

PEDAGOGS

International research journal

ISSN: 2181-3027

SJIF: 4.995

27

Issue-1



Google Scholar



pedagoglar.uz



TAHRIRIYAT | EDITORIAL

Editor in chief

Saidova Mohinur Jonpo'latovna

Executive Secretary

Abdurahmonov Boburjon

*He is mathematic teacher at
Uzbekistan District 49 Secondary School*

Preparing for publishing

Kholikov Tokhirjon Shavkatjon ugli
CODEMI academy teacher

Bosh muharrir

Saidova Mohinur Jonpo'latovna

Mas'ul kotib

Abdurahmonov Boburjon

*O'zbekiston tumani 49-umumiy o'rta
ta'lim maktabi matematika fani o'qituvchisi*

Nashrga tayyorlovchi

Xoliqov Toxirjon Shavkatjon o'g'li
CODEMI akademiyasi o'qituvchi

TAHRIRIYAT KENGASH A'ZOLARI | EDITORIAL BOARD MEMBERS

Inobatxot Mirzaraximova*Rishton tuman XTB mudiri****Umida Barzieva****Farg'ona viloyat xalq ta'limi boshqarma metodisti****O'rinov Ahmadjon Qo'shaqovich****Farg'ona Davlat Universiteti, Matematika fanlari doktori, professor****Toshboltayev Muhammadjon****Toshkent mashinasozlik institute, Texnika fanlari doktori, Professor****Qodirov Nabijon O'lmasovich****O'zbekiston xalq ustasi, (usta kulol)****Turdiyev Azizbek Anvarovich****O'zbekiston madaniyat va san'at vazirligi, journalist****Ne'madaliyev A'zam Muhammadjonovich****Cyberlayn firmasi asoschisi, iqtisod fanlari nomzodi, PhD****Mohinur Saidova****Pedagogika fanlari bo'yicha falsafa doktori (PhD), dotsent****Sharifaxon Xakimova****Farg'ona tumani 4-maktab matematika fani o'qituvchisi*

TAHRIRIYAT MANZILI | EDITORIAL ADDRESS

UZB: 712000. *Farg'ona viloyati, Rishton shahri, Istirohat bog'i ko'chasi 24-uy*
www.pedagoglar.uz, E-mail: info@pedagoglar.uz Tel: +998 90 905-14-30

ENG: 712000. *Fergana region, Rishtan city, Park park street 24*
www.pedagoglar.uz, E-mail: info@pedagoglar.uz Tel: +998 90 905-14-30

PEDAGOGLAR.UZ

Scientific Research Center

PEDAGOGS

legal, medical, social, scientific journal

Volume-27, Issue-1, February–2023

IN ALL AREAS



BOSHLANG'ICH SINFLARDA MANTIQUIY MASALA VA MISOLLAR, O'QUVCHILARNI FIKRLASHGA O'RGATADI

Mallayeva Saida O'razovna

Toshkent viloyati Oqqo'rg'on tumani 1-umumta'lim maktabining

Boshlang'ich sinf o'qituvchisi

Annotatsiya: Boshlang'ich ta'limda matematika o'qitishning asosiy maqsadlaridan biri ham mantiqiy fikrlashni oshirish, o'gzaki hisoblash ko'nikmalarini shakllantirish asosida o'quvchilar qobiliyat va qiziqishlarini rivojlantirish kabilar yoritilgan.

Kalit so'zlar: Uzluksiz ta'lim tizimi, konsepsiyaga muvofiq, Masala mazmuni bilan tanishtirish; Masala yechimini izlash; Masalani yechish.

Hozirda respublikamiz umumta'lim maktablarining boshlang'ich sinflarida matematika o'qitishning asosiy vazifalaridan biri o'quvchilarni har tomonlama yetuk insonlar qilib tarbiyalash hisoblanadi. Bunda o'quvchilarda matematika fani bo'yicha bilimlar berish bilan birga ularga o'rganilayotgan bilimlarni asosli va puxta bo'lishini ta'minlash, ularni qo'llay olish ko'nikma va malakalarini shakllantirish muhim ahamiyatga ega.

Shu nuqtai nazardan mantiqiy masalalarni o'qitish usullari o'ziga xos xususiyatlarga ega, ularni o'zaro aloqadorlikda va o'quvchilar amaliy faoliyati tajribasi bilan qo'shgan holda o'qitish dolzarb masalalardan hisoblanadi. Bu usullarni ishlab chiqish va amalda qo'llash o'qitish sifat va samaradorligini oshirishga xizmat qiladi. Boshlang'ich ta'limda matematika o'qitishning asosiy maqsadlaridan biri ham mantiqiy fikrlashni oshirish, o'gzaki hisoblash ko'nikmalarini shakllantirish asosida o'quvchilar qobiliyat va qiziqishlarini rivojlantirish hisoblanadi. Mantiqiy masalalar bolalarning tafakkurini shakllantirishda o'ta muhim hodisadir. Masalalarni yechish o'quvchilarda umumiy xulosadan aniq dalillarga o'tish ko'nikmasini hosil qilishga yordam beradi. Masalalarni yechish orqali bolalar fikrlashga va o'z xulosalarini asoslab berishga ham o'rganib oladilar. Va, albatta, masala yechish katta tarbiyaviy ahamiyat kasb etadi. U o'quvchilarda sabr-toqat, iroda, qat'iylik kabi insoniy fazilatlarining shakllanishiga zamin yaratadi. Mamlakatimiz iqtisodiyoti va madaniy hayoli haqidagi ko'rsatkichlarishlatilgan masalalar o'quvchilarning saviyasini oshiradi, o'z mamlakatiga nisbatan g'urur hissini uyg'otadi. Mantiqiy masalalar va umuman masalalar yechishga o'rgatishda quyidagi bosqichlarda amal qilish maqsadga muvofiqdir.

1-bosqich. Masala mazmuni bilan tanishtirish;

2-bosqich. Masala yechimini izlash;

3-bosqich. Masalani yechish;

4-bosqich. Masala yechimini tekshirish.

Bu bosqichlarning barchasi bir-biriga uzviy ravishda bog'langan bo'lib, ketma-ketlikda amalga oshiriladi. Bu bosqichlarni mantiqiy masalalar yechish barobarida batafsil ko'rib chiqamiz. Biz ushbu boshqichlardan 1-ko'rib chiqamiz. Masala mazmuni bilan tanishtirish. Masala mazmuni bilan tanishtirish uni o'qib, masalada aks ettirilgan hayotiy vaziyatni ko'z oldiga keltirish demakdir. Masalanui odatda bolalar o'qiydilar. Bolalarni masalani to'g'ri o'qishga o'rgatish juda muhimdir. Amalni tanlashni belgilab beradigan “bor edi”, “jo'nab ketdi”, “qoldi ”baravardan bo'ldi” kabi so'zlarga va soni ma'lumotlarga urg'u berib o'qish masala savolini intonatsiya bilan ajratib o'qish. Agar masala tekstida tushunarsiz so'zlar uchrasa ularni tushuntirish yoki masalada gap ketayotgan predmetni ko'rsatish mumkin. Masalani bolalar bir-ikki marta, ba`zan bir necha marta o'qiydilar, biroq masalani bitta o'qiganda esda qolishga ularni asta-sekin o'rgatib borish kerak, chunki bu holda ular masalani ko'proq diqqat bilan o'qiydilar. Masalani o'qiganda, bolalar masalada aks ettirilgan hayotiy vaziyatni tasavvur qila olishlari lozim. Shu maqsadda bolalar masalani o'qib bo'lishganidan keyin masalada nima to'g'risida gap ketayotganini tasavvur qilib ko'rishlari va hikoya qilib berishlarini taklif qilish maqsadga muvofiq bo'ladi. Har qanday bilim qiziqarli usullarda bayon qilingandagina boshlang'ich sinf o'quvchilarining diqqat e'tiborini tortishi va xotirasida saqlanib qolishi mumkin. Shu sababli ham boshlang'ich sinflarda o'qitishning samarali metodlari haqida ko'plab gap ketadi. Ta'lim metodlari o'rganish jarayonini samaradorligini oshirishga xizmat qiladi. Ta'lim metodlari muayyan pedagogik jarayondan ko'zda tutilgan maqsadlarga erishish uchun bajarish lozim bo'lgan vazifalarini amalga oshirishda qo'llaniladigan turli-tuman ish usullari va shakllarni o'z ichiga oladi. Bu ishlarni amalga oshirishning shakllangan va amaliyotda qo'llanilayotgan har turli usullari va shakllari asosida ko'plab ta'lim metodlari hosil bo'lgan va bu jarayon davom etmoqda. Muayyan ta'lim-tarbiyaviy maqsadga qaratilgan biror harakatni amalga oshirish yo'li, usuli yoki ko'rinishidan iborat bo'lib shakllangan faoliyat shu maqsadga erishishga xizmat qiluvchi o'ziga xos ta'lim metodini hosil qiladi. Bunda harakatni amalga oshirish yo'li deb bajarilishi talab qilinayotgan faoliyat uchun qo'llash mumkin bo'lgan bir nechta yo'llardan oldindan ko'zda tutilgan maqsadga muvofiq ravishda tanlangan yo'lni aytiladi. Masalan, mantiqiy masala yechishga o'rgatish maqsadida turli yo'llardan istalgani tanlangandan keyin, shu har bir yo'l uchun maqsadga muvofiq deb hisoblangan metodlarni qo'llaniladi.

Boshlang'ich sinf o'qituvchilarning matematika darslarni kuzatish jarayonida mantiqiy masalalar yechishning zaruriyati va bu masalalarning o'quvchilar bilim saviyasining oshirishda yaxshi samara berishga ishonch hosil qildim.

Foydalanilgan adabiyotlar:

1. O'zbekiston Respublikasining “Ta’lim to’g’risidagi qonun”// Barkamol avlod - O'zbekiston taraqqiyotining poydevori.- Toshkent.: Sharq, 1997, 20- 29 bet.
2. O'zbekiston Respublikasining “Kadrlar tayyorlash milliy dasturi to’g’risida” gi qonun // Barkamol avlod- O'zbekiston taraqqiyotining poydevori.- Toshkent.: Sharq, 1997, 31-61 bet.

JISMONIY MASHQLARNING TARIXAN RIVOJLANISHI

Zayniddinov Tojiddin Bahriddinovich
TDPU dotsent,
Abdulazizova Madina Abdulkaxxor qizi
2 kurs magistranti

Glossary: Ushbu uslubiy qo‘llanma maktabgacha ta’lim tashkilotlari jismoniy tarbiya instruktorlari. Uslubiy qo‘llanmada jismoniy tarbiyaning maqsadi, vazifalari va umumiy prinsiplari keltirilgan. Jismoniy tarbiyaning sog‘lomlashtirishga yo‘naltirilganlik tamoyili, tashqi muhit omillarining jismoniy tarbiya vositasi sifatidagi ahamiyati ochib berilgan

Аннотация: Школники обучают педагогов организаторам физического воспитания. В труданме физические стили воспитания представляют собой сел, задачу и общий принцип. Физкультурно-оздоровительный принцип, значение экологических устремлений как жизненно важных средств качественного образования

Annotation: Schoolchildren teach teachers to organizers of physical education. In trudanma, physical parenting styles represent a goal, a task, and a general principle. Physical culture and wellness principle, the importance of environmental aspirations as vital means of quality education

Tayanch iboralar: yetuk, barkamol, o‘yin, mashg‘ulot, didaktik, harakat.

Jismoniy mashqni vujudga kelishi tarixan qator darsliklarda (A.D. Novikov, B.A.Ashmarin, L.P.Matveev, A.Abdullaev, Sh.X.Xonkeldiev, P.Xo‘jaev, T.S.Usmonxo‘jaev, A.K.Akramov, R.Abdumalikov va boshqalar) ibtidoiy jamoa tuzumi davriga to‘g‘ri keladi deb ko‘rsatiladi. Jismoniy mashqning vujudga kelishida ob‘ektiv sabab qilib ibtidoiy odamning qorin to‘ydirish maqsadida ov qilishi misol bo‘lsa, sub‘ektiv sabab sifatida ongning shakllanishi deb qaraldi. Ibtidoiy qurollarni ishlatishni bilmagan ibtidoiy odam o‘z o‘ljasini (ovini) holdan toydirguncha quvlagan. Bu bilan ovchi organizmi katta jismoniy tayyorgarlikka muhtojlik sezgan. Jismoniy tayyorgarligi yetarli bo‘lmaganlarining o‘zlari o‘ljasiga yem bo‘lgan. Shunga ko‘ra vaqt o‘tishi bilan ibtidoiy odamlar ovga gala-gala bo‘lib chiqadigan bo‘ldilar. Ibtidoiy qurollar: tosh, qirrali tosh boylangan nayza, xas-cho‘p bilan nomigagina berkitilib qo‘yilgan chohlardan va boshqalardan ovchilar foydalangan. Shu tariqa ijtimoiy ong shakllana boshlangan. Ovda ishtirok etolmay qolgan qabilaning qariyalari yoshlarga toshni nishonga otish, uning zarbini kuchaytirishni mashq qildiradi boshlagan va bu bilan tarbiyaga asos solingan, tarbiya 9 jarayonining elementlari shakllana boshlagan. Keyinchalik uloqtirish, quvib yetish yoki qochish uchun yugurish, sakrashlar mashq

qilina boshlangan. Bu esa jismoniy mashqlarni hamda jismoniy tarbiyaning elementlarining vujudga kelishi va shakllanish davri deb qaralgan. Shu kunga kelib bu mashqlar hozirgi zamonning yengil atletika, gimnastika, sport o'yinlari, yakka kurashlari, turizm va sportning boshqa turlari tarzida jismoniy tarbiya jarayoni uchun asosiy vosita sifatida foydalanilmoqda. Jismoniy mashqlar xillarining ko'payishiga insonning mehnat faoliyati ham ta'sir ko'rsatdi. Ma'lumki, mehnat jismoniy kuch, chidamlilik, tezkorlik, chaqqonlikdek insonning jismi (harakat) sifatlarining ma'lum darajadagi tayyorgarligi, uning rivojlanganligini talab qiladi. Tarbiya amaliyotida, asosan, inson mehnat faoliyatida qo'llaydigan harakatlarini ko'proq mashq qiladi. Jismoniy mashqning rivojlanishida diniy marosimlar, bayramlardagi o'yinlar, raqslar, harbiy faoliyatdagi, sanoatdagi ongli ravishda bajariladigan ixtiyoriy harakatlar vosita bo'lib xizmat qiladi. Shu davrga qadar jismoniy tarbiya jarayonida jismoniy mashqlar, tabiatning sog'lomlashtiruvchi kuchlari va gigienik omillar jismoniy tarbiyaning vositasi sifatida foydalaniladi. Jismoniy mashqlar jismoniy tarbiyaning asosiy vositasi bo'lib, u tarixan gimnastika, o'yinlar, sport va turizm tarzida guruhlarga ajratilib, tarbiya jarayonining vositasi sifatida foydalanib kelindi. Jismoniy mashq deb – jismoniy tarbiya qonuniyatlari talablariga javob beruvchi, ongli ravishda bajariladigan ixtiyoriy harakat faoliyatlarining turli turkumi tushuniladi. Bunday harakat faoliyatlari gimnastika, o'yinlar, sport va turizm mashqlari sifatida tarixan tizimlashtirildi, hozirgi kunda ularning zamonaviy usullari to'plandi va to'ldirildi. (A.Abdullaev, Sh.Xonkeldiev). 10 Maktabgacha ta'lim muassasalarida jismoniy tarbiya asosan o'yinlar orqali yetkaziladi. O'quvchilarga o'yinlar orqali harakatning quyidagi turlari: yurish, yugurish, sakrash, to'siqlardan o'tish, qarshilikni yengish kabilar o'rgatiladi, bolalar uchun o'yinlar asosan diqqatni, fikrni jamlashda hamda jismoniy sifatlarni rivojlantirishda muhim ahamiyat kasb etadi. Jamoaviy o'yinlar esa do'stlik va o'rtoqlik hissini tarbiyalashda yordam beradi. O'yin atamasi xilma-xil faoliyatni ifodalaydi. Tabiat o'yini, kuch o'yini va boshqalar. Madaniyat sohasi bo'yicha esa aktyor o'yini, olimpiada o'yinlari yoki sport o'yini, bularning hammasi xilma-xil ma'no kasb etadi. O'yin tarixiy to'plangan ijtimoiy hodisa sifatida faoliyatning ayrim turi hisoblanadi. O'zining hayotiy ahamiyati orqaligina jamiyatda qiziqish uyg'otadi va ayrim odamlarni o'ziga tortadi. O'yin faoliyatida odam o'zini o'rab olgan muhit bilan o'zgacha aloqada, bir maqsadga yo'naltirilgan faoliyatda bo'ladi va ham jismoniy ham aqliy qobiliyatini shakllantirish maqsadida mashqlar bajaradi. Mehnatdan farqli o'laroq, o'yin paytida moddiy ne'mat yaratilmaydi. O'z hayoti uchun tabiat in'omlaridan bevosita foydalanmaydi. O'yin sharoitida xilma-xil harakatni tanlash imkoniyati bor. Bu esa o'ynovchining o'z his'hayajonini, ijodiy qobiliyatini, faolligini hamda tashabbusini ishga solishga majbur qiladi. Hozirgi kunda o'yinchilar soniga qarab yakkamayakka jamoa bo'lib, ko'pchilik (omma bilan) o'ynaydigan o'yinlar mavjud. Bu esa pedagogika va hayotda harakatli o'yinlar va sport o'yinlari sifatida

tarbiyaviy vosita bo‘lib xizmat qilib kelmoqda. Harakatli o‘yinlar jismoniy tarbiya vositasi sifatida jamoali, jamoaga uyushmay, o‘zining ma’lum sport maydoniga, standart qoidasiga ega bo‘lmagan, qiyin jismoniy mashqlarning ayrim elementlarini o‘z ichiga olgan harakatlar tarzida, ular asta-sekinlik bilan qiyinlashtirilib bir shaklga keltirilib sport o‘yinlariga aylandi. Demak, sport o‘yini ham harakatli o‘yindir. Sport o‘yinlari 11 jismoniy tarbiya vositasi sifatida o‘zining qat’iy o‘yin qoidalari va talablariga, sport maydoni jihozlariga ega. O‘yin paytida vazifalarni bir kishi individual hal qilmay, jamoa hal qiladi. Bu o‘yinlar bo‘yicha muntazam musobaqalar uyushtiriladi. O‘yinchilarga daraja (razryad) va unvonlar beriladi. Sport o‘yinlari muntazam o‘shida va rivojlanishda (texnikasi va taktikasining rivojlanishi uning samaradorligini kuchaytiradi). Jamoa bo‘lib o‘ynaydigan harakatli o‘yinlar uch turga bo‘linadi: a) o‘yinchilarni jamoalarga ajratmay o‘ynaydigan o‘yinlar; b) jamoali o‘yinga aylanib ketadigan o‘yinlar; v) jamoalarga bo‘lib o‘ynaladigan o‘yinlar (barcha sport o‘yinlari kiradi): Keyinchalik esa o‘yin o‘yinchilarning o‘zaro faoliyati shakliga ko‘ra (jamoali o‘ynaladigan o‘yinlar) quyidagilarga bo‘linadi: a) o‘yin paytida raqib jamoa o‘yinchilari tanasi a‘zolari bir-biriga tegmay o‘ynaladigan o‘yinlar - voleybol, stol tennisi, shaxmat, shashka va boshqalar. b) raqib o‘yinchilari bir-biriga tegishi bilan o‘ynaladigan o‘yinlar: futbol, basketbol va boshqalar. Tarixan mavjud jismoniy tarbiya tizimlari o‘yinning shu tomonlarini hisobga olib, jamiyat a‘zolarini har tomonlama jismonan mukammal tarbiyalashning asosiy omillaridan biri deb tan olganlar va tarbiya jarayonida undan foydalanganlar.

ADABIYOTLAR

1. Mirziyoyev Sh.M. Milliy tiklanishdan – milliy yuksalish sari. 4- jild /Sh.M. Mirziyoyev. – Toshkent: “O‘zbekiston”, 2020. – 400 b.
2. O‘zbekiston Respublikasi Prezidentining 2017 yil 7 fevraldagi PF-4947-son “O‘zbekiston Respublikasini yanada rivojlantirish bo‘yicha Harakatlar strategiyasi to‘g‘risida”gi farmoni
3. O‘zbekiston Respublikasi Prezidentining 2019 yil 4 dekabr PF5887-son “O‘zbekistonda futbolni rivojlantirishni mutlaqo yang bosqichga olib chiqish choratadbirlari to‘g‘risida”
4. ”Ilk qadam” 2018 yil, Maktadgacha ta’lim tashkilotlari uchun davlat o‘quv dasturi
5. Arslonov Q.P, Abdullayev Sh.D, Ibragimov M.B. Jismoniy madaniyat darslarida innovatsion texnologiyalardan foydalanish.– T.: Durdon, 2016.

РЕСПИРАТОР АЛЛЕРГОЗЛАРДА БРОНХИАЛ АСТМАНИ УЧРАШ ЧАСТОТАСИ

Матниёзова Зайнаб Тўхтабоевна
Бухоро давлат тиббиёт институти,
Педиатрия кафедраси ассистенти

Резюме. Ушбу мақолада болаларда респиратор аллергозлар ва бронхиал астма касалликларини кечиши, уларни бирга учраши, келиб чиқиш сабаблари, диагностикаси ва даволаш тўғрисида маълумотлар келтирилган.

Калит сўзлар: Аллергия, бронхиал астма, респиратор, экзоаллергенлар, эндоаллергенлар.

Респиратор аллергоз – умумий термин бўлиб, аллергенлар (чанг, ўсимликлар чанги, уй ҳайвонлари) сабабли юзага келадиган пастки ва юқори нафас йўллари касалликларидир. Аллергик реакцияга сабаб бўлувчи кўп омиллар талайгина, организм баъзан бир қарашда мутлақо зарарсиздек кўринган ўсимликлар чанги, жониворлар жуни, озик-овқат маҳсулотлари кабилардан ҳимояланганда аллергия юзага келади. Аллергия енгил кечиши ҳам, ҳаётга хавф соладиган даражада оғир ўтиши ҳам мумкин. Респиратор аллергоз асосан болалиқдан бошланади ва оқибати бронхиал астма билан тугайди. Бу касаллик индивидуал, яъни ҳар бир хаста одамда ўзига хос ҳолатда кечади. Кимдадир баҳорда турли дов-дарахтлар ҳамда ўсимликлар гуллаган даврда гулчангга нисбатан аллергия кўзғалса, яна кимдадир уй ёки қоғоз чангига нисбатан унинг организмида сезгирлик ошиб кетади. Яна бировларда эса ҳайвонларнинг жуни сабабли дард ривожланади. Умуман олганда ушбу хасталик бронхиал астма (зиққинафас), дерматит (тери яллиғланиши) ҳамда “эшакеми” (қичима) касаллиги асосида юзага келади[3,4]. Шунингдек, айрим инфекция (юкумли) хасталиклар ҳам аллергия билан кечади. Ушбу ҳолатда аллергияни юкумли дея аташ жоиздир. Айрим ҳолатларда айнан бир аллергенлар турфа беморларга ҳар хил вақтда турлича таъсир этади. Яъни, гигиенанинг таъсири хусусидаги фараз. Бу фаразга кўра ҳаддан зиёд гигиенага амал қилиш натижасида организмнинг турли антигенлар билан ўзаро таъсири камаяди ва иммун тизими заиф ривожланади. Айниқса, бу ёш болаларда кузатилар экан. Ер юзи аҳолисининг кимёвий ишлаб чиқарилган сунъий озик-овқат маҳсулотларига ўта ружу қўйиши сабабли ҳам аллергик касалликлар авж олмоқда[1]. Натижада бу дард сабабли беморларнинг эндокрин ва асаб тизими жиддий шикастланади ва унинг фаолияти издан чиқади. Ичакнинг мотор фаоллигининг секинлашиши ёки кучайиши, фермент тизимининг бузилиши бутун овқат ҳазм қилиш тизимининг

ишида номутаносибликка олиб келади. Натижада, газ ишлаб чиқариш ва ўртасидаги мувозанат газни ютувчи микрофлора, дисбиёз ривожланади, беморнинг ахволини оғирлаштирадиган, қорин оғриғи, диарея ёки ич қотиши пайдо бўлади[5].

Ҳозирда аллергия касалликларнинг тури кўп. Шунингдек, унинг клиник белгилари ҳам турли-тумандир. Ушбу хасталик белгиларини осонгина бошқа дард билан адаштириш мумкин. Фақатгина тажрибали мутахассис шифокоргина беморга тўғри ташхис қўйиши мумкин. Мисол учун, респиратор аллергия аллергиянинг организмга юқори нафас йўллари орқали тушиши сабабли ривожланади. Бундай аллергиялар сирасига турли газлар, чанглар ҳамда жуда майда чанг заррачалари киради. Ушбу аллергиялар аэроаллергенлар дея аталади. Юқори нафас йўллари аллергиясини шундай хасталиклар сирасига киритиш мумкин. Аллергиянинг бу тури қуйидаги клиник белгилар билан намоён бўлади. Яъни, аксириш, буруннинг қичиши, тумов (ёки бурундан сув келиши), айрим ҳолатларда беморда кучли йўтал кузатилади. Шунингдек, хаста кишининг ўпкасида хириллаш каби товушни эшитиш мумкин. Айрим ҳолатларда касал одам бўғилиб қолади. Бундай клиник белгиларга қараб беморда бронхиал астма ёки аллергия ринит ривожланмоқда, деб тахмин қилиш мумкин[6].

Касал одамнинг бирдан нафас олиши оғирлашиб, у ҳансирай бошлайди. Гўёки ҳаво етишмаётгандай бўғилиб қолади. Беморнинг аъзои – бадани тутқаноқ тутгандай титрайди. У ҳушини йўқотади. Танасига тошма тошади. Беихтиёр хаста киши пешобини тутаолмай қолади. Ихтиёрсиз ичи келиши мумкин ҳамда касал одам қусади. Агар юқорида таъкидланган белгиларни бирор кишида кузатсангиз зудлик билан шифокорга мурожаат қилинг ёки “Тез тиббий ёрдам”ни чақиринг. Акс ҳолда беморнинг ҳаёти хавф остида қолади ва у вафот этади. Аллергиянинг грипп ва ЎРВИ (ўткир респиратор вирусли инфекция)ларга ўхшаш клиник белгилари турида беморнинг тана ҳарорати ошмайда ҳамда унинг бурундан келадиган суюқлик шаффоф рангда бўлиб, сувга ўхшайди. Аксириш эса тинимсиз ва тез-тез кузатилади[2]. Ушбу хасталик аллергия сабабли узоқ чўзилади. Грипп ва ЎРВИ касаллигига чалинган бемор эса унга нисбатан тез тузалади. Нотўғри овқатланиш ва носоғлом турмуш тарзи аллергия хасталиклар сабабчиси дир. Айниқса, сунъий бўёқли турли кимёвий қўшимчалар солинган озиқ-овқат маҳсулотларини истеъмол қилиш ва шундай рангдаги газли яхна ичимликларни ичиш, кучли рухий зўриқиш ёки қаттиқ ҳис-ҳаяжонга берилиш ҳамда бирор нарсадан тўсатдан сесканиб қўрқиш ҳам аллергия ривожланишига сабаб бўлади[7]. Шунингдек, ушбу дардга наслий мойиллик ҳам мавжуд. Яна донор плазмаси ёки вакцинадаги ёт оқсилнинг организмга тушиши ҳамда чанг (кўча, уй ҳамда қоғоз, гул чанги), замбуруғ споралари, моғор, турли дори

воситалари (пенициллин), озиқ-овқат маҳсулотлари (тухум, сут, буғдой, соя, денгиз маҳсулотлари, ёнғоқ, қизил рангли мева-сабзавотлар, дуккаклилар (мош, ловия, нўхат)ни истеъмол қилиш, бўғимоёқлилар (тахтакана, бурга, бит) ва бошқа ҳашаротларнинг чақиши ҳам иммун тизими заиф инсонларда хасталикни келтириб чиқаради.

Аллергия ёш танламайди, бу касаллик катталар сингари ёш болаларда ҳам бир хил кўринишда кечади. Иммунитет танқислиги яллиғланиш, кўзғалиш хусусиятини янада кучайтиради. Айниқса, нафас йўли касалликлари иммун тизими суст бўлган болаларда кўп кузатилади. Шу жумладан, аллергияга мойиллиги бор болаларнинг тез-тез касалланиши ҳам айнан иммунитет танқислиги туфайли юзага келади. Маълумки, аллергиянинг: атопик дерматит, аллергик ренит, эшшакеми, поллиноз, озиқ-овқат ҳамда дори препаратларига ножўя таъсир кўрсатиш каби турлари мавжуд. Айни март, апрель ойларида эса мавсумий аллергия, яъни «Поллиноз» гул ва ўсимликлар чанги сабабли юзага келадиган аллергия кучаяди. Аллергиянинг бу кўриниши кичкинтойларда асосан март, апрель ойларида хуруж қилишига қармай, ҳатто август ва сентябрь ойига қадар давом этиши мумкин. Айниқса, баҳор фаслида дарахтлар куртак ёзиб, гуллаш арафасида мавсумий аллергияга мойиллиги бор кичкинтойларга эътиборли бўлиш, аллергия хуруж қилишининг профилактик чораларини кўриш тавсия этилади. Бордию касалликнинг вақтида олди олиниб, хуруж қилганда даво чораси кўрилмаса, аллергик ҳолат сурункали тус олиб, бола бир умр аллергиядан қийналиши мумкин[9,8]. “Боламда аллергияси бор, қандай ёрдам берсам бўлади?” деган саволлар кўп учрайди. Болаларда аллергия хуруж қилмаслиги учун нималарга аҳамият қаратиш лозим? Хуруж қилса, биринчи ёрдам қандай берилади? Кичкинтойдаги аллергия терак, мажнун тол, чинор дарахти, шафтоли, кулупнай, анжир барг ёзиб, гуллаганида, шунингдек, маккажўхори, шувок, тоғ ялпизи, кунгабоқар, исмалоқ гули чанги таъсирида хуруж қилиб, кўзғайди. Аллергиянинг илк аломатлари вирусли инфекция касаллиги кўринишида, яъни бурун оқиши, бурун битиши, акса уриш, йўтал каби аломатлар билан намоён бўлади[10]. Аллергиянинг 2-3-кунидан сўнг эса: кўз таги шишиши, ёшланиш, конъюктивит, бош оғириғи, кўз қичишиши, кўчага чиққач тинимсиз акса уриш, нафас сиқиши, томоқ қичишиш, бўғилиш каби ҳолатлар кузатилади. Болада қуйидаги аломатлар кузатилган вақтда аллерголог шифокорига мурожаат қилиш ва вақтида даво чорасини қўллаш тавсия этилади[12].

Бронхиал астманинг 2 тури фаркланади: атопик (аллергик ва инфекцион-аллергик). Болаларда учрайдиган бутун аллегик генезли касалликларнинг 50-70% бронхиал астмага тўғри келади. Бу касаллик кўпинча эрта ёшда бошланиб катталарга нисбатан оғирроқ кечади. Шифокор болада мавсумий аллергияга сабаб бўлган омилларни аниқлагач, даво чорасини тайинлайди. Ундан ташқари

баҳор фасли келишидан аввал аллергиянинг олдини олган ҳолда, профилактик чораларини қўллаши тавсия этади. Бу вақтда болага: тез-тез суюқлик бериш (қайнаган илиқ сув, намаътак, мойчечакли дамлама), кўпроқ витаминларга бой мева ва сабзавотлар бериш (олма, узум, банан, каром, бодринг, гул карам), ҳафтада уч маротаба уй жиҳозларини нам сочиқ билан артиш (ойна, пол, китоблар, хона жиҳозлари), мунтазам хонани шамоллатиб туриш, хона ҳароратининг 22 даражадан ошиб ёки тушиб кетмаслигига эътибор қаратиш, хоналарга гуллар қўймаслик, бола кўчадан келгач, юз, қўлни антибаткериал совун билан ювиш ҳамда бурун ва оғизни илиқ сувда чайиш, бола бир йилда икки маротаба тоғли районда жойлашган санаторийда муолажа олиши, имкон бўлса бир йилда бир маротаба денгизга олиб бориш, парҳезга амал қилиш, аллергияк маҳсулотларни чеклаш, болани ҳар куни 18:00 дан 20:00 га қадар тоза ҳавода, дарахт ва машиналар кам бўлган жойда сайр қилдириш, болага аллергияни кўзғатувчи: асал, лимон, писта, бодом, ширинликлар, тухум, апельсин, газли ичимликларни чеклаш каби зарур чораларни қўллаш тавсия этилади[11].

Агар болада мавсумий аллергияк ҳолат аниқланган бўлса, у ҳолда уйда биринчи ёрдам ўрнида қўлланиладиган антигистамин, гормонал препаратлар ҳамда спазмни бартараф этувчи аэрозоль спрей ва уколлар доимий равишда бўлиши лозим.

Хулоса. Дориларни респиратор аллергияда ҳам, бронхиал астмада ҳам албатта аллергиялог тавсия этган бўлиши керак. Шифокор бола ёши ва аллергияк хуружнинг даражасига кўра дори препаратларини тавсия этади. Ундан ташқари, болада аллергия хуруж қилган вақтда кўкатлардан тайёрланган таомлар, сут маҳсулотлари, дуккакли ўсимликлар нўхат, мош кабиларни бермаслик тавсия этилади. Аллергия хуруж қилган вақтда болага кўп миқдорда суюқлик бериш ва кўпроқ тоза ҳавога олиб чиқиш яхши ёрдам беради.

Фойдаланилган адабиётлар

1. Nelson textbook of pediatrics. — 20 th ed. / [edited by] Robert M. Kliegman ... [et al.]. USA, 2015. 5041 s.
2. Ричард Э. Берман, Роберт М. Клигман.. Педиатрия по Нельсону. 19 издание. Москва. Т1-5. 2011 год
3. Шабалов Н.П.- Детские болезни. Т1-2. Мин Здр России.- 2005
4. Дранник Г.Н. Клиническая иммунология и аллергиялогия М., ООО «Медицинское информационное агенство», 2003, с.392
5. Rasulova S. X. (2022). O`Smirlar Orasida Ta`Sirlangan Ichak Sindromini O`Rganish. AMALIY VA TIBBIYOT FANLARI ILMIY JURNALI, 1(7), 132–135. Retrieved from <https://sciencebox.uz/index.php/amaltibbiyot/article/view/4926>
6. Назаров О.А., Назаров Ж.А., Низомов Қ.Ф., Ўқув қўлланма //Клиник аллергиялогия / Тошкент 2015 198 б.

7. Расулова Саодат Халимовна. "Педиатрические аспекты этиологии и патогенеза синдрома раздраженного кишечника." *Gospodarka i Innowacje*. 21 (2022):363-367.
<http://www.gospodarkainnowacje.pl/index.php/poland/article/view/155>
8. Хутуева С.Х., Федосеева В.Н. «Аллергенспецифическая иммунотерапия бронхиальной астмы» М., 2000, 249 с
9. Jaeger D., Kleinkhans D., Czuppon A. B., Baur X. Latex-specific proteins causing immediate-type cutaneous, nasal, bronchial, and systemic reactions. *Journal of Allergy and Clinical Immunology*, 2009, Vol. 89, pp. 759-768
10. Matniyozova Z.T . (2022). Intestinal Infections in Young Children, Modern Principles of Correction and Restoration of Water-Electrolyte Balance. *AMALIY VA TIBBIYOT FANLARI ILMIY JURNALI*, 1(6), 114–117. Retrieved from <https://sciencebox.uz/index.php/amaltibbiyot/article/view/4392>
11. Белоусова О.Ю. Алгоритм назначения пробиотиков у детей / О.Ю. Белоусова // *Здоровье Украины*. —2015. —№ 3(34). —С. 10-11.
12. Диагностика и тактика ведения детей с функциональными запорами / А.И. Хавкин, Р.А. Файзуллина, С.В. Бельмер [и др.] // *Вопросы практической педиатрии*. —2014. —Т. 9, № 5. —С. 62-76.

XIND-YEVROPA TILLARDAN O'ZBEK TILIGA KIRIB KELGAN SO'ZLARNING LINGVOKULTUROLOGIK XUSUSIYATLARI

Ashuraliyeva Yayraxon Bahodirjon qizi

Qo'qon davlat pedagogika institute

Annotatsiya: Maqolada Xind-Yevropa tillardan O'zbek tiliga kirib kelgan so'zlarning lingvokulturologik xususiyatlari va bu borada olib borilgan ilmiy ishlar haqida.

Kalit so'zlar: kommunikativ, antropotsentrik, yondashuv, kognitiv tilshunoslik, pragmalingvistika, psixolingvistika, sotsiolingvistika, lingvoo'lkashunoslik, etnolingvistika.

Аннотация: В статье речь идет о лингвокультурологических особенностях слов, пришедших в узбекский язык из индоевропейских языков и проведенной в связи с этим научной работе.

Ключевые слова: коммуникативный, антропоцентрический, подход, когнитивная лингвистика, прагмалингвистика, психолингвистика, социолингвистика, лингвистика, этнолингвистика.

Annotation: The article is about the linguistic and cultural characteristics of the words that entered the Uzbek language from the Indo-European languages and the scientific work carried out in this regard.

Key words: communicative, anthropocentric, approach, cognitive linguistics, pragmalinguistics, psycholinguistics, sociolinguistics, linguistics, ethnolinguistics.

Kirish: Xind-Yevropa tillardan O'zbek tiliga kirib kelgan so'zlarning lingvokulturologik xususiyatlari bugungi kunda matn tahlilida tadqiqotchilar grammatika, semantika, kognitologiya, psixolingvistika, lingvokulturologiya kabi qator yo'nalishlar qo'lga kiritgan yutuqlarga tayanib ish ko'rmoqdalar. Bundan maqsad – nutq yaratuvchi ya'ni bita jokat uni idrok etuvchi shaxs omilining faoliyatda qanday o'rin tutishini aniqlash bo'lsa, ikkinchi tomondan, matnning semantik, lingvokulturologik xususiyatlarini yanada chuqurroq o'rganishdir. Shunday masala sifatida hozirgi kunda tilshunoslik limida barchaning e'tiborini tortayotgan til va madaniyat tushunchasi bilan bog'liq bo'lgan lingvokulturologiya masalalari ko'pchilik tilshunos olimlar tomonidan tadqiq etilayotgan bo'lsa-da, biroq to'laqonli o'z yechimini topgan emas.

Asosiy qism: Xind-Yevropa tillardan O'zbek tiliga kirib kelganni tilshunoslikning yangi sohasi lingvokulturologiyaga qaratilganligi bilan e'tiborlidir. Bu esa biz tanlagan mavzuning hozirgi kun tilshunoslik ilmida o'ta dolzarbligini belgilaydi. Mavzuning respublikamizda olib borilayotgan ilmiy tadqiqotlarning

ustuvor yo'nalishlariga mosligi. O'zbek tilshunoslik ilmiga xos bo'lgan qator yangi sohalardan biri bo'lmish kommunikativ tilshunoslik va matn Ingvistikasi, matun orérganishdag antropotsentrik yondashuv, kognitiv tilshunoslik, pragmalingvistika, psixolingvistika, sotsiolingvistika, lingvoo'lkashunoslik, etnolingvistika sohalariga old masalalari tahlil qilish yo'nalishidagi tadqiqot ishlari bilan chambarchas bog'liq. Til va madaniyatning bog'liqligi, madaniyatning tilda aks etish muammosi bilan bog'liq masalalarning metodologik asosi yaqin yillardagina boshlandi. Ularning asosi sifatida V.V.Vorobyov, V.M.Shaklein, V.N.Teliya, VA.Maslovalarning ishlari xizmat qiladi.

O'zbek tilshunoslik talqinida ham o'zbek tilshunosligida yo'nalishda qator ishlar olib borilmoqda. Xususan, Yevropa tilining o'zbek tilshunosligida lingvokulturologiyasining ilmiy asoslanishi, madaniyatning tilda aks etishi kabi qator masalalarga qaratilgan dastlabki ishlar sifatida A.Nurmonovning "O'zbek tilida lingvokulturologik yo'nalish", N.Mahmudovning "Tilning mukammal tadqiqi yo'llarini izlab", N.Sayidrahimovanning "Lingvokulturologiyaning ilmiy asoslanishiga doir ayrim mulohazalar", "Lingvokulturologiyaning komponentlari" nomli maqolalarini, D.Xudoyberganovanning Manning antropotsentrik tadqiqi mavzusidagi monografiyasini belgilash mumkin. Mazkur ishlarda lingvokulturologiya fanining mohiyati, predmeti va obyekt masalalari o'rganilgan.

O'zbek tilida lingvokulturemalar va ularni lingvokulturologik nuqtai nazardan tadqiq qilishga etibor qaradik. Tadqiqot ishida lingvokulturologiyaning fan sifatida shakllanishi va ilmiy asoslanishi, til va madaniyatning o'zaro ta'siri va bog'liqligi, bu bog'liqlikning shakllanishi hamda yaxlit bir sistema sifatida til va tildan tashqari (madaniyatda aks etishi bilan bog'liq hodisalar hamda lingvokulturemalami belgilash va o'rganish mazkur ishning maqsadini tashkil qiladi. Tadqiqot muammosi va tadqiqot oldiga qo'yilgan maqsadga ko'ra quyidagilar vazifa sifatida belgilandi:

- 1) lingvokulturologiya fanining yuzaga kelish tarixi va ilmiy asoslanishini belgilash;
- 2) hozirgi kunda lingvokurologiyada yuzaga kelgan turli yo'nalishlari ko'rsatish va ularning o'rganish muammolarini belgilash;
- 3) lingvokulturologiyaning asosi ekanligini nazarda tutgan holda lingvoo'lkashunoslik predmeti sanalgan noekvivlaent leksika va lakunlarni tahlil qilish;
- 4) tilning stillistik jamlanmasi lingvokulturologiyaning predmeti sifatida tahlilga tortish;
- 5) til birliklarning miflashgan ko'rinishlari: arxitip va mifla (asotir va rivoyatlar), tilda o'z aksini topgan rasm-rusum va odatlarni lingvokulturologik Jihatdan tahlil qilish;
- 6) ilning paremiologik fondi, til etalonlari, stereotip va ramzlar, tildagi o'xshatish va metaforalar hamda o'zbek nutq odatlari va nutqiy etiket shakillarinit qilish va boshqalar.

Xalq madaniyatning tilda yorqin ifodasini o‘zida namoyon etuvchi boekvivient leksika va lakunlar, tilning stilistik jamlanmasi, ul birliklarning miflashgan ko‘rinishlari: arxitip va miflar (asotir va rivoyatlar), tilda o‘z aksini topgan rasm-rusum va odatlar, tilning parem lologik fondi, til etalonlari, imo-ishora va ramzlar, tildagi o‘xshatish va metaforalar hamda o‘zbek nutq odatlari va nutqiy etiket shakllaridir.

Hozirgi kun tilshunoslik ilmida yangi-yangi sohalarning yuzaga kelishi, muammosining o‘rganilishi bilan bog‘liq ishlar jadal rivojlanmoqda. Shu nuqtai nazardan bugungi kunda matn tahlilida tadqiqotchilar grammatika, semantika, kognitologiya, pinolingvistika, lingvokulturologiya kabi qator yo‘nalishlar qo‘lga kiritgan yutuqlarga tayanib ish ko‘rmoqdalar. Bundan maqsad - nutq yaratuvchi va uni idrok etuvchi shaxs omilining lisaniy faoliyatda qanday o‘rin tutishini aniqlash bo‘lsa, ikkinchi tomondan, matnning semantik, lingvokulturologik xususiyatlarini yanada chuqurroq o‘rganishdir. Shunday masala sifatida hozirgi kunda tilshunoslik talqinida barchaning e‘tiborini tortayotgan til va madaniyat tushunchasi bilan bog‘liq bo‘lgan lingvokulturologiya masalalari ko‘pchilik tilshunos olimlar tomonidan tadqiq etilayotgan bo‘lsa-da, biroq to‘laqonli o‘z yechimini topgan emas.

Yevropa Tili va madaniyatning bog‘liqligi, madaniyatning tilda aks etish muammosi bilan bog‘liq masalalarning metodologik asosi yaqin yillardangina boshlandi. Ulaming asosi sifatida V.V.Vorobyov, V.M.Shaklein, V.N.Tellya, V.A.Masiovalarning ishlarini qayd etish mumkin. O‘zbek tilshunoslik tilida ham bu yo‘nalishda qator ishlar olib borilmoqda. Xususan, o‘zbek tilshunosligida lingvokulturologiyaning ilmiy asoslanishi, madaniyatida aks etishi kabi qator masalalarga qaratilgan dastlabki ishlar sifatida A.Nummonovning "O‘zbek tilida lingvokulturologik yo‘nalish". N.Mahmodovning "Tilning mukammal tadqiqi yo‘llarini izlab", N.Sayidrahimovanning "Lingvokulturologiyaning ilmiy asoslanishiga doir ayrim mulohazalar". "Lingvokulturologiyaning komponentlari" nomli maqolalarini, D.Xudoyberganovanning "Matnning atropotsentrik tadqiqi" mavzusidagi monografiyasini belgilash mumkin. Mazkur ishlarda lingvokulturologiya fanining mohiyati, predmeti va obykti masalalari o‘rganilgan.

Foydalanilgan adabiyotlar:

- 1.Mahmudov N. Tining mukammal tadqiqi yo‘llarini Izlab// O‘zbek till va adabiyoti. - Toshkent, 2012. - № 5.
2. Телия Н.В., Типы языковых значений. Связанное значение слова в языке. -М., 1981.
3. Телия В.Н. Русская франология.- М., 1989. 11. Сепир Э. Отношение норм. Поведения и мышления к языку в кил НЛ.В.1.М.,1960.
4. Mahmudov N. Va boshqalar. Ona tili // Umumiy o‘rta ta‘lim maktablarining 5-sinfi uchun darslik. - T., 2007.

5. Nurmonov A., Subtrov A., Yusupova Sh. Hozirgi o'zbek adabiy tilli Akademiklitsey va kasbuhunar kollejlarning II bosqich talabalari uchun darslik. - T., 2013.

6. Nurmonov A. Sepit-Uortning lingvistik nisblylik nazariyasi haqida mulohazalar / O'zbek tilshunosligining dolzarb masalalart, -Toshkent, 2011.- NS.

7. Numonov A. Ovrupoda umumiy va qiyosiy tilshunoslikning maydonga kelisht // Nurmopov A. Tanlangan asarlar. 2-jild. Toshkent: Akademnashr 2012.

8. Салиева З.И. Концептуальная значимость и национально-культурная специфика сентенций в английском и узбекском языках: Автореф.дисс. ...канд-филол. наук. Ташкент, 2010.

O‘ZBEK TILI DARSLARIDA MULTIMEDIA VOSITALARINING QO‘LLANILISHI

A.T.Baltayeva

Toshkent davlat transport universiteti

«O‘zbek (rus) tili» kafedrasi dotsenti

Urnashev Sunnatbek Shuhrat o‘g‘li

To‘xtasinov Muhammadqodir Akmal o‘g‘li

Aviatsiya fakulteti talabalari

Annotatsiya: Ushbu maqolada ona tili darslarida multimedia vositalaridan unumli foydalanish, multimediali texnologiya va topshiriqlarni yaratishda qo‘yiladigan talablar va ularning joriy etilishi va metodistlarning multimedia vositalari haqidagi fikrlari haqida so‘z yuritiladi.

Kalit so‘zlar: virtual olam, kiberpedagogika, multimediali texnologiya, animatsiya, video, faoliyatli yondashuv.

Bugungi kunda, uzluksiz ta’lim tizimini texnika vositalarisiz tasavvur qilib bo‘lmaydi. Ta’lim vositalari deb, o‘qitilishi va o‘rganilishi lozim bo‘lgan har qanday bilimlarni etkazuvchi va axborot tashuvchi vositalarga aytiladi. Ta’lim vositalari uch turga bo‘linib o‘rganiladi: bosma, texnik va aniq o‘quv vositalari. Bosma yoki chop etilgan o‘quv materiallariga chop etilgan barcha o‘quv va ko‘rgazmali materiallar kiradi. Bosma materiallar o‘z navbatida ikki turga bo‘linib o‘rganiladi, bular: matnli va tasvirli bosma materiallar. Masalan, o‘quv yoki ishchi dasturlar, darsliklar, o‘quv va uslubiy qo‘llanmalar, tarqatmali materiallar, ishchi varaqalari, nazorat (test) yoki topshiriq varaqalari, o‘quv-uslubiy majmualar, ma’ruza matnlari va boshqalar matnli vositalarga misol bo‘ladi. Ular ma’lumotlar olish va ma’lumotlarni qayta ishlash uchun xizmat qiladi. Tasvirli ko‘rgazmali materiallarga slaydlar, diagrammalar, jadvallar, fotosuratlar, chizma-sxemalar, plakat kabilar misol bo‘ladi. Ulardan umumiy tasavvurni vujudga keltirish uchun foydalaniladi. Texnika vositalarini ikki turga bo‘lish mumkin: audiovizual, audiovirtual yoki yordamchi-jihozli. Audiovizual vositalarga kompyuter, proektor, kodoskop, kinoapparat, kompakt disklar, o‘quv televideniesi, videomagnitofon, videofilm, audiokassetalar, Power Point materiallari, elektron darsliklar, multimedia vositalari kabilarni misol qilish mumkin. Audiovirtual vositalarga internet, masofaviy ta’lim kabilar misol bo‘ladi. Ushbu vositalar jarayonlar va ishlash mexanizmlari to‘g‘risida tasvir va ovoz orqali tasavvurni vujudga keltirish uchun xizmat qiladi. Yordamchi-jihozli vositalarga doskalar (oddiy bo‘r doska, oq (flipchart) doska, magnit doskasi, «Pinbord» doskasi), parta, stul, stol kabilar kiradi. Ushbu vositalar tasvir va matnni yozish hamda saqlash uchun xizmat qiladi. Aniq

vositalar ikki turga bo‘lib o‘rganiladi: haqiqiy va modeli. Haqiqiy ta’lim vositalari o‘rganilayotgan ob’ektlar haqida haqiqiy tasavvurni vujudga keltirishga xizmat qiladi. Masalan, ta’lim (o‘quv) muassasalari, ishlab chiqarish bilan bog‘liq bo‘lgan binolar, mashina, traktor, yarim tayyor va tayyor mahsulotlar, xom ashyolar, asbob-uskunalar va shu kabilarni misol sifatida keltirish mumkin. Modelli vositalarga esa, modellar, maketlar, trenajyor kabilarni misol qilish mumkin. O‘rganilayotgan ob’ektning modeli orqali u haqidagi tasavvur va ma’lumotlar hosil qilinadi. Ta’lim (texnika) vositalari foydalanilishi jihatidan uch qismga ajratiladi: «ta’lim beruvchi uchun», «ta’lim oluvchi uchun» va «dars o‘tkazish uchun». Dars o‘tkazish uchun vositalarni o‘qituvchi umumiy bo‘lgan holatda tanlaydi, ya’ni ushbu vositalar ham ta’lim oluvchi uchun, ham ta’lim beruvchi uchun samarali bo‘lishi talab etiladi. Ushbu ta’lim vositalarini qanday, qaerda, qachon tanlash kerakligi va ulardan o‘z o‘rnida samarali foydalanish o‘qituvchining bilimi, ko‘nikmasi va mahoratiga bog‘liq bo‘ladi. Ta’lim beruvchi uchun vositalarga o‘quv metodik qo‘llanmalar, metodik tavsiyalar, metodik ishlanmalar, o‘quv dasturlari, dars rejasi, ma’ruza matni, texnologik xarita, kalendar reja kabilar kiradi. Ta’lim oluvchi uchun vositalarga darslik, o‘quv qo‘llanma, jadvallar, yo‘l-yo‘riqli, texnologik xaritalar, topshiriq varaqalari va hokazolarni misol qilish mumkin. Dars o‘tkazish uchun vositalarga plakatlar, modellar, maketlar, jihozlar, audiovizual, audiovirtual vositalar, texnik, aniq vositalar kabilar kiradi. Ba’zi hollarda ta’lim oluvchi uchun mo‘ljallangan ta’lim vositalari ta’lim beruvchi uchun ham, dars o‘tkazish uchun ham qo‘llanilishi mumkin. Tanlab olingan metod, shakl va vositalar bir-birini to‘ldirishi kerak. Ma’lumki, o‘qituvchi dars jarayonida o‘tiladigan mavzu, uning maqsadi haqida gapirib, so‘ngra dars rejasini beradi. Dars jarayonida ko‘rsatib, izohlash mumkin bo‘lgan ko‘rgazmali qurollar – jadval, rasm, plakat, chizma, diagramma va boshqalardan foydalanish ta’lim oluvchilarning bilimini puxtalashtirishda muhim hisoblanadi. Darsda oddiy bo‘r bilan yoziladigan doskani ishlatish ko‘p vaqtni olganligi bois, boshqa texnik vositalardan foydalanish imkoni yo‘q auditoriyalarda plakat, chizmalardan foydalanish maqsadga muvofiq. O‘zbek tili mashg‘ulotlarida o‘quvchini ijodiy va mustaqil fikrlashga yo‘naltirish, so‘z tanlash, gapda so‘zni to‘g‘ri va o‘rinli qo‘llash. o‘z fikrni aniq, ixcham, ravon ifodalashga o‘rgatish til o‘qitish metodikasining birlamchi vazifasi bo‘lsa, «o‘quvchi – o‘quvchi», «o‘quvchi – o‘qituvchi» tizimida o‘zaro muloqatni, bahsu munozarani to‘g‘ri tashkil qilish, o‘quvchi tafakkurini oqilona boshqarish, fikr ifodalash malakasini shakllantirishni o‘rganib, talabalarni o‘qituvchilik mahorati va ilg‘or texnologiya bilan tanishtirib borish metodika fanining ikkinchi va bag‘oyat muhim vazifasi hisoblanadi. Ma’lumki, darslarni tashkil etishda ko‘rgazmali va tarqatmali materiallardan foydalanish muhim ahamiyatga ega. Didaktikaning asosiy tamoyillaridan biri darslarning ko‘rgazmali va tarqatmaliligini ta’minlashdan iboratdir. Bizga ma’lumki, ko‘rgazmali materiallarning xilma-xil shakllari mavjud. Taraqqiyotning o‘zi bir

tomondan fanni chuqur o‘zlashtirishni zarur qilib qo‘ysa, ikkinchi tomondan turli-tuman yangi metodlar, ko‘rgazmalilikni oshirish, texnika vositalaridan samarali foydalanish, ularni qo‘llashni takomillashtirish orqali bilim olishni osonlashtirish, qiziqarli jarayonga aylantirishga yordam beradi. Texnik ko‘rgazmali materiallar deyilganda, ta’lim vositalarini tushunish mumkin. Chunki pedagogikada ta’lim vositalari ko‘rgazmali material sifatida qaraladi. Ayniqsa, hozirgi kunda nutqimizda “informatsion portlash”, “virtual olam” degan tushunchalar paydo bo‘ldi. Unga kibero‘qish, kibernetika, kibertalaffuz, kibermuloqot tushunchalari ham singib bormoqda. Hatto kiberpädagogika degan tushunchalar ham fanga kirib keldi. Bular biz odatlangan ko‘rish, eshitish kabi jarayonlarga ijobiy ta’sir ko‘rsatishi mumkin bo‘lgan omillar deb qaralmog‘i kerak. Bu erda so‘zlarni aniq va to‘g‘ri o‘qishdan, chiroyli va xatosiz yozishdan tashqari ularning rang-barang shakl va ko‘rinishlarga kira olishi ham alohida ahamiyat kasb etadi. Bunda tovushlar, so‘zlar, so‘z birikmalari va gaplarni ifodali o‘qish vositasida ularning ma’no qatlamlariga ta’sir ko‘rsatish mumkinligi juda ochiq tarzda namoyon bo‘ladi. Natijada, o‘quvchining tegishli ko‘nikma va malakalari tezroq, qulayroq hamda yoqimliroq tarzda amalga oshadi. A.Garsov ta’kidlaganidek, “har bir pedagogik davr o‘ziga xos texnologiyalar avlodini tug‘diradi”. Asta-sekin og‘zaki nazariy ta’limning o‘rnini ko‘rgazmali ta’lim egallay boshladi. Faoliyat yondashuvga asoslangan ta’limni inson faoliyatining sezgi, his, diqqat, xotira, tasavvur, fikrlash, nutq, aqliy va ruhiy jarayonlari bilan bog‘liq holda qamrab olish axborot asrida tez rivojlanib kelayotgan multimedia vositalari yordamida amalga oshirish samaradorligi tan olindi. Multimedia vositalari bilan ishlanganda o‘quvchi jarayonni bevosita o‘zi kuzatadi, uni boshidan kechiradi va o‘zi xulosa chiqaradi. An’anaviy dars va multimediali darslar solishtirilganda quyidagi afzalliklar ko‘zga tashlanadi: an’anaviy ona tili darsliklarida mavzuga tegishli materiallar matni hamda ba’zi o‘rinlarda statik ko‘rinishdagi rasm beriladi; multimedia ishtirokidagi darslarda mavzuga tegishli material matni, uni sharhlab beruvchi ovoz yoki video, mavzuga tegishli bir nechta rasm, diagramma, jadvallar, animatsiya, musiqaning birgalikda berilish imkoniyati mavjud. Darslik bilan ishlash jarayonida o‘quvchilarning mustaqil o‘qish, qoidalarni o‘rganish yoki qayta esga tushirish, mashq topshiriqlari asosida grammatik hodisalarni aniqlash va izohlash ko‘nikmalari rivojlantirilsa, multimedia ilovalar bilan ishlash jarayonida o‘quvchilarning bilim olishga bo‘lgan ishtiyoqi kuchayadi, tengdoshlari bilan o‘zaro munosabati yaxshilanadi, yangi mavzuni mustaqil o‘zlashtirish va o‘zini baholash imkoniyatiga ega bo‘ladi. SHu bilan birga multimedia vositalaridagi bir necha xillik o‘quvchini qiziqtiradi, fikrlashga undaydi, dunyoqarashini kengaytiradi, bilim, malaka va ko‘nikmani bog‘lab boradi. Mukammal multimediali dars loyihasini yaratish uchun olim, fan o‘qituvchisi hamda kompyuter mutaxassisi birlashmog‘i darkor. Qolaversa, elektron ta’lim resurslarini yaratish uchun qo‘yiladigan maqsad va talablar nazardan chetda qolmasligi kerak. Multimedia

texnologiyalarini yaratish uchun pedagogik, psixofiziologik hamda metodik talablarni inobatga olish zarur.

O‘zbek tili darslarida foydalanish uchun multimedia texnologiyalarini yaratishda multimedia shartlarini e‘tiborsiz qoldirish ham tayyorlangan darsni didaktik nuqtai nazardan muvaffaqiyatsizlikka olib kelishi mumkin. Afsuski, ko‘pgina o‘qituvchilar multimedia vositalaridan foydalanishda kichik detallarga e‘tibor bermaydilar. Proektordan foydalanish uchun sinf xonasining derazalarini parda bilan to‘smaslik lozim, aksincha, proektor yoki interfaol doskani chiroq nuri tushmaydigan zonada joylashtirish va undagi ranglarga alohida e‘tibor qaratish muhim. Sinf xonasi multimedia darslarini o‘tishga jihozlanmagan bo‘lsa, multimedia darslarini informatika xonalarida maqsadga muvofiq. Mazkur talablar asosidagi innovatsion yondashuv o‘quvchilarda yangi tajriba orttirish, ijodiy va tanqidiy fikrlashni anglash, kelajakka intilishni rivojlantirish bilan birga mustaqil intellektga ega shaxsni tarbiyalash uchun samarali omil vazifasini o‘taydi. Yana bir imkoniyatli tomoni shundaki, multimediyali ishlanmalardan sinfdagi dars mashg‘ulotlarida, iqtidorli o‘quvchilar bilan ishlash mashg‘ulotlarida, past o‘zlashtiruvchilar bilan ishlash mashg‘ulotlarida, o‘zbek tili to‘garaklarida, shuningdek uyda mustaqil ishlash uchun foydalaniladi. Faqatgina o‘qituvchi tomonidan o‘quv materialini o‘zlashtirishning tezligi, material miqdori, qiyinchilik darajasini belgilash hamda, eng asosiysi, o‘quvchida kerakli media vositalaridan o‘rinli foydalana olish malakasi va madaniyatini shakllantirgan bo‘lishi talab etiladi. Olimlar ta’limda multimediali texnologiyalardan foydalanish orqali bir qator ijobiy omillarga erishish mumkinligini ta’kidlaydi. O‘zbek tili ta’limida multimedia vositalaridan foydalanish uchun amaliy vositalarni tanlash, saralash, darsning maqsadidan kelib chiqib multimedia ssenariylarini yozish bevosita fan o‘qituvchilarining tashabbusi bilan amalga oshiriladi. O‘z g‘oyalarini mahsulotga aylantirishda dasturlovchi mutaxassislar bilan hamkorlik o‘rnatiladi. Multimedia texnologiyasini yaratishdagi texnologik jarayon quyidagicha amalga oshiriladi: dastlab g‘oya asosida ssenariy yoziladi. Mavzuga doir yakka tartibdagi ma’lumotlar (taqdimotlar, matn, jadval, tasvir, sxema, diagramma, audioyozuvlar) tayyorlab olinadi. Barchasi bitta papkada jamlanib texnologik ishlov (animatsiya harakatlari, rang, ovoz) beriladi. Multimediali axborot majmuasi hosil qilinadi va saqlanadi. O‘zbek tili ta’limida axborot texnologiyalari imkoniyatlaridan foydalanishni kengaytirish masalalari davlat ta’lim tizimining ustuvor vazifalaridan sanaladi. Ammo ona tili o‘qituvchilarining aksariyati kompyuter imkoniyatlaridan foydalanish deganda, faqatgina matn muharriri va Power Point dasturlaridan foydalanishni tushunishadi. Aslida ta’lim sifatini oshirishga xizmat qiladigan bir qancha dasturlar borki, ona tili fani o‘qituvchilari bunday dasturlarning afzalliklaridan bexabar. Odatda, fan o‘qituvchilari bunday loyihalarni kompyuter dasturchilari bilan amalga oshiradilar.

Kompyuter dasturchilari yaratiladigan mahsulotning sifati bo‘yicha etarli bilim va tajribaga ega bo‘lishi mumkin, ammo metodik talablariga to‘la-to‘kis javob berolmaydilar. Shuning uchun zamonaviy ona tili o‘qituvchilari nafaqat o‘z mutaxassisliklarini, balki dasturiy multimedia mahsulotlarini yarata olish malakasini ham egallashlari lozim.

Foydalanilgan adabiyotlar:

1. 1. Гарцов А.Д. Электронная лингводидактика в системе инновационного языкового образования. Дисс. на соискание уч. степени кандидата педагогических наук. Москва – 2009. С.398.

2. Suropov V. Elektron ta’lim muhitida axborot kommunikatsiya texnologiyalari fanini o‘qitishning metodik ta’minotini takomillashtirish. Ped.fan.b. fal. dok. ... dis. – Toshkent, 2019. – 149b.

3. Masharipova U.A. Innovatsion ta’lim sharoitida boshlang‘ich sinf o‘quvchilarining nutq madaniyatini shakllantirish metodikasi. Ped.fan.b. fal. dok. ... dis. – Toshkent, 2018. – 160b.

4. Muhammedova S., Abdullayeva M., Yuldasheva Sh., Eshmatova Y. O‘zbek tili va adabiyoti ta’limida zamonaviy axborot texnologiyalari. – T.: “Excellent Polygraphy”, 2020. – 27-bet.

5. Шлыкова О.В. Культура мультимедиа: Уч. Пособие для студентов / МГУКИ.- Москва, ФАИР-ПРЕСС, 2004. – С.415

BIOLOGIYA FANI BO‘YICHA MILLIY O‘QUV DASTURINI AMALDAGI TAHLILI

*A.Mamataliyev A.Avloniy nomidagi milliy-
tadqiqot instituti Umumiy o‘rta ta’lim
mazmuni va metodikalari ilmiy-tadqiqot
bo‘limi katta ilmiy xodimi*

Annotatsiya: Maqolada tabiiy fanlar bo‘yicha milliy o‘quv dasturlarini amaldagi tahlili xususan biologiya, kimyo va matematika fanlaridan milliy o‘quv dasturining mazmuni, me‘yoriy huquqiy hujjatlarda aks etishi va hozirgi holati yoritib berilgan.

Аннотация: В статье освещается актуальный анализ государственного учебного плана по естественным наукам, особенности содержания государственного учебного плана по биологии, химии и математике, его отражение в нормативно-правовых документах, его современное состояние.

Abstract: In the article, the actual analysis of the national curriculum in natural sciences, especially the content of the national curriculum in biology, chemistry, and mathematics, its reflection in regulatory legal documents, and its current status is highlighted.

Kalit so‘zlar: milliy o‘quv dasturi, taraqqiyot, modernizatsiya, yangilanish, chiziqli, spiralsimon, kompetensiya.

Ключевые слова: В статье национальная учебная программа по естественным наукам, разработка, модернизация, обновление, линейная, спиральная, компетенция.

Key words: In the article, the national curriculum of natural sciences, development, modernization, renewal, linear, spiral, competence.

Mamlakat iqtisodiyotining barqarorligi, barcha sohalarda rivojlangan davlatlar bilan raqobatlasha olishi o‘z navbatida mehnat bozoridagi kadrlarga bog‘liq. Mamlakat iqtisodiyotini rivojlantiradigan kadrlar esa ta’lim muassasalarida o‘qib-ulg‘ayadi. Demak, sifatli ta’lim tizimi sifatli kadrlarni, sifatli kadrlar esa rivojlangan, boy jamiyatni quradi.

Shu nuqtai nazardan mamlakatimiz o‘z taraqqiyotining yangi davriga qadam qo‘ygan bugungi kunda inson kapitaliga sarmoya kiritish, ta’limni isloh qilish ustuvor vazifalardan biriga aylandi.

Bugungi axborot-kommunikatsiya texnologiyalari jadallik bilan

rivojlanayotgan, globallashuv va dunyo bozorida raqobat tobora kuchayib borayotgan bir davrda demokratik taraqqiyot, modernizatsiya va yangilanish borasida ko‘zlangan natijalarga erishishda hal qiluvchi kuch bo‘lgan bilimli va intellektual rivojlangan avlodni tarbiyalash bosh maqsadimizdir.

Inson hayotining har bir jabhasi bir-biri bilan shu qadar bog‘langanki, ularni ajratib bo‘lmaydi. Bu - iqtisodiyot, bu - ta‘lim, bu - tibbiyot, bu - madaniyat, bu - o‘zaro ijtimoiy munosabatlar, bu - siyosat. Hayot davom etar ekan, avvalgi munosabatlar eskiradi, yangilari yuzaga keladi, jumladan, ta‘lim tizimida ham. **1950 yillarda** insonni fazoga olib chiqqan ta‘lim bugungi tezkor zamonda hozirgi avlodning talab va ehtiyojlariga mos kelmay qoldi. Innovatsion raqamli texnologiyalar davri boshlandi.

Bugungi kunda bizning mamlakatimizda ham o‘qituvchilar malakasini oshirish, ularni uzluksiz kasbiy rivojlantirish borasida Ham ko‘plab ishlar olib borilmokda. Bu borada ko‘plab xalqaro va xorijiy tashkilotlar bilan hamkorlik aloqalari yo‘lga qo‘yildi va qo‘yilmokda.

Xalqaro maydonda o‘z mavqeini mustahkam egallamoqchi bo‘lgan mamlakatimiz uchun, shubhasiz, barcha sohalarida malakali, jahon mehnatbozori talablariga batamom javob beruvchi salohiyatli kadrlar kerak. Demak, ta‘lim muassasalarining asosiy **vazifasi** chuqur bilim, teran tafakkur hamda keng dunyoqarashga ega vatanparvar fuqarolarni, raqobatbardosh kadrlarni tarbiyalashdan iboratdir. Zero, Prezidentimiz aytganidek, najot - ta‘limda, mamlakatimiz va xalqimiz takdiri esa bilimli, zakovatli, ijodkor va bunyodkor yoshlar qo‘lidadir.

O‘zbekistonda xorijiy tajribadan foydalanilgan holda Milliy o‘quv dasturi ishlab chiqildi. Bu haqda Prezidentning “O‘zbekistonning yangi taraqqiyot davrida ta‘lim-tarbiya va ilm-fan sohalarini rivojlantirish chora-tadbirlari to‘g‘risidagi” (PF–6108-son 06.11.2020 y.) farmonida so‘z boradi.

Farmonga ko‘ra, 2021-yil 1-martga qadar malakali pedagog, ilmiy xodimlar, psixolog va xorijiy ekspertlarni (shu jumladan, Finlyandiyaning malakali mutaxassislarini) jalb qilgan holda Milliy o‘quv dasturi ishlab chiqiladi. Bu jarayonda tayanch umumta‘lim muassasalari belgilanadi va 2021-2022 o‘quv yilidagi ta‘lim jarayonida bu dastur tajriba-sinov tariqasida joriy qilinadi. Shuningdek, pedagog kadrlar tayyorlaydigan OTM hamda litsenziyaga ega nodavlat ta‘lim tashkilotlari xalq ta‘limi xodimlari malakasini oshirish huquqiga ega bo‘ladi¹.

Ta‘lim tizimini isloh qilayotgan mamlakatlar uchun xalqaro tajribalarni o‘rganish, tahlil qilish hamda ulardan foydalanish, shuningdek, nufuzli xalqaro ta‘lim tashkilotlari bilan hamkorlik aloqalarini yo‘lga qo‘yish muhim ahamiyatga ega.

Avvalgi o‘quv dasturlari **mazmuni 90%** nazariyadan iborat bo‘lib, o‘qitish metodikasi yodlatishga yo‘naltirilgan.

¹ <https://qalampir.uz/news/uzbekistonda-yangi-milliy-uk-uv-dasturi-ishlab-chik-iladi-28191>

Yangi Milliy o‘quv dasturi mazmuni **50% nazariya 50% amaliyot**dan iborat bo‘ladi va o‘quvchining mustaqil faoliyatini qo‘llab-quvvatlash.

O‘quv dasturlarida baholash esa faqat eslab qolgan bilimlar hajmini aniqlagan. Yangi dastur asosida o‘quvchilarda shakllangan ko‘nikmalar baholanadi.

Fanlar soni va o‘quv yuklamalari optimallashtirilib, o‘quvchilar qiziqishiga ko‘ra fanlarni tanlab o‘qish imkonini beruvchi variativ o‘quv dasturlar asosida hayotga va kasbiy faoliyatga tayyorlash imkoni yaratiladi².

Biologi fanidan Milliy o‘quv dasturining amaliyotga joriy etish bo‘yicha o‘tkazilgan joriy yildagi amaliy o‘quv-seminarida Milliy o‘quv dasturini **3-, 6-, 7-, 10-sinflarda** amaliyotga joriy etuvchi **300 dan ortiq pedagog** kadrlar qamrab olindi.

Ta’kidlash lozimki, Xalq ta’limi vazirligi tomonidan mahalliy olimlar va **UNICEF** xalqaro ekspertlari bilan birgalikda Milliy o‘quv dasturi loyihasi ishlab chiqilgan. Milliy o‘quv dasturi loyihasini tayyorlashda **246 nafar** milliy **ekspertlar**, jumladan **119 nafar** maktab o‘qituvchilari, Oliy ta’limdan **105 nafar** professor-o‘qituvchilar, **22 nafar** fan metodistlari, shuningdek **UNICEF** va **USAID** xalqaro tashkilotlari orqali jalb qilingan **16 nafar** xalqaro ekspertlar ishtirok etgan³. Bu sohada biologiya fanidan Milliy o‘quv dasturining komponentlari malaka talablari (DTS), fan konsepsiyalari, o‘quv reja, fan o‘quv dasturlari, o‘qitish metodologiyasi, baholash tizimi shakllantirildi.

Milliy o‘quv dasturini amaliyotga joriy etish maqsadida 2021-2022-o‘quv yili uchun barcha fanlar bo‘yicha o‘tgan davr mobaynida tanlov asosida saralab olingan mualliflar ishtirokida biologiya fanidan 2022-2023-o‘quv yili uchun esa **6-, 7-, 8-, 9-, 10-, 11-sinflar** uchun o‘quv adabiyotlari zamonaviy talablar asosida tayyorlandi.

Milliy o‘quv dasturi loyihasini yozishdan boshlab darslik tayyorlashgacha bo‘lgan barcha jarayonlar amaliyotchi o‘qituvchilar ishtirokida yaratildi. Dastlab Bo‘stonliqda o‘tkazilgan **Respublika seminarida** Milliy o‘quv dasturi loyihasi muhokama qilingan bo‘lsa, Zomin seminarida asosiy urg‘u **milliy o‘quv dasturi** va dastur asosida yaratilgan darsliklarga qaratildi. Endilikda muhim masala mazkur darsliklar va yangilangan metodika asosida qanday dars o‘tishni tashkil etishdir.

O‘quv-seminarda 13 ta sho‘ba faoliyat olib bordi. Har bir sho‘bada 15-20 nafardan ishtirokchi qatnashadi. Ular boshlang‘ich ta’lim, ona tili va adabiyot, tarix, matematika, rus tili va adabiyoti, milliy maktablarda rus tili, nemis tili, amaliy fanlar, fizika, kimyo, biologiya, tabiiy fanlar, geografiya fanlari o‘qituvchilaridir⁴.

Biologiya fani bo‘yicha:

² <https://xs.uz/uzkr/post/yangi-milliy-oquv-dasturi-avvalgilaridan-nimasi-bilan-farq-qiladi>

³ https://uza.uz/uz/posts/milliy-oquv-dasturining-ahamiyati-va-samarasi_393748

⁴ https://uza.uz/uz/posts/milliy-oquv-dasturining-ahamiyati-va-samarasi_393748

Endi bolalardagi jamoaviy ishlash ko‘nikmasi ham individual ishlash ko‘nikmasi bilan birdek shakllantiriladi. Darsliklarga o‘qituvchi va o‘quvchilar uchun birdek yangilik bo‘la oladigan shunday amaliy topshiriqlar kiritildiki, ularni faqat jamoada ishni taqsimlash orqali bajarish mumkin.

Bolalarni mantiqiy fikrlashga va olgan bilimlarini amalda qo‘llashga majbur qiluvchi topshiriqlarga urg‘u berib, imkon qadar raqamlardan qochishga harakat qilindi. Negaki bola, kundalik hayotda, chugalchang uzunligini bilishi emas, bu haqidagi yaxlit bilimlarni egallashi muhim. Shuningdek **6-7-8-9-sinf biologiya** darsliklaridagi **spirallar** bir xil mavzular asosida shakllantirilgan bo‘lsa, 10-sinf darsligi mavzular darajasi sabab quyi sinf darsliklaridagi spiraldan biroz farq qiladi⁵.

Milliy o‘quv dasturi asosida fanlar **chiziqli** tartibda emas, **spiralsimon** tarzda o‘qitiladi. Ya’ni mavzular takroriy emas, bir-birini mantiqan davom ettiruvchi hamda soddadan murakkabga tomon yo‘naltirilgan tarzda kiritiladi.

O‘quvchilarning tabiat to‘g‘risidagi ilmiy dunyoqarashlarini shakllantirish, tafakkurini rivojlantirishda tabiat qonunlarini asoslab berishda biologiya, tabiiyot va geografiya, fizika, kimyo, iqtisodiy bilim asoslari va tadbirkorlik asoslari o‘quv fanlari muhim ahamiyat kasb etadi. Tabiatda ro‘y berayotgan hodisa va jarayonlar, tirik organizmlarning rivojlanish bosqichlari, tabiat va jamiyat qonunlariga insoniyatning ko‘rsatadigan ta’sirlari haqida ilmiy va amaliy bilimlar majmuasini yoritish tabiiy va iqtisodiy fanlar blok-modulining asosiy vazifasini belgilab beradi⁶.

O‘quvchining ichki motivatsiyasining qanchalik shakllanganligi tabiiy fanga qiziqishi, atrof-muhit muammolarini anglashi va uni hal qilishda muhim qarorlarni qabul qilishni bilishi hamda tabiiy va ijtimoiy muhitga ta’sirini tahlil qilishda muhim o‘rin egallaydi.

Shu bilan birgalikda ixtisoslashtirilgan ta’lim yo‘nalishida ham yoshlarning iste’dodi va qobiliyatini har tomonlama rivojlantirish, ularning ilm-fanni egallashga bo‘lgan intilishlarini qo‘llab-quvvatlash hamda ularni barkamol, jismonan va ruhan sog‘lom shaxs sifatida Vatanga sadoqat ruhida tarbiyalash maqsadida fanlardagi mavzularni kengaytirib o‘qitish maqsadga muvofiq.

STEAM ta’limi asosida tabiiy va iqtisodiy fanlar yo‘nalishida o‘quvchilarning egallagan bilim, ko‘nikma va malakalarini kundalik hayot bilan bog‘liqligini ko‘rsatishda dars va sinfdan tashqari mashg‘ulotlarda o‘quv tadqiqotlarini o‘tkazish, tajribalarni bajarish, loyihalashtirishga yo‘naltirilgan ijodkorligini tarbiyalash, yangiliklar yaratishga bo‘lgan qiziqishlarini rivojlantirishga qaratilgan.

O‘quvchilar mantiqiy fikrlashini va amaliy ko‘nikmalarini shakllantirishga yo‘naltirilgan xalqaro baholash dasturi (PISA, TIMSS) talablariga mos keladigan

⁵ <https://uza.uz/uz/posts/milliy-oquv-dasturining-ahamiyati-va-samarasi>

⁶ <https://kun.uz/news/2020/11/13/milliy-oquv-dasturi-asosida-mavzular-soni-40-foizga-qisqarishi-kutilmoqda-respublika-talim-markazi>

topshiriqlar bilan ishlashga mo‘ljallangan amaliy mashg‘ulotlar, laboratoriya ishlari hamda mustaqil bajarishga va ijodiy, kreativ fikrlashga undovchi amaliy topshiriqlar bilan ishlashni yosh avlod ongiga singdirish **biologiya fani** o‘qituvchisi oldidagi asosiy **vazifalardan** biri sanaladi.

Biologiya fanidan milliy o‘quv dasturida umumiy o‘rta ta’lim tizimida o‘quvchilarda **fanga oid kompetensiyalar** bilan birgalikda **tayanch kompetensiyalar** shakllantirilishi belgilab berilgan. Tabiiy fanlari orqali o‘quvchilarda tayanch kompetensiyalarni shakllantirish ular o‘zlashtirgan bilimlari asosida egallagan ko‘nikma va malakalarini turli vaziyatlarda qo‘llay olishga qaratilishi maqsadga muvofiq xisoblanadi.

Jumladan, kommunikativ kompetensiyalarni shakllantirishda davlat tili, horijiy tillarni o‘zlashtirishda mustaqil, ijodiy fikrlash, yozma va og‘zaki ravon bayon etish malakalarini shakllantirishda tabiiy fanga oid atamalarni to‘g‘ri talaffuz qilish, izohlab berish hamda erkin muloqot qilishga o‘rgatish zarur.

Fanlarni o‘qitishda **axborot bilan ishlash kompetensiyasini** samarali rivojlantirish imkoniyatlarini kengaytiruvchi zamonaviy axborot-telekommunikatsiya vositalaridan muntazam foydalanish zarur. Bunda o‘quvchilarni fanga oid axborotlarni turli manbalardan izlash, tahlil qilish va axborot havfsizligiga rioya qilgan holda axborot vositalari bilan ishlash ko‘nikmalarini shakllantirishda mobil qurilma (telefon, planshet va boshqa gadjetlar) lardan foydalanish tavsiya etiladi.

O‘z-o‘zini rivojlantirish kompetensiyasini shakllantirishda umuminsoniy fazilatlariga ega bo‘lish, Vatanni sevish, huquqiy, iqtisodiy bilimlarga ega bo‘lish, yangiliklarga intilish va o‘zlashtirgan nazariy bilimlari asosida mustaqil qaror qabul qilishga, jamiyatda ro‘y berayotgan progressiv va innovatsion o‘zgarishlardan xabardor bo‘lish hamda ulardan kundalik hayotda foydalana olishga o‘rgatish zarur.

Ijtimoiy-emotsional va fuqarolik kompetensiyasini shakllantirishda fuqarolik burch, ijtimoiy va siyosiy rivojlanish, favqulodda vaziyatlar, ekologik muammolar haqida bilimlarga ega bo‘lish hamda badiiy va san‘at asarlarini tushunish hamda ularni asrashda tashkilotchilik xislatlarini rivojlantirishdan iborat.

Hozirgi ilm-fan, texnika va sanoat jadal rivojlanayotgan, ijtimoiy, ekologik holat munosabatlari o‘rganilib borilayotgan vaqtda maktablarda biologiya fanini mazmun jihatdan yangicha o‘qitish (STEAM yondashuvi) ham zaruriyat, ham zamon talabidir.

Biologiya fanining ahamiyati uning fan-texnika va texnologiya taraqqiyotida, ishlab chiqarish sohalari va kundalik hayotda tutgan o‘rni bilan belgilanadi. Umumiy o‘rta ta’lim maktablarida biologiya fanini o‘qitish o‘quvchilarning hayotiy tasavvurlari bilan amaliy faoliyatlarini umumlashtirish orqali biologik bilimlarni amalda qo‘llay olish salohiyatini shakllantirish va rivojlantirishdan iborat. Biologiya fanini o‘rganish natijasida suvning inson va hayvonlar uchun ahamiyati, suvni behudaga isrof qilmaslik zarurligi, inson bilan tabiatning bog‘liqligi, ovqatlanish gigienasi, jonli va jonsiz tabiat,

inson tanasining tuzilishi, chekish, spirtli ichimliklar va giyohvand moddalarning inson organizmiga ta'siri, gulli o'simliklar haqida umumiy ma'lumotlar, O'zbekistondagi yirik qo'riqxonalar kabi ma'lumotlarga ega bo'ladilar.

Biologiya fanini o'qitishning maqsadi:

o'quvchilarning mantiqiy fikrlay olish qobiliyati, aqliy rivojlanishi, o'z-o'zini anglash salohiyatini tarkib toptirish, ularda milliy, umuminsoniy qadriyatlarni shakllantirish hamda zarur bo'lgan bilim ko'nikma, malakalarni egallashi, ulardan kundalik hayotlarida foydalanishga va o'quvchilarga tirik organizmlarning tuzilishi, kelib chiqishi, ko'payishi, xilmaxilligi, o'zaro munosabatlari, muhofazasi, tabiat va inson hayotidagi ahamiyati haqidagi bilimlarni shakllantirish, bu borada fikr-mulohaza yuritishga o'rgatish, olgan nazariy bilimlarini amalda qo'llash mahoratini shakllantirishdan iborat.

Biologiya fanini o'qitishning vazifalari:

asosiy biologik tushunchalar, nazariyalar va qonuniyatlar bilan tanishtirish, nazariy bilimlarini amaliyotda qo'llash malakalarini shakllantirish;

tirik organizmlarni kuzatish, tahlil qilish, ularda milliy va umuminsoniy qadriyatlarni tarkib toptirish hamda ijtimoiy hayot va ta'lim olishni davom ettirishlari uchun zarur bo'lgan bilimlarni egallashi, hozirgi zamon talablari, ta'lim sohasidagi jahon andozalari va milliy rivojlanish manfaatlariga mos keladigan tafakkur va bilimlarni egallashi, shu bilan birga ulardan kundalik hayotlarida foydalana olishga o'rgatish;

o'quvchilarni o'zlarining va o'zgalarning salomatliklarini saqlashga, sog'lom turmush tarziga rioya qilishga yo'naltirish;

biologiya ta'limi mazmunining hozirgi ijtimoiy hayot va fan-texnika yutuqlari bilan bog'lanishini tahminlash asosida o'quvchilarni ongli ravishda kasb tanlashga yo'naltirish;

tabiat va uning barcha boyliklariga oqilona munosabatda bo'lish fazilatlarini yosh avlod ongiga singdirish;

biologik bilimlar zaminida mahalliy o'simlik va hayvon turlari, seleksiya yutuqlari, qadimda yashab ijod etgan buyuk allomalar va hozirgi olimlarning biologiyaga oid ishlari bilan tanishtirish orqali o'quvchilarni milliy istiqloq va vatanparvarlik ruhida tarbiyalash, biologiyadan olgan bilimlarini hayotda qo'llay olish kompetensiyalarini shakllantirishni talab qilmoqda.

STEAM zamon talablari asosida xalqaro miqyosida o'quvchilarga ta'lim -tarbiya berishda umumta'lim fanlari bo'yicha fanlararo bog'lanish va amaliy yondashuvni kuchaytirishga qaratilgan. Shu sababdan, biologiya fani geografiya, kimyo, fizika fanlari bilan integratsiya qilgan holda o'qitiladi. Biologiya fanini o'qitishda o'simliklar va ularning ahamiyati, hayvonlarning tuzilishi, odam organizmining boshqarilishi va funksiyalari, odam anatomiyasi, fiziologiyasi va gigienasi, hujayralar shakli va

tuzilishi, seleksiya sohasida yangi navlar yaratishga qaratilgan tushunchalar shakllantiriladi.

Dasturning yana bir jihati shundan iboratki, spiralsimon shaklda ma'lumotlar berilib, bunda o'quvchilarning bilim, ko'nikmalarini amaliyotda qo'llashga e'tibor qaratilgan.

Mazkur o'quv dasturda biologiya fani ixtisoslashtirilgan ta'lim uchun qo'shimcha soatlar bilan berilgan. Bunda ajratilgan qo'shimcha soatlarni taqsimlashda o'qituvchilar ijodiy yondashgan holda, o'zlashtirilishi qiyin mavzular hamda amaliy mashg'ulotlarga e'tibor qaratishlari tavsiya etiladi. Bunda o'quvchilarning ijodkorligi va amaliy ko'nikmalari rivojlantiriladi.

Bunda o'quvchi yoshlarning qiziqishlarini ertaroq aniqlash va iqtidorini, ijodkorligini rivojlantirishga yo'naltirish, yangiliklarni hayotga tatbiq etish orqali ilmiy izlanuvchanligi hamda yaratuvchanligini rivojlantirishni inobatga olib, mazkur o'quv dasturida o'quvchilarni mantiqiy fikrlashini va amaliy ko'nikmalarini shakllantirishga qaratilgan xalqaro baholash dasturi (PISA, TIMSS) talablariga mos keladigan topshiriqlar bilan ishlashga mo'ljallangan **amaliy mashg'ulotlar, laboratoriya ishlari** va mavzularda o'quvchilar mustaqil bajarishga va ijodiy fikrlashga undovchi **loyiha ishi** va nazorat ishlari uchun alohida soat ajratilgan. Shuningdek, mavzularda o'quvchilar mustaqil bajarishga va ijodiy fikrlashga undovchi **amaliy topshiriqlar** berilishi maqsadga muvofiq.

Amaliy mashg'ulot tarkibiga mashg'ulotning bajarish tartibi va uni o'tkazish uchun zarur jihozlar nomi keltiriladi. O'quvchi berilgan topshiriq bo'yicha tajriba o'tkazadi va olingan natijalariga ko'ra xulosa yozadi. Amaliy mashg'ulot namoyishli tajriba xarakteriga ega bo'lib, unga alohida dars soati ajratiladi.

Laboratoriya ishi o'tilgan o'quv material asosida tavsiya etilayotgan ishning maqsadi, uni bajarish tartibi va o'tkazish uchun zarur jihozlar to'plamini o'z ichiga oladi. O'quvchi laboratoriya ishida o'lchov ishlarini bajaradi, natijalari asosida jadvalni to'ldiradi, hisoblaydi hamda xatoliklarni aniqlaydi va xulosa yozadi.

O'quv-loyiha ishini tashkil etishdan oldin o'qituvchi loyiha ishi bo'yicha topshiriqlar tizimini ishlab chiqadi. O'quv-loyiha ishlari mavzu o'tilishidan oldin (muddat topshiriq turidan kelib chiqib, o'qituvchi tomonidan belgilanadi) o'quvchilarga topshiriq sifatida beriladi. Sinfdagi o'quvchilar yakka yoki guruhlariga bo'linib, mavzu bo'yicha belgilangan vaqt davomida mustaqil ravishda turli manbalar (darslik, Internet)dan axborotlar yig'adi, loyiha qurilmasini shakllantiradi va o'quv-tadqiqot ishini o'tkazadilar. Loyiha ishida ta'lim oluvchilar ishni rejalashtirish, uni bajarish, xulosa chiqarish, ish natijasi yuzasidan taqdimot o'tkazadilar. Loyiha ishi o'quvchilarda izlanuvchanlik va ijodkorlik faoliyatining shakllanishiga xizmat qiladi.

Amaliy topshiriq tarkibi mashg'ulot mavzusiga oid jihozlar ro'yxati, mashg'ulot mavzusiga oid matn, rasm, grafik yoki jadval orqali ifodalanadi. O'quvchi berilgan

topshiriqlarni tavsiya etilgan jihozlar, matn, rasm, grafik va jadvaldan foydalanib bajaradilar va o‘z xulosalarini bayon qiladilar. Amaliy topshiriqlar o‘tilgan mavzular kesimida yoki fanlararo aloqadorligini qamrab oluvchi topshiriqlar bo‘lishi mumkin

Biologiya fanidan milliy o‘quv dasturi bilim, ko‘nikma va malakalarning ilmiy jihatdan qanday qilib kundalik hayot bilan bog‘liqligini ko‘rsatish orqali sinfdagi dars mashg‘ulotlari va maktabdan tashqari kundalik faoliyatida o‘quvchilarning o‘quv tadqiqotlarini o‘tkazish, tajribalarni bajarib ko‘rish, loyihalashtirishga yo‘naltirilgan ijodkorligini tarbiyalash, yangiliklar yaratishga bo‘lgan qiziqishlarini rivojlantirishga qaratilgan.

COPRINUS COMATUS QO’ZIQRONI – BIOLOGIK TUR SIFATIDA

Abdullayeva Nilufar Sagdullayevna

Dots.JDPU

Rasulova Dildora Farxod qizi

Magistrant JDPU

Annotatsiya

Maqolada *Coprinus comatus* zamburug'ini bioekologik, biokimyoviy, farmakologik xususiyatlari asoslab berilgan.

O'zining kimyoviy tarkibi bo'yicha zamburug'lar kam kaloriyali oziqa hisoblanadilar. Qo'ziqorinlar tabiatda tuproq hosil bo'lishda, insonlar uchun antioksidant va yallig'lanishga qarshi vosita sifatidagi roli bilan biologik tur hisoblanadi

Kalit so'zlar; zamburug', *Coprinus comatus*, biologik tur, zaharli, iste'molbop, qalpoqcha, turkum.

Аннотация

В статье приведены биоэкологические, биохимические, фармакологические свойства гриба *Coprinus comatus*.

По своему химическому составу грибы являются низкокалорийной пищей. Грибы являются биологическим видом, играющим роль в почвообразовании в природе, а также в качестве антиоксиданта и противовоспалительного средства для человека.

Ключевые слова; гриб, *Coprinus comatus*, биологические виды, ядовитые, съедобные, шляпка, род.

Abstract

The bioecological, biochemical, pharmacological properties of *Coprinus comatus* fungus are based on the article.

According to their chemical composition, mushrooms are low-calorie food. Mushrooms are a biological species with a role in soil formation in nature and as an antioxidant and anti-inflammatory agent for humans.

Key words; mushroom, *Coprinus comatus*, biological species, poisonous, edible, cap, genus.

Qo'ziqorin oqsilga boy mahsulot bo'lib, hatto bu modda uning tarkibida go'shtga nisbatan bir necha barobar ko'proq. To'yimlilik va ozuqaviyligiga ko'ra PP va D vitaminlarining ulkan zaxirasi, foydali mikroelementlar, rux, temir, molibden, kumush,

mis va kobalt bilan to'yingan. Shu sababdan qo'ziqorin go'sht, kartoshka va boshqa sabzavotlar o'rnini bemalol bosa oladi[2; 224-226 b.].

Dunyoda zamburug'larning 2102 dan ziyod turlari uchraydi. Ular yuksak va tuban darajada tarqalgan. Yuksak zamburug'lar yani q'ziqorinlarni mamlakatimizda 200 ga yaqin turlari aniqlangan bo'lib, shulardan 20-25 tasi iste'molga yaroqli hisoblanadi[1; 57-61 b.].

Respublikamizda asosan iste'molbop turlardan shampinon, ko'k oyoq, veshenka, qo'ziqorin, qo'ziqyuruq) kabi turlar iste'mol qilinadi. Zaharli turlardan esa lepiota turkumining aksariyat vakillari, Agaricus, xonthodefmus, A. Gennadii va boshqalar keng tarqalgan. Bundan tashqari qizil muxomor, oq poganka, qo'ng'iroqdor va jigarrang lipeta, zelenushka, satanin, oq go'ng qo'ng'iz zamburug'i kabilar zaharli hisoblanadi[4; 40-42 b.]. Agar qo'ziqorin rangi yashilsimon, ko'kimtir yoki qoramtir bo'lsa, yoqimsiz hid taratib, qo'lingizga yopishsa, bilingki, bu mahsulot iste'molga yaroqli emas! Qolaversa, qo'ziqorinlarni me'yorda iste'mol qilish lozim.

Qo'ziqorinlarning zaharli yoki iste'molbop bo'lishidan qat'iy nazar, ular tabiatning bir bo'lagi. Ular o'z faoliyati bilan biosenozda redutsent vazifasini bajaradi. Shu bilan ularni biologik tur sifatida e'tirof etishimiz mumkin.

Ushbu maqolada *Coprinus comatus* qo'ziqorini va uning tabiatdagi o'rnini, biologik tur ekanligini o'rganishga xarakat qildik.

Go'ng qo'ng'izi (Gnoevik, Koprinus) - Coprinus [yunon. kopros (kaparos) axlat, axlat; go'ng, ma'lum turlarning najasda o'sishi xususiyatlariga ko'ra, qo'ziqorin-koprofil]; oddiy Go'ng qo'ng'izi yoki haqiqiy (C. cinereus); Oq go'ng qo'ng'izi, yoki shaggy, – tepalikli, – shaggy (C. comatus), [comātus = comāns soch bilan qoplangan, shaggy; jingalak, Gr. koma cho'qqisi (bot.da), sochlar, jingalak; bosh kiyimdagi uzun sochlar ma'nosini beradi[3; 664].

Qo'ziqorinlar orasida oq go'ng qo'ng'izlari efemera hisoblanadi; bir qator go'ng qo'ng'izlari dastlab iste'mol qilinadi (yoshlikda).

Botanik tavsifi: Oq go'ng qo'ng'izi (*lot. Coprinus comatus*) — Agaricaceae oilasiga Coprinus turkumiga mansub qo'ziqorin. Oyog'ining balandligi 5-15 sm gacha, ba'zan 20 sm gacha, diametri 5-10 sm gacha, yosh qo'ziqorinda qalpoqchasi silindirsimon, keyin tor qo'ng'iroq shaklida bo'ladi. Rangi oq, kulrang yoki jigarrang. Yuzasi tolali taramlar bilan zich qoplangan. Eti oq, yumshoq, ta'mi va hidi yo'q. Yosh qo'ziqorinlarda ularning rangi oq rangga ega, keyin ular pastdan pushti rangga aylana boshlaydi, keyinchalik ular shlyapa bilan qora suyuqlikka aylanadi (avtoliz), unda ko'plab sporalari mavjud bo'ladi. Spora kukuni qora rangda, sporalari 12×8 mkm, ellipssimon, teshiklari bor. Bu organik o'g'itlarga boy mayin tuproqlarda, yaylovlarda, sabzavot bog'larida, tomorqalarda o'sadi. Yoz fasli – kuz faslida uchraydi. May oyining boshidan oktyabr oyining oxirigacha meva beradi. Mamlakatimizda deyarli hamma joyda uchraydi. Uni yig'ishdan keyin 1-2 soatdan kechiktirmasdan qayta

ishlash kerak, chunki avtoliz reaksiyasi hatto muzlatilgan qo'ziqorinlarda ham davom etadi. Uni iste'mol qilishdan oldin qaynatib istemol qilish lozim. Faqat yosh qo'ziqorinlarni iste'mol qilish mumkin. Go'ng qo'ng'izi qo'ziqorinlarini boshqa qo'ziqorinlar bilan aralashtirish ham tavsiya etilmaydi.



1-rasm. *Coprinus comatus* (O. F. Mill.) Pers.

Sistematikasi: Zamburug'lar dunyosi-Fungi

Basidiomitsitlar bolimi-Basidiomycota

Agarikomitsitlar sinfi-Agaricomycetes

Agariks qatori-Agaricales

Agariks oilasi-Agaricaceae

Koprinus turkumi- *Coprinus* Pers.

Tur- *Coprinus comatus* (O. F. Mill.) Pers.

Go'ng qo'ng'izi yoki *Coprinus* (lat. *Coprinus*) - champignon oilasiga (*Agaricaceae*) mansub qo'ziqorinlar turkumi H. Person tomonidan tavsiflangan. 20-asrning birinchi yarmida *Coprinus* *Coprinaceae* oilasining turkumiga aylandi, Ular meva tanalar tuzilishining ba'zi xususiyatlari va ekologiyasida o'xshash yana bir nechta avlodlarni o'z ichiga oldi[5; p.192].

Filogenetik tadqiqotlar 20-asr oxiridagi *Coprinus* turkumining geterogenligini aniqladi. *Coprinus* turkumining ko'p turlari *Psathyrellaceae* oilasining *Coprinellus*, *Coprinopsis* va *Parasola* avlodlariga ko'chirilgan, qolganlari *Agaricaceae* oilasiga tegishli deb hisoblanadi, Person turkumini tarkibi faol ravishda qayta ko'rib chiqqan. Ainsworth va Bisbining qo'ziqorinlar lug'atining 10-nashrida (2008) turlarning soni taxminan 10 ta; 2010 yilgi nazorat ro'yxatiga ko'ra [7; p.169], turlar soni 25 ga yaqin. Meva tanasi qalpoqsimon, markaziy poyasi bilan, asosan kichik va o'rta kattalikda, ba'zi turlarida kata boladi. Qopqoq qo'ng'iroq shaklida, konus yoki konveks shaklda, kamdan-kam hollarda tekis ochiladi. Sirti yalang'och bo'lishi mumkin, ko'pincha yoriqlar bilan qoplangan. Qopqoqning eti yupqa go'shtli, ba'zan deyarli yupqa, oyoqlari tolali. Poyasi silliq, silindrsimon, cho'zilgan, odatda ichi bo'sh. Gimnofor

qatlamsimon, plastinkalari yupqa, tez-tez uchraydi, yosh mevali tanalarda ular oq yoki engil bo'lishi mumkin, pishganida qora rangga aylanadi [5; c. 192—198. 6; c-192-198].

Qalpoqning qoldiqlarida yoriqlar yoki bo'rtmalar ko'rinishidagi blyashka ko'rinishiga ega bo'lishi mumkin, ba'zan juda kichik yoki yo'q. Ba'zan oyoqchasida tez tushadigan tor membranali halqa bor, kamdan-kam hollarda uning bazasida o'qning kichik qoldiqlari ko'rinadi. Spora kukuni qora rangda. Ko'pgina turlar sporalarning pishganidan keyin plitalar va butun qopqoqning avtolizlanishi bilan tavsiflanadi.

O'sish joylari: Saprotroflar ozuqa moddalariga boy substratlarda o'sadi: go'ng uyumlari (koprofil zamburug'lar), chirindi, unumdor, chirindiga boy tuproq, chirigan yog'och va o'simlik qoldiqlari.

Kimyoviy xususiyatlari va farmakologiyasi:

Go'ng qo'ng'izi qo'ziqorinining xushbo'yli 3-oktano, 3-oktanol, 1-okten-3-ol, 1-oktanol, 2-metil-2-penten-4-olid, 1-dodekanol va kapril kislotasi bilan ifodalanadi. n-biturik va izobutirik kislotalar tufaylidir [10; p. 269].

Qo'ziqorin ekstrakti mikroelementlar, polifenollar, ishqoriy oqsillar mavjudligi sababli antioksidant xususiyatlarga ega [30; p.798; 17; p.1486; 27; p. 804.]. Ushbu xususiyatlar tufayli go'ng qo'ng'izi qo'ziqorinini qabul qilish gepatotsitlarda uglerod tetraklorid ta'sirida oksidlovchi stressning rivojlanishiga to'sqinlik qiladi [17; 254, p.4571].

Go'ng qo'ng'izi qo'ziqorini antibakterial xususiyatlarga ega - [24, p.1118].

Fermentlangan go'ng qo'ng'izi triglitseridlari yallig'lanishga qarshi va og'riq qoldiruvchi ta'sirga ega - [18; 265, p.52].

Go'ng qo'ng'izi qo'ziqorinining etil asetat ekstrakti tuxumdon saraton hujayralariga zararli ta'sir ko'rsatadi - [23; p.470; 24; p. 136].

Go'ng qo'ng'izi qo'ziqorinining polisaxaridlari immunomodulyatsion xususiyatlarga ega - [23; p.1133].

Go'ng qo'ng'izi qo'ziqorini tanasidan ajratilgan eriydigan polisaxarid CCPa-1 immunomodulyator va antitumor xususiyatlarga ega [12, p. 423; 9; p. 465; 16, p. 353].

Eksperimental tadqiqotlar shuni ko'rsatadiki, qo'ziqorinlarni tana vazniga 50 mg / kg dozada kunlik iste'mol qilish spirtli ichimliklar bilan jigar hujayralarining shikastlanishini oldini oladi - [20; 246, p.1002].

Sun'iy va tabiiy yo'l bilan o'stirilgan go'ng qo'ng'izi toksik xususiyatga ega emas va biologik faol moddalarga boy oziq-ovqat mahsuloti bo'lib xizmat qilishi mumkin - [26; p. 296]. Go'ng qo'ng'izi qo'ziqorinining tanasida rux va misning konsentratsiyasi ruxsat etilgan chegaralarda bo'lib, toksik omil emas – [8; p.188].

Vanadiy bilan boyitilgan go'ng qo'ng'izi qo'ziqorini gipoglikemik, hipolipidemik ta'sirga ega va bu maqsadlar uchun to'rt valentli vanadiy kamroq zaharli - [15; p. 196; 14; p. 39; 13; p.278-283.; 128, 283-bet; 18; p. 185; 19; p. 284]. Eksperimental tadqiqotlar shuni ko'rsatdiki, vanadiy bilan boyitilgan go'ng qo'ng'izi qo'ziqorini

eksperimental qandli diabet bilan og'rigan hayvonlarda suyak sinishi tezligini oshiradi - [29; p. 433].

Qo'ziqorinning geksan ekstraktlari antiandrogen modulyator bo'lib, prostata kasalliklarini davolashda istiqbolli hisoblanadi - [31; p.117; 11, p. 117].

Go'ng qo'ng'izining ekstrakti aaloksan bilan tana to'qimalariga zarar etkazishning oldini oladi - [25; p.1537].

Alkogolga qarshi yaxshi vositadir; shuning uchun uzoq vaqt davomida qo'ziqorinni iste'mol qilgandan so'ng, spirtli ichimliklarni ichish vaqtinchalik zaharlanishni keltirib chiqaradi, keyin bu belgilari. tez orada o'tadi

Xulosa qilib shuni aytish mumkinki, qo'ziqorinlar oziqa sifatida va dorivor vositasi sifatida qadimdan ishlatib kelingan. Oq go'ngqo'ngizi zamburugi davo vositasi sifatida mashhur bo'lgan. hozirgi zamon ilmiy tekshirishlari ko'rsatishicha qo'ziqorinlar ko'pgina foydali xususiyatlarga ega. O'zining kimyoviy tarkibi bo'yicha zamburug'lar kam kaloriyali oziqa hisoblanadilar. qo'ziqorinlar va zamburug'lar antioksidant va yallig'lanishga qarshi xususiyatlari, tuproq hosil bo'lishdagi roli bilan biologik tur hisoblanadi.

Foydalanilgan adabiyotlar

1. Абдуллаева Н., Сатторова М. Замбуруғларнинг инсон саломатлигидаги роли *Journal of Natural Sciences*” №2 2021 у. <http://natscience.jspi.uz>. 57-61 б.
2. Абдуллаева Н. Алмаматов Ж. Зомин миллий боғининг истеъмолбоп замбуруғлари Озиқ-овқат хавфсизлиги: миллий ва глобал омилар III-халқаро илмий-амалий конференция материаллари тўплами 2021 йил 15-16 октябрь 224-226 б.
3. Бугаёв И.В. Научные и народные названия растений и грибов. *Научно-популярное издание* Томск 2010. с-664
4. Тоҗибоев Ш. Ј., Қаршибоева Н. Н. Микологија, Алгологија: о'қув қo'лланма Ёззах: «Sangzor» nashriyoti — 2014 yil. 208 bet.
5. Грибы: Справочник / Пер. с итал. Ф. Двин. — М.: «Астрель», «АСТ», 2001. — С. 32, 192—198. — [ISBN 5-17-009961-4](https://www.isbn-international.org/product/9785170099614).
6. *Сержанина Г. И.* Шляпочные грибы Белоруссии. — Минск: Наука и техника, 1984. — С. 125—129, 305—308.
7. Kirk P. M., Cannon P. F., Minter D. W., Stalpers J. A. et al. [Ainsworth & Bisby's Dictionary of the Fungi](https://www.isbn-international.org/product/9780851998268). — CAB International, 2008. — P. 169. — [ISBN 978-0-85199-826-8](https://www.isbn-international.org/product/9780851998268).
8. 4. 60, Alonso J., García M.A., Pérez-López M., Melgar M.J. The concentrations and bioconcentration factors of copper and zinc in edible mushrooms - *Arch. Environ. Contam. Toxicol.* 2003, Feb., 44(2), 180-188.
9. 5. 67, Beattie K.D., Ulrich R., Grice I.D., Uddin S.J., Blake T.B., Wood K.A., Steele J., Iu F., May T.W., Tiralongo E. Ethanolic and aqueous extracts derived from Australian fungi inhibit cancer cell growth in vitro – *Mycologia* 2011, May-Jun., 103(3), 458-465.

10. 6. 103, Dijkstra F.Y., Wikén T.O. Studies on mushroom flavours 2. Flavour compounds in coprinus comatus - Z. Lebensm. Unters. Forsch. 1976, 160(3), 263-269.
11. 7. 106, Dotan N., Wasser S.P., Mahajna J. Inhibition of the androgen receptor activity by Coprinus comatus substances - Nutr. Cancer. 2011, Nov., 63(8), 1316-1327.
12. 8. 122, Gu Y.H., Leonard J. In vitro effects on proliferation, apoptosis and colony inhibition in ER-dependent and ER-independent human breast cancer cells by selected mushroom species - Oncol. Rep. 2006, Feb., 15(2), 417-423.
13. 9. 128, Han C., Cui B., Qu J. Comparison of vanadium-rich activity of three species fungi of basidiomycetes - Biol. Trace. Elem. Res. 2009, Mar., 127(3), 278-283.
14. 10. 129, Han C., Cui B., Wang Y. Vanadium uptake by biomass of Coprinus comatus and their effect on hyperglycemic mice - Biol. Trace. Elem. Res. 2008, Jul., 124(1), 35-39.
15. 11. 130, Han C., Yuan J., Wang Y., Li L. Hypoglycemic activity of fermented mushroom of Coprinus comatus rich in vanadium - J. Trace. Elem. Med. Biol. 2006, 20(3), 191-196.
16. 12. 159, Jiang X.G., Lian M.X., Han Y., Lv S.M. Antitumor and immunomodulatory activity of a polysaccharide from fungus Coprinus comatus (Mull.:Fr.) Gray. - Int. J. Biol. Macromol. 2013, Jul., 58, 349-353.
17. 13. 198, Li B., Lu F., Suo X., Nan H., Li B. Antioxidant properties of cap and stipe from Coprinus comatus - Molecules 2010, Mar 9, 15(3), 1473-1486.
18. 14. 211, Lv Y., Han L., Yuan C., Guo J. Comparison of hypoglycemic activity of trace elements absorbed in fermented mushroom of Coprinus comatus - Biol. Trace. Elem. Res. 2009, Nov., 131(2), 177185.
19. 15. 214, Ma Z., Fu Q. Comparison of hypoglycemic activity and toxicity of vanadium (IV) and vanadium (V) absorbed in fermented mushroom of Coprinus comatus - Biol. Trace. Elem. Res. 2009, Dec., 132(1-3), 278284.
20. 16. 246, Ozalp F.O., Canbek M., Yamac M., Kanbak G., Van Griensven L.J., Uyanoglu M., Senturk H., Kartkaya K., Oglakci A. Consumption of Coprinus comatus polysaccharide extract causes recovery of alcoholic liver damage in rats - Pharm. Biol. 2014, Aug., 52(8), 994-1002.
21. 17. 254, Popović M., Vukmirović S., Stilinović N., Capo I., Jakovljević V. Antioxidative activity of an aqueous suspension of commercial preparation of the mushroom Coprinus comatus - Molecules 2010, Jun 24, 15(7), 4564-4571.
22. 18. 265, Ren J., Shi J.L., Han C.C., Liu Z.Q., Guo J.Y. Isolation and biological activity of triglycerides of the fermented mushroom of Coprinus Comatus - BMC Complement. Altern. Med. 2012, Apr 24, 12, 52. 266. Ríos J.L., Andújar I., Recio M.C., Giner R.M. Lanostanoids from fungi: a group of potential anticancer compounds - J. Nat. Prod. 2012, Nov 26, 75(11), 2016-2044.
23. 19. 268, Rouhana-Toubi A., Wasser S.P., Agbarya A., Fares F. Inhibitory effect of ethyl acetate extract of the shaggy inc cap medicinal mushroom, Coprinus comatus (Higher Basidiomycetes) fruit bodies on cell growth of human ovarian cancer - Int. J. Med. Mushrooms 2013, 15(5), 457-470.

24. 20. 269, Rouhana-Toubi A., Wasser S.P., Fares F. The Shaggy Ink Cap Medicinal Mushroom, *Coprinus comatus* (Higher Basidiomycetes) Extract Induces Apoptosis in Ovarian Cancer Cells via Extrinsic and Intrinsic Apoptotic Pathways - *Int. J. Med. Mushrooms* 2015, 17(12), 1127-1136.
25. 21. 272, Sabo A., Stilinovic N., Vukmirovic S., Bukumiric Z., Capo I., Jakovljevic V. Pharmacodynamic action of a commercial preparation of the mushroom *Coprinus comatus* in rats - *Phytother. Res.* 2010, Oct., 24(10), 1532-1537.
26. 22. 283, Stojković D., Reis F.S., Barros L., Glamočlija J., Ćirić A., van Griensven L.J., Soković M., Ferreira I.C. Nutrients and non-nutrients composition and bioactivity of wild and cultivated *Coprinus comatus* (O.F.Müll.) Pers. - *Food Chem. Toxicol.* 2013, Sep., 59, 289-296.
27. 23. 292, Vamanu E. Antioxidant properties of mushroom mycelia obtained by batch cultivation and tocopherol content affected by extraction procedures - *Biomed. Res. Int.* 2014, 2014, 974804.
28. 24. 293, Vamanu E. Antioxidant properties of polysaccharides obtained by batch cultivation of *Pleurotus ostreatus* mycelium - *Nat. Prod. Res.* 2013, 27(12), 1115-1118.
29. 25. 300, Wang G., Wang J., Fu Y., Bai L., He M., Li B., Fu Q. Systemic treatment with vanadium absorbed by *Coprinus comatus* promotes femoral fracture healing in streptozotocin-diabetic rats - *Biol. Trace. Elem. Res.* 2013, Mar., 151(3), 424-433.
30. 26. 311, Wu L., Wu Z., Lin Q., Xie L. [Purification and activities of an alkaline protein from mushroom *Coprinus comatus*] - *Wei. Sheng. Wu. Xue. Bao.* 2003, Dec., 43(6), 793-798.
31. 27. 339, Zaidman B.Z., Wasser S.P., Nevo E., Mahajna J. *Coprinus comatus* and *Ganoderma lucidum* interfere with androgen receptor function in LNCaP prostate cancer cells - *Mol. Biol. Rep.* 2008, Jun., 35(2), 107-117.
32. 28. 352, Zhou G., Han C. The co-effect of vanadium and fermented mushroom of *Coprinus comatus* on glycaemic metabolism - *Biol. Trace. Elem. Res.* 2008, Jul., 124(1), 20-27.

MAKTABGACHA YOSHDAGI BOLALARDA NUTQ MADANIYATINI SHAKLLANTIRISHDA XALQ MAQOLLARIDAN FOYDALANISH JARAYONINI TASHKIL ETISH TRAYEKTORIYASI

*Rasulxo'jayeva Madina Axmadjonovna - Nizomiy nomidagi TDPU
pedagogika fanlari bo'yicha falsafa doktori, v.b.dotsent
Ko'jageldiyeva Aziza Muxsum qizi - Nizomiy nomidagi TDPU
2-kurs magistranti*

Annotatsiya: Maqolada bugungi kunda maktabgacha yoshdagi bolalarda nutq madaniyatini shakllantirishda xalq maqollaridan foydalanish jarayonini tashkil etishning tarixiy asoslari, shaxsning shakllanishi va rivojlanishiga, uning ijodiy faoliyatiga xalq an'analari, marosimlari, xalq amaliy san'ati, qo'shiqlar xalq og'zaki ijodining meroslaridan maqollarning bola shakllanishidagi trayektoriyasi masalalar bayon etilgan.

Kalit so'zlar: nutq, madaniyat, og'zaki ijod, jarayon, shaxsning shakllanishi, amaliy san'at, maqol, Insoniyat tarixi, ma'naviy qadriyat, ijodiy faoliyat, madaniy me'yor.

Аннотация: В статье рассматриваются вопросы исторические основы организационного процесса использования народных пословиц в формировании культуры речи у дошкольников, становление и развитие человека, его творческая деятельность, народные традиции, обряды, народное творчество, песни, пословицы из наследия народного устного творчества освещены вопросы, связанные с траекторией его формирования.

Ключевые слова: культура, устное творчество, процесс, формирование личности, практическое искусство, пословица, история человечества, духовная ценность, творческая деятельность, культурная норма.

Insoniyat tarixi ko'plab madaniy jihatlar bilan uzviy bog'liqdir. "Madaniyat" deganda insoniyatning butun mavjudlik davrida to'plangan moddiy va ma'naviy qadriyatlar yig'indisi tushuniladi. Har bir xalqning yagona va o'ziga xos mulki bo'lgan nutq madaniyati, xulq-atvor madaniyati, iqtisodiy, huquqiy, ekologik madaniyati va boshqalar mavjud. Madaniy me'yor va qoidalar bizning genlarimizga singib ketgan irsiy xususiyatlar emas, ular hayot davomida, kundalik ish, maqsadli mehnat va inson faoliyati orqali ega bo'ladi.

Zamonaviy jamiyatda o'qimishli odamning nutq madaniyati kabi muhim jihatlar deyarli yo'qolgan. Nutq madaniyati deganda nafaqat ona tili normalarini bilish, balki ona tilining ifoda vositalaridan turli muloqot sharoitlarida foydalana olish ham tushuniladi.

Shaxsning shakllanishi va rivojlanishiga, uning ijodiy faoliyatiga xalq an'analari, marosimlari, xalq amaliy san'ati, og'zaki va qo'shiqlarga murojaat qilish uchun hech narsa yordam bermaydi, chunki bola uchun uning ona tili bo'lgan tabiiy nutq muhitida bo'lish.

Olimlarning fikricha, xalq amaliy san'ati – badiiy, xalq amaliy san'ati, xalq og'zaki ijodi, mehnatkash xalqning badiiy ijodiy faoliyati; xalq tomonidan yaratilgan va omma orasida mavjud bo'lgan she'riyat, musiqa, teatr, raqs, me'morchilik, tasviriy va bezak san'ati. Jamoaviy badiiy ijodda xalq o'zining mehnat faoliyati, ijtimoiy va maishiy hayoti, dini va e'tiqodini aks ettiradi.

Og'zaki xalq amaliy san'ati - ertaklar, dostonlar, tez aytishlar, matallar, maqollar, xalq bayramlaridir. Endilikda milliy xotiramiz asta-sekin o'zimizga qaytmoqda, xalqimiz asrlar elagidan o'tkazib, o'zining eng qimmatli madaniy yutuqlarini bizga qoldirgan qadimiy bayramlar, an'analar, xalq og'zaki ijodi, badiiy hunarmandchilikka yangicha munosabatda bo'layapmiz.

O'zbekiston Respublikasi Prezidenti Sh.M.Mirziyoyev 2019-yil 6-aprel kuni Surxondaryo viloyatida bo'lib o'tgan baxshichilik san'ati festivalida so'zlagan nutqida: “Insoniyatning bebaho madaniy merosi xalq og'zaki ijodida mujassam. Har bir xalqning san'ati turli xalqlarning milliy o'ziga xosligini, tili va turmush tarzini, urf-odat va an'alarini ifodalovchi baxshichilik san'ati umuminsoniy madaniyatning ajralmas qismi sifatida biz uchun juda qadrlidir. Jahon madaniyatining bu o'lmas merosi insoniyat nasl-nasabi, tarixiy ildizlari, ezgu g'oyalari bilan bir avlod ekanligimizni, kelajakka intilayotgan turli millat va elatlarning intilishlari o'xshashligini anglatadi. Bunday tadbirning mamlakatimizda o'tkazilishi xalqimiz og'zaki ijodiga muhabbat tuyg'usini yanada kuchaytirishga xizmat qiladi.¹

Bugungi kunda, albatta, odamlarning turmush sharoiti, turmush tarzi sezilarli darajada o'zgargan, shuning uchun qadimgi yodgorliklarni unutmagan, yangi madaniy an'analarni shakllantirish davrimizning muhim masalalaridan biridir.

Ta'lim-tarbiya jarayonida bolalarni kichik yoshdan boshlab xalq og'zaki ijodi namunasi bo'lmish maqollarni bilishi, ularni mazmunini anglab yetishi muhim ahamiyatga egadir. Chunki bolani yoshligidan boshlab maqollarni bilishi bir tomondan nutqining ravonlashishiga, bir tomondan nutqiy madaniyatini shakllanishiga vosita bo'ladi.

Maqol xalq og'zaki ijodida hech qayerda bo'lmaganidek, xalq xarakterining o'ziga xos xususiyatlari, ularga xos axloqiy qadriyatlari, ezgulik, go'zallik, haqiqatgo'ylik, mehnatsevarlik haqidagi g'oyalari saqlanib qolgan. Bolalarni xalq

¹ М.А.Расулходжаева «Применение устных народных игр в воспитании в семье любви к миру природы» 292-294 стр. Белорусия 2019 год БГПУ университет имени М. Танка «Детство в пространстве социокультурных образовательных практик» Сборник научных трудов научное электронное издание локального распространения.

ijodiyotining bu nodir namoyondalari bilan tanishtirish, ularni atrof-olamga bo'lgan qadriyatli munosabatda bo'lishini tarbiyalanadi shu bilan birga xalq madaniyati yodgorliklariga murojaat qilish bolalar nutqiy madaniyatini shakllantirish jarayonining muvaffaqiyatini sezilarli darajada oshiradi.

Bundan tashqari, maqollardan foydalanish bolalar maktabgacha ta'lim tashkilotida, kundalik ishda nutq ohanglarini rivojlantirishda jamoada yaxshi kayfiyat, quvonchli his-tuyg'ularni muxofaza qilish, bolalarning ijodga bo'lgan ehtiyojlarini qondirish vositasida qo'llash muhim ahamiyatga ega. Bugungi kungacha xalq pedagogikasining vositalari: qo'shiqlar, ertaklar, topishmoqlar, maqollar, matallar o'lmas merosdir. Xalq qalbining mustahkamligi va go'zalligi xalq og'zaki ijodida mujassamdir.

Biz ko'rib chiqayotgan bolalarda nutq madaniyatini shakllantirish masalasida xalq maqollaridan foydalanishning asosiy yo'nalishlarini ochib berib, mahalliy mualliflarning ba'zi tadqiqot ishlari va uslubiy ishlanmalarini tahlil qilishni maqsad qildik.

So'ngi renessans davrida, maktabgacha yoshdagi bolalar nutqini shakllantirish, nutqiy muloqot madaniyatini tarbiyalash masalalari F.R.Qodirova, Q.Shodieva, R.M.Qodirova, D.R.Babayeva, N.Sh.Nurmuxammedova, I.Tuychieva, G.Jumasheva, G.A.Berdialiyeva, N.Sh.Abdullayeva, D.A.Abduraximova, G.O.Najmiddinova va boshqa olimlarning tadqiqot ishlarini taqsiqsa sazovor ekanligini ta'kidlash joizdir.

F.R.Qodirovaning badiiy asarni tinglashdagi mantiqiylik, diqqat masalalari, bolalarning og'zaki nutqini rivojlantirish yoki o'stirishda ertak va afsona, dostonlarning o'rni, bolalarni ertaklar orqali savol –javobga o'rgatish metodlari va yo'llarini ochib berganligi ahamiyatlidir va bizning maktabgacha yoshdagi bolalarning nutq madaniyatini shakllantirishga qaratilgan ilmiy tadqiqod ishimizga metodologik asos bo'lib xizmat qiladi.

G.A.Berdialiyeva “Maktabgacha ta'lim muassasalari nutq o'stirish mashg'ulotlarida bolalarni mustaqil fikrlashga o'rgatish metodikasini takomillashtirish” mavzusida olib borgan tadqiqot ishida bolada mustaqil fikrlashni faollashtirish uchun uning ijodkorligi; bilishning dialektik bosqichlarini amalga oshirishga qaratilgan ta'limni rivojlantirishning maqbul usullaridan foydalanish; bola shaxsiga tarbiyaviy ta'sirni kuchaytirish; maxsus didaktik materiallarni qo'llash kabi mustaqil fikrlash qobiliyatlari diagnostikasini takomillashtirish yo'llari kiritish tajribasini amalga oshirdi².

Demak, bolaning ijodkorligini bilishning dialektik bosqichlarini amalga oshirishga qaratilgan ta'limni rivojlantirishda turli usullaridan foydalanish yani bola

² Г.А.Бердиалиева “Мактабгача таълим муассасалари нутқ ўстириш машғулотларида болаларни мустикал фикрлашга ўргатиш методикасини такомиллаштириш” пед.фан.фалс.док. (PhD) диссерт.автореферат. –Т., 2019.

shaxsiga tarbiyaviy ta'sirini ko'rsata oladigan xalq og'zaki ijodi namunalarini qo'llash o'z samarasini beradi.

N.Sh.Abdullayeva o'zining “Мақтабгача таълимни вариатив ёндашув асосида такомиллаштириш” mavzusidagi dissertatsiyasida - maktabgacha ta'lim variativ tizimining maqsadi – har bir bolaning sifatli va ommabop yani ochiq ta'lim olish huquqini ta'minlashdan iboratligini ta'kidlaydi³. Shu bois bugungi kunda maktabgacha yoshdagi bolalarni har tomonlama rivojlantirishda atrof-olam bilan tanishtirish unga bo'lgan mehrlili his tuyg'uni tarbiyalashda aynan xalq og'zaki ijodi namunalaridan foydalanish asosiy o'rinni egallaydi.

D.A.Abdurahimovanning “Xalq og'zaki ijodi namunalari vositasida maktabgacha yoshdagi bolalarni ma'naviy-axloqiy tarbiyalash tizimini takomillashtirish” mavzusidagi dissertatsiyasi mazmunida xalq og'zaki ijodi namunalari vositasida bolani go'daklik davridan 3-4 yoshgacha bo'lgan davrda salomlashish, xayrlashish, minnatdorchilik bildirish, yaxshi va yomon to'g'risidagi dastlabki tasavvurlar, o'zi tug'ilib o'sgan uyi, oila-a'zolariga, atrof-muhitga, mehnatga, insonlarga, mehr-muhabbat, kabi ma'naviy-axloqiy bilim, ko'nikma va odatlar shakllantirilishi hamda xalq og'zaki ijodi namunalari vositasida 5-7 yoshgacha bolalarda esa o'zi tug'ilib o'sgan Vataniga, ota-onasiga, do'stlariga mehr-muhabbat shakllantirilishi va qator fazilatlarini sanab o'tgan. Ushbu fazilatlar bolalarda tushuncha va xulq –atvor madaniyatini rivojlantirishga xizmat qilishi aniqlanganligi singdirilgan.

Biz tomondan ko'rib chiqilayotgan muammo doirasidagi masalada halq og'zaki ijodi namunasi maqollar vositasida maktabgacha yoshdagi bolalarni nutqiy madaniyatini shakllantirishda “maqol” lar alohida o'rin tutishini ta'kidlash joiz.

Bolalar bilan nutqiy muloqot madaniyatini shakllantirish bo'yicha tadqiqot ishlarini olib borishda men og'zaki xalq og'zaki ijodi namunasi maqoldan foydalanaman. Maqollardan foydalanishning o'ziga xosligi shundaki, barcha mashg'ulotlar o'yin va qiziqarli bo'lib, og'zaki xalq og'zaki ijodiy san'ati asarlari turli bosqichlarda kiritilgan. Barcha tadbirlar, ta'limiy-tarbiyaviy o'quv faoliyati bolalarning yoshi va individual xususiyatlarini hisobga olgan holda tashkil etiladi.

Bugun biz maktabgacha yoshdagi bolalarni nutqiy madaniyatini shakllantirishda xalq og'zaki ijodi namoyondasi maqollarning roli muhim ahamiyatga ega traektoriyasini ko'rib taxlillarimizda vfrnf,ufxf yoshdagi bolalarni kelgusi maktab ta'limiga tayorlashda va eng muhimi olingan ta'lim, bilim asosida kasblarini tanlashda asos bo'lib xizmat qilishiga aminmiz.

³Абдуллаева Н.Ш. Мақтабгача таълимни вариатив ёндашув асосида такомиллаштириш: пед.фан.фалс.док. (PhD) диссерт.автореферат. –Т., 2019.

Foydalanilgan adabiyotlar

1. Абдурахимова Д. А. Халқ оғзаки ижоди намуналари воситасида мактабгача ёшдаги болаларни маънавий-ахлоқий тарбиялаш тизимини такомиллаштириш: автореф. дис.доктора пед. наук: 13.00.08 / ТГПУ. – Тошкент, 2019 – 20 с
2. Бабаева Д.Р. Теварак атрофни ўрганишда мактабгача катта ёшдаги болаларнинг боғланишли нутқини ривожлантириш: Пед.фан.ном. ... дисс. автореф. - Т., 2001. - 25 б.
3. Бобомирзаев Х. Оғзаки халқ ижоди ва унинг таълим тарбиядаги самараси. – Т.: Ўқитувчи, 1991. –171 б.
4. Д.Р. Бабаева “Нутқ ўстириш назарияси ва технологияси”. Т.: “НИФМШ” 2022йил. Дарслик.
5. М.А.Расулходжаева «Применение устных народных игр в воспитании в семье любви к миру природы» Белорусский государственный педагогический университет имени Максима Танка «Детство в пространстве социокультурных образовательных практик» Сборник научных трудов научное электронное издание локального распространения. 292-294 стр. 2019 г.
6. Abdieva, F. (2022). МАКТАБГАЧА ТАЪЛИМ ТАШКИЛОТИ ДИРЕКТОРЛАРИНИНГ БОШҚАРУВ МАДАНИЯТИНИ ТАКОМИЛЛАШТИРИШ. *Science and innovation*, 1(B8), 2154-2156.
7. Ёзиева, У., & Абдиева, Ф. (2021). Maktabgacha ta’lim tashkiloti samaradorligini oshirishda axborot-kommunikatsiya texnologiyalaridan foydalanish muammolari. *Общество и инновации*, 2(11/S), 111-114.
8. Akramova, D. (2022). BO’LAJAK PEDAGOG-PSIXOLOGLARNING МАКТАВГАЧА ТА’ЛИМ ТИЗИМИДАГИ FAOLIYATI. *Science and innovation*, 1(B8), 322-326.
9. Akramova, D. (2022). Oliy ta’lim muassalari talabalarida pedagogik-psixologik moslashuvchanlikni mazmun mohiyati. *Science and innovation*, 1(B8), 2150-2153.

MAKTABGACHA TA'LIM TASHKILOTI RAHBARINING BOSHQARUV MADANIYATINI, PEDAGOGIK SHART- SHAROITLARI VA UNGA QO'YILADIGAN TALABLAR

Abdiyeva Fazilat Fayzulla qizi - Nizomiy nomidagi TDPU o'qituvchisi
E-mail: fazilatabdiyeva771@gmail.com

Annotatsiya. Boshqaruv boshqariladigan obyektidagi jarayonlarning aniq maqsadga qaratilganligini va uyushganligini ta'minlashi lozim. Boshqaruv o'zining bu vazifasini bo'lishi kerak bo'lgan narsaning qiyofasini (maqsadlar va ularga erishish rejalarini) shakllantirish; ijrochilar o'rtasida vazifalar va vakolatlarni taqsimlash (rasmiiy tuzilmani yaratish va saqlab turish); ijrochilarning samarali mehnatdan manfaatdorligini ta'minlovchi sharoit yaratish (rag'batlantirish); jamoada umumiy qadriyatlar va qulay munosabatlarni shakllantirish (norasmiiy tuzilma yaratish va saqlab turish); ishning borishini nazorat qilish kabi va boshqa maxsus boshqaruv vazifalarini hal qilish orqali amalga oshiradi.

Kalit so'zlar: boshqaruv, rahbar, maqsad, tuzulma, qadriyat, talablar, ta'lim.

УПРАВЛЕНЧЕСКАЯ КУЛЬТУРА РУКОВОДИТЕЛЯ ДОШКОЛЬНОЙ ОБРАЗОВАТЕЛЬНОЙ ОРГАНИЗАЦИИ, ПЕДАГОГИЧЕСКИЕ УСЛОВИЯ И ТРЕБОВАНИЯ К НЕЙ

Аннотация. Управление должно обеспечивать четкую целенаправленность и организованность процессов на управляемом объекте. Этой своей задачей руководство ставит формирование образа того, что должно быть (цели и планы их достижения); распределение обязанностей и полномочий между исполнителями (создание и поддержание формальной структуры); создание условий, обеспечивающих заинтересованность исполнителей в продуктивном труде (стимулирование); формирование общих ценностей и благоприятных взаимоотношений в коллективе (создание и поддержание неформальной структуры); осуществляет как контроль за ходом работ, так и путем решения других специальных управленческих задач.

Ключевые слова: управление, руководитель, цель, структура, ценность, требования, образование.

THE MANAGEMENT CULTURE OF THE HEAD OF THE PRESCHOOL EDUCATIONAL ORGANIZATION, PEDAGOGICAL CONDITIONS AND REQUIREMENTS FOR IT

Annotation. Management should ensure that the processes in the managed facility are clearly targeted and organized. Formation of the image (goals and plans for achieving them) of what the management should have this task; distribution of tasks and powers between performers (creation and maintenance of a formal structure); creation (stimulation) of conditions that ensure the interest of performers in effective

work; formation of common values and favorable relations in the team (creation and maintenance of an informal structure); such as controlling the progress of work and by solving other special management tasks.

Keywords: Management, Leader, goal, structure, value, requirements, education.

KIRISH (ВВЕДЕНИЕ/INTRODUCTION)

Maktabgacha ta’lim tashkilotlarini boshqarish jamiyatning boshqa sohalarini boshqarishga qaraganda juda murakkab va ko’p qirralidir. Buning boisi shuki, bu sohada eng qimmatli hisoblangan inson shaxsi - insonni o’zi shakllanadi. Inson ta’lim-tarbiyasida yo’l qo’yilgan xato jamiyat uchun juda ko’p iqtisodiy, axloqiy va ekologik muammolarni keltirib chiqaradi.

ADABIYOTLAR TAHLILI VA METOD (JETAPATYPA И МЕТОД/LITERATURE REVIEW)

Maktabgacha ta’lim tashkilot direktorining boshqaruv madaniyati takomillashtirishning konseptual masalalari bo’yicha Abu Rayxon Beruniy, Abu Nasr Farobiy, Abu ali Ibn Sino va boshqa mutaffakur allomalar hamda MDH olimlaridan N.V.Vasina, A.A.Verbiskiy, V.Yu.Krichevskiy, Ye.I.Isaev, I.Zimnyaya, S.A.Yezopova, Ye.Kudryavseva, D.A.Novikova, V.Slastenin, xorijiy olimlardan M.Schmitger, G.Yukl, E.S.Simbirsk, Yu.B.Suvorova, E.Rogers, A.Maslow, W.Hutmacher, F.Herzberg, M.Glozier, D.Bartramlar tomonidan o’rganilgan. O’rganish natijalarida nazariy va amaliy manbalar tahlili shuni ko’rsatadiki, maktabgacha ta’lim tashkiloti rahbarlarining boshqaruv madaniyatini rivojlantirish mexanizmlarini takomillashtirish va uni ilmiy asoslash hamda maxsus tadqiq etish zaruratining saqlanib qolayotganligi, bu yo’nalishda chuqur ilmiy-amaliy yondashuvlar, yangi bilim, malaka va ko’nikmalarga bo’lgan ehtiyoj yuzaga kelganligi tadqiqot mavzusini dolzarbligini belgilaydi.

MUHOKAMA (ОБСУЖДЕНИЕ/DISCUSSION)

Bugungi kunda xalqaro ilg’or tajribalarga asosan, Angliya, AQSh, Germaniya, Finlyandiya, Singapur, Yaponiya kabi davlatlarning maktabgacha ta’lim tizimida malaka oshirish jarayonini kompetensiyaviy yondashuv asosida loyihalashni amalga oshirishning ilmiy asoslangan metodik tizimini yaratish borasida salmoqli amaliy natijalarga erishilgan. Shunga ko’ra, raqobatbardosh, malakali, tashabbuskor va liderlik ko’nikmalariga ega bo’lgan maktabgacha ta’lim tashkilotlari rahbarlarini malaka oshirish tizimida egallagan nazariy bilimlarini boshqaruv amaliyotida qo’llay olish ko’nikmalarini rivojlantirish katta ahamiyat kasb etadi. Shu nuqtai nazardan maktabgacha ta’lim mutaxassislarini boshqaruv faoliyatiga tayyorlashda hamda ularda rahbarlikning o’ziga xos jihatlarini rivojlantirish uchun boshqaruv kompetensiyasini rivojlantirishga alohida e’tibor qaratish zarur hisoblanadi.

Mamlakatimizda amalga oshirilgan islohotlar natijasida, jumladan, O’zbekiston Respublikasini yanada rivojlantirish bo’yicha Harakatlar strategiyasida “...maktabgacha ta’lim muassasalari tarmog’ini kengaytirish va ushbu muassasalarda bolalarning har tomonlama intellektual, estetik va jismoniy rivojlanishi uchun shart-

sharoitlarni tubdan yaxshilash, bolalarning maktabgacha ta’lim bilan qamrab olinishini jiddiy oshirish va foydalanish imkoniyatlarini ta’minlash, pedagog va mutaxassislarning malaka darajasini yuksaltirish”[9] kabi yo’nalishlar belgilangan. Bu o’z navbatida, maktabgacha ta’lim tizimining integrallashgan mazmuniga zamonaviy yondashuvlarni singdirish, mutaxassislarni malaka oshirish jarayonida boshqaruv kompetensiyalarini rivojlantirish, maktabgacha ta’lim tashkilotlari bilan hududiy hamda xorijiy maktabgacha ta’lim malaka oshirish tashkilotlari o’rtasida uzluksiz hamkorlikni kuchaytirishni ustuvor prinsiplar asosida ishlab chiqishni taqozo qiladi.

NATIJALAR (РЕЗУЛЬТАТЫ/RESULTS)

Maktabgacha ta’lim tashkilotlari rahbarlarining boshqaruv kompetentligini shakllantirish jarayonini modellashtirish uchun asos sifatida maqsadga yo’naltirilganlik, dinamik xususiyatlar, asoslantiruvchi, tashkiliy-uslubiy faoliyat yoritib berildi. Malaka oshirish kurslarining o’quv jarayonida umumiy tayyorgarlik fanlari mazmunini boyitish, rahbarlarning boshqaruv faoliyatidagi dunyoqarashini kengaytirish, maktabgacha ta’lim tashkilotining rahbariga boshqaruv faoliyati mazmuni va uni o’zlashtirish shakllari hamda usullarini amalga oshirishda zarur shart-sharoit yaratadi.

Ma’ruza, amaliyot, mustaqil ta’lim, bitiruv loyiha ishlarida rahbarlarni umumkasbiy tayyorgarligini takomillashtirish asosida boshqaruv faoliyatiga tayyorlashda zamonaviy axborot-kommunikatsiya texnologiyalari, ta’lim texnologiyalari va metodikalarni qo’llash uslublari ko’rsatib berildi. Mustaqil ravishda rahbarlarning boshqaruv faoliyati hamda ishlab chiqarish jarayonida boshqaruv kompetensiyalarini rivojlantirishga xizmat qildi.

XULOSA (ЗАКЛЮЧЕНИЕ/CONCLUSION)

Xulosa qilib aytganda, boshqaruv faoliyati deganda maktabgacha ta’limni takomillashtirishga va rahbar shaxsini ijodiy o’z-o’zini anglashga qaratilgan tashkiliy, loyihalash, baholash, muvofiqlashtirish va boshqarish funksiyalarida namoyon bo’ladigan ta’lim sub’ektlari faoliyatini tizimli va ijodiy tartibga solish jarayoni tushuniladi. Boshqaruv faoliyatiga doir masalalar xorijiy va mahalliy olimlarning ilmiy tadqiqotlari asosida o’rganib chiqildi. Boshqaruv nazariyasi va amaliyoti o’zaro hurmat, hamkorlik, ishonch, javobgarlik, kompetentlik, teskari aloqalar, o’zini-o’zi takomillashtirish tamoyillarida to’liq aks etadi.

Maktabgacha ta’lim tashkilotining kompetentli rahbari nafaqat boshqaruv faoliyatga tayyor bo’lgan shaxs, balki jamoada ishlay oladigan, mustaqil qarorlar qabul qila oladigan, tashabbus ko’rsatadigan, innovatsion makonda ishlay oladigan, malakali menejer bo’lishi lozim. Shu munosabat bilan maktabgacha ta’lim tashkilotlari rahbarlari uchun maktabgacha ta’lim tashkilotlaridagi pedagogik menejment, nazariy va amaliy faoliyat sohalarida maxsus bilim va ko’nikmalarga ega bo’lish juda muhim hisoblanadi.

**ADABIYOTLAR RO'YXATI (ИСПОЛЬЗОВАННАЯ
ЛИТЕРАТУРА/REFERENCES)**

1. Абдуназарова Н.Ф. Педагогические основы повышения квалификации преподавателей профессиональных колледжей в условиях информатизации образования Дисс. к. п. н. - Т. 2008 -151 с
2. Абдуназарова Н.Ф., УПРАВЛЕНИЕ ИННОВАЦИОННОЙ ДЕЯТЕЛЬНОСТЬЮ В ДОШКОЛЬНЫХ ОБРАЗОВАТЕЛЬНЫХ УЧРЕЖДЕНИЯХ// <https://cyberleninka.ru/article/n/upravlenie-innovatsionnoy-deyatelnostyu-v-doshkolnyh-obrazovatelnyh-uchrezhdeniyah/viewer>
3. Абдухакимова М.К. Организационно-педагогические основы развития системы дошкольного образования в республике Узбекистан (1991-2000гг.). Дисс. на соис. учен. степ. кан. пед. наук. Т.: ТДПУ-2004; 174 с.
4. Аверкин В.Н. Антиномический принцип персонифицированной организации повышения квалификации педагогов / В.Н. Аверкин, Т.А.Каплунович // Человек и образование. – 2014. - №3 (40). – С. 34 – 39.
5. Авилова Е.А. Влияние педагогии на становление и развитие дошкольного воспитания в 20-30-е гг // Управление ДОУ. – Москва, 2007.- №8, с.110
6. Азизходжаева Н.Н. Формирование профессиональных компетенций будущих специалистов. Образование через всю жизнь: непрерывное образование в интересах устойчивого развития. Вып. 12. Ч.1. СПб, 2014.
7. Акинфиева Н.В., А.П. Владимирова Государственно-общественное управление образовательными системами. Саратов, 2001. С.
- 8.Алберт М. Основы менеджмента Майкла Мескона, Майкла Альберта и Франклина Хедоури// М.: Дело, 1997. — 704 с.
9. Афанасев В.Г. Человек: общество, управление, информация: Опыт системного подхода// URSS. 2013. 208 с. ISBN 978-5-397-03824-9.
10. Akramova, D. (2022). BO'LAJAK PEDAGOG-PSIXOLOGLARNING MAKTABGACHA TA'LIM TIZIMIDAGI FAOLIYATI. *Science and innovation*, 1(B8), 322-326.
11. Akramova, D. (2022). Oliy ta'lim muassalari talabalarida pedagogik-psixologik moslashuvchanlikni mazmun mohiyati. *Science and innovation*, 1(B8), 2150-2153.
12. Nurbaeva, I. T. (2022, November). Models of pedagogical communication in the educational process. In international scientific and practical conference" the time of scientific progress" (vol. 1, no. 3, pp. 88-95).
13. Abduvakhidovna, a. N., aminbaevna, s. A., inobat, u., kizi, r., & kizi, a. H. A. (2021). Development of a method for quantitative determination of triterpene saponins in the grass of the turkestan desert. , 48(11).
14. Abdieva, F. (2022). MAKTABGACHA TA'LIM TASHKILOTI DIREKTORLARINING BOShQARUV MADANIYATINI TAKOMILLASHTIRISH. *Science and innovation*, 1(B8), 2154-2156.
15. Ёзиева, У., & Абдиева, Ф. (2021). Maktabgacha ta'lim tashkiloti samaradorligini oshirishda axborot-kommunikatsiya texnologiyalaridan foydalanish muammolari. *Общество и инновации*, 2(11/S), 111-114.
16. Sh. Ismoilova (2022). MAKTABGACHA YOSHDAGI BOLALARNING KASBGA BO'LGAN QIZIQISHLARINI SHAKLLANTIRISHDA INTERFAOL METODLARNI QO'LLASH TEXNOLOGIYASI. *Science and innovation*, 1 (B8), 2157-2159. doi: 10.5281/zenodo.7444971

GIPOTERIOZ HOLATIDA AYOLLAR BACHADONINING O’ZGARISHLARI

Mamadiyorova Mashhura Mashrbovna
Abdurahmonova Charosbonu Alisherovna
Shavkatova Nigina Dilshodovna

Anotatsiya: Ushbu maqolada gipotireozning kelib chiqishi uning salbiy oqibatlari va jiddiy asoratlari, bugungi kunda kasallikning tarqalishi, gipotireozda ayollar bachadonining anatomik gistalogik o’zgarishlari haqida ma’lumotlar jamlangan/ Bizning tadqiqotimiz shuni ko’rsatdiki, homiladorlik paytida onaning gipotiroidizmi homiladorlikning davomiyligini oshirdi va axlat hajmini kamaytirdi. Bundan tashqari, onaning gipotireozi balog’at yoshining kechikishiga, bachadonning tartibsiz qisqarishiga va ayolning farzandlarida bachadondagi gistologik o’zgarishlarga olib keldi. Ushbu model xomilalik gipotiroidizmida bachadon qisqarishida ishtirok etadigan hujayrali va molekulyar mexanizmlarni yaxshiroq tushunishga yordam berishi mumkin, bu odamlarda mumkin bo’lmagan tadqiqotlar va bachadon qisqarishida kuzatilgan ushbu kasalliklar uchun terapevtik usullarni yaratishga yordam berishi mumkin. Homiladorlik davrida yod iste’molining kamayishi qalqonsimon bezning surunkali qo’zg’alishiga nisbiy homiladorlik gipotiroksiemiyasiga, buqoqning paydo bo’lishiga gipoteridizmning rivojlanishiga olib keladi. Hozirgi vaqtda jiddiy akusherlik va perinatal asoratlari ko’rinishda rivojlanadi. Mavjud qalqonsimon bez patologiyasi gipoteriodizm bilan og’rigan ayollarda qalqonsimon bez funksiyasidagi patologik o’zgarishlarni erta tashxislash va o’z vaqtida davolash, yod tanqisligi xolatlarini tuzatish homiladorlikning uzoq davom etishiga, jismoniy va ruhan sog’lom bolalar tug’ilishiga yordam beradi. Shu munosabat bilan bizning maqsadimiz ona, homila, yangi tug’ilgan chaqaloq va yo’ldoshning holati o’rtasidagi klinik va morfologik bog’liqlikni o’tgazish edi.

Kalit so’zlar: Preklampsiya, gipertireodizm, garmonal yetishmovchilik, platsentaning erta qarishi, gipertenziya, kompensatsiya, garmonal patologiya, homila rivojlanishi

Homilador ayollarda gipotieriozning kech aniqlanishi oqibatlari salbiy bo’lishi mumkin. Homilaning erta rivojlanishi uchun zarur bo’lgan ona qalqonsimon garmonlarining yetishmasligi homilaning qalqonsimon bezi hali To’liq shakllanib ulgurmagan, homiladorlik homilada neuropsixiatrik kasalliklarning rivojlanishiga olib keladi. Har xil og’irlikdagi gipoteridizm bilan homilador ayolda arterial gipertenziya va preklampsiya, platsentaning ajralish xavfi ortadi. Kasallikning klinik ko’rinishini oddiy homiladorlik paytida yuzaga keladigan o’ziga xos bo’lmagan alomatlaridan

ajratish qiyin bo'lishi mumkin. Masalan: ruhiy zaiflik Shuning uchun barcha homilador ayollarda gipoteriodizm uchun skrining o'tgazish maqsadga muvofiq hisoblanadi. Ammo, laboratoriya testlarining mavjudligi va gipoteridizmni tashxislash, davolash va oldini olish bo'yicha batafsil klinik ko'rsatmalar mavjudligiga qaramay homilador ayollarda bu kasallik kontseptsiyasidan oldin aniqlanmagan va erta homiladorlikda kompensatsiya qilinmagan holatlar soni juda katta bo'lib qolmoqda. Tanadagi autoimmun jarayonning mavjudligi har doim ham organizmni autoimmun shaklda izolyatsiya qilish xususiyatiga ega emas. Gipoteridizm ta'sir qilishi mumkin bo'lgan organlar va tizimlar, jumladan gemostaz tizimi va buning klinik ko'rinishi trombofiliyaning homiladorlik asoratlarning rivojlanishiga salbiy tasiri malum. Bunday holatlarda ko'pincha antifosfolipid sindromidagi patologiya yoki tabiiy abort kuzatiladi.[1]

Gipoterioz bilan og'rigan bemorlarda biokimyoviy va morfologik tadqiqot usullari yordamida fetoplatsental qon aylanishining buzilishi ko'rsatilgan, gistologik tekshiruv vaqtida aniqlangan qon tomir devorlari, bachadon va platsentalda o'zgarishlar ona va homila organizmida chuqur va metabolik va ishemik kasalliklarga olib kelishi mumkin Homiladorlikning normal kechishini endokrin ta'minlash, sog'lom bolani shakllantirish va tug'ishda qalqonsimon bez gormonlari alohida va muhim rol o'ynaydi.[3] O'zbekiston Respublikasida og'ir yod tanqisligi sharoitida yashovchi homilador ayollar orasida qalqonsimon bez patologiyasi 96,1% hollarda, shulardan 23,9%ida autoimmune tiroiditi (AIT) uchraydi .[2]

Bugungi kunga kelib, qalqonsimon bez (TG) intrauterin rivojlanishning murakkab jarayonlarida muhim rol o'ynashi ma'lum: atrof-muhit sharoitlari o'zgarganda homilaning kompensatsion-adaptiv reaksiyalarini amalga oshirishda ishtirok etadi; qalqonsimon bez gormonlari o'sish va ossifikatsiya jarayonlariga, homilaning markaziy asab tizimining shakllanishiga ta'sir qiladi . Homiladorlik davrida ayollarda qalqonsimon bez kasalliklari homilaning va yangi tug'ilgan chaqaloqning qalqonsimon funktsiyasining buzilishi, intrauterin o'sishning kechikishi, to'yib ovqatlanmaslik va og'ir nevropsikiyatrik kasalliklarning yuqori chastotasi kabi noxush asoratlarning rivojlanishiga yordam beradi . Ammo O'zbekiston Respublikasida yodning og'ir tanqisligi sharoitida homiladorlik davridagi hipotiroidizm bosqichida AITning homila va yangi tug'ilgan chaqaloq salomatligiga ta'siri haqida adabiyotlarda juda kam ma'lumotlar mavjud. [3]

Endokrinopatiya, shu jumladan qalqonsimon bezning patologiyasi, erta qarishning rivojlanishiga, , shu jumladan ko'payishning buzilishiga asos bo'lishi mumkin. Gipotiroidizm erta qarish belgisi sifatida bachadonning endotelial disfunktsiyasi misolida erta qarish kontseptsiyasining biologik asoslarini ilmiy asoslash. 60 nafar homilador ayol tekshirildi (eutiroidizm bilan - 25; hipotiroidizm bilan - 25 (15 - autoimmun tiroidit, 10 - poliglandular sindrom). kislorodni o'rganish

uchun elementozlarni o'rganish uchun detektor) Bachadondagi o'zgarishlar miyometrium tomirlariga taalluqlidir va quyidagi ketma-ketlikda rivojlandi: eutiroid holati, hipotiroidizm. Ba'zi o'zgarishlarning yo'nalishi ushbu organdagi menopauza davri bilan bir xil edi. Bular: biriktiruvchi to'qimalarning rivojlanishi va kamroq darajada atrofik kasalliklar, bu, birinchi navbatda, ona gipotiroidizmida namoyon bo'ladi.[5] Tomir devorlarining sklerozi kuzatildi. Endoteliyda parcha-parcha nekrozgacha bo'lgan destruktiv o'zgarishlar aniqlandi. Eritrositlar tuzilishining buzilishi, ularning gemolizi, loyqalanish tendentsiyasi bilan birga, bu tomir to'shagining tromboziga olib keldi. Bilvosita, bu bachadon tomirlarida kislorod miqdorining pasayishida patogenetik holatning rivojlanishiga sabab bo'ladi, bu ham erta qarish belgisidir va homilaning gomeostazasiga ta'sir qiladi, uning hayotiy funksiyalarining buzilishiga olib keladi. Ba'zi o'zgarishlarning yo'nalishi ushbu organdagi menopauza davri bilan bir xil edi. Bular: biriktiruvchi to'qimalarning rivojlanishi va kamroq darajada atrofik kasalliklar, jumladan, ona hipotiroidizmida namoyon bo'ladi. [6]

Foydalanilgan adabiyotlar

1. Elena Stanislavovna Malyutina, Tatyana Vasilevna Pavlova, Evgeniya Olegovna Gorbunova, Yekaterina Valentinovna Puzanova Sog'liqni saqlash va tibbiy statistikaning zamonaviy muammolari, 119-130, 2022
2. Клиническая медицина Нугманова Л.Б Муратова Ш. Т. Атаджанова М. М. Шарипова Ф. К
3. 2007/ Белокриницкая Т. Е., Чарторижская Н. Н., Тиханова Л.А., Короленко Т. Г.
4. 2015/ Петрухин Василий Алексеевич, Логутова Лидия Сергеевна, Шидловская Наталья Викторовна, Павлова Татьяна Васильевна, Малютина Елена Станиславовна, Бурумкулова Фатима Фархадовна
5. 2012 /Павлова Т. В., Петрухин В. А., Новикова С. В., Селиванова А. В., Ефремова О. А., Иванчук Л.И.

UMUMIY O’RTA TA’LIMNI BOSHQARISHDA DIREKTORLAR FAOLIYATI VA UNING HOZIRGI HOLATI

Yusufova Gulhayo

Universitet nomi fakultet ..-bosqich talabasi

Annotatsiya

Ushbu tadqiqot direktor nazorat rolining ahamiyatini va o'qituvchilarning o'quv topshiriqlarini nazorat qilishda direktorlarning qabul qilgan qonun-qoidalari samaradorligini o'rganadi. Bundan tashqari, maqolada o'quv va ta'lim jarayonida nazorat vazifalarini bajarishda direktorlar duch keladigan cheklovlar tahlil etiladi. Aynan o'rganilyotgan mavzuning oliy maqsadi umumta'lim maktablarida sifatli ta'lim berishni yaxshilashda direktorlarning roolidan foydalanish to'g'risida ma'lumot berish. Tadqiqotda tavsifiy so'rov dizayni qo'llanilgan bo'lib natijalar shuni ko'rsatadiki, aksariyat direktorlar o'qituvchilarning davomatini monitoring qilish, dars konspektlarini tayyorlash va ish kundaliklarining yetarliligiga e'tibor berishadi, o'quv materiallari, ma'lumotnomalar bilan ta'minlash, fikr-mulohazalar almashinish va manfaatdor tomonlar bilan faoliyatni ko'rib chiqish kabi vazifalar esa ikkinchi darajali ishlar sifatida baholanadi. Tadqiqot yana shuni ko'rsatadiki, direktorlar institutsional boshqaruvni bilishi, resurslarni kiritish, o'quv dasturlarini yetkazib berish va o'quvchilar darslarni o'zlashtirish jarayonida duch keladigan muammolar maktab va uning muhitidagi tegishli manfaatdor tomonlar o'rtasida samarali hamkorlik va maqsadga yo'naltirilgan sinergetik o'zaro aloqani o'rnatishi talab etiladi.

Kalit so'zlar: Prinsiplilik, o'qituvchilarni rag'batlantirish, kollegiallik hissi, sinergetik aloqa, samarali maktab menejerlari

Kirish. Ma'lumki, ta'lim sifatini oshirish - bu resurslarni samarali boshqarish, monitoring qilish, baholash va ko'rib chiqish va belgilangan standartlarga javob beradigan sifatli natijalarni ishlab chiqarish uchun transformatsiya jarayoni (ta'lim va o'qitish) juda katta ahamiyatga ega. Robinson (1994) ¹sifatli ta'lim kafolatini tashkilot tomonidan amalga oshiriladigan tadbirlar majmui sifatida belgilaydi.

Prinsiplilik - muvofiqlashtirish orqali o'quv rahbariyatini nazorat qiladigan bosh direktorning yaxshi o'rnatilgan pozitsiyasidir.² Direktor esa o'quv rejalari, qo'shma o'quv dasturlari va o'rta maktabning umumiy boshqaruvi uchun javobgardir. O'quv yetakchilari bo'lgan direktorlar nazorat qilish, monitoring qilish, baholash va tarqatish uchun mas'ul shaxs sifatida e'tirof etiladilar. Shak-shubhasiz, o'qituvchilarni

¹ Anukam, I.L, Okunamiri P.O. va Ogbonna R.N.O (2008). Ta'lim boshqaruvi, Owerri Chinashop nashriyoti.

² Lipham va Xoe (1990:25), Prinsipallik va funktsiyalar. Nyu-York: Harper va Row Publishers.

rag'batlantirish maqsadida ta'lim muammolari va zamonaviy o'qitish usullari bo'yicha dolzarb ma'lumotlar, stipendiya va o'quv dasturlarini yetkazib berish bo'yicha eng yaxshi amaliyotlar yo'lga qo'yilishi to'g'ridan to'g'ri direktorlar faoliyatiga borib taqaladi.

O'zbekistonda ham aynan umumiy o'rta ta'limga e'tibor juda katta. Negaki, aynan maktabda olingan bilim oliy ta'lim muassasalariga qabul etilishda poydevor bo'ladi. Bu borada Prezidentimiz Shavkat Mirziyoyev ham bir necha farmonlarni amalga tadbiiq etdilar. Qaysi maktab direktori harakat qilayotgan bo'lsa, natija bo'layapti. Aksincha, sharoit yaxshi bo'la turib, o'zgarish qila olmayotgan direktorlar ham ko'p", deydi Prezident.

Shu bois Xalq ta'limi vazirligiga 1-sentabrdan boshlab maktab direktorlarini sertifikatlash tizimini joriy etish topshirildi. Bundan buyon direktorlikka nomzodlar ushbu tizim orqali tanlanadi.

Sifatni muvofiqlashtirish va muvofiqlashtirishga ko'p vaqt ajratadigan kuchli direktorlarga ega bo'lgan maktablarda sifat kafolatini ta'minlaydi. Bunda direktorlar mavqeyi maktabda juda ko'zga tashlanadi va o'quv jarayoniga yaqin turadi. Shuning uchun samarali direktorlar tegishli ta'limni berishi va ta'limni ta'minlash uchun doimiy va izchil sinfga tashrif buyurishi kerak. Bu xodimlar o'rtasida umumiy majburiyat va kollegiallik hissini uyg'otadi. Samarali maktab direktorlari vazifalari sifatida quyidagilarni belgilashimiz mumkin.

1. O'quv yutuqlari uchun aniq belgilangan maqsadlarni olish
2. O'qitish uchun yetarli vaqt jadvalini ta'minlash, dars konspektlari va mavzu sutkalarini muntazam tekshirish;
3. Sinfda o'qitish jarayonlarini baholash, o'quvchilarning dars o'tishlarini aniqlash uchun doimiy ravishda kuzatib borish
4. O'qituvchilarni ish faoliyatini yaxshilash uchun motivatsiya qilish;
5. Talabalarni mukammal ishlash, texnik xizmat ko'rsatish va jismoniy vositalardan to'g'ri foydalanish uchun bazani mustahkamlash;
6. Tinch muhitni ta'minlash uchun tartib-intizomni ta'minlash, samarali xizmat ko'rsatish uchun o'qituvchilar salohiyatini oshirish
7. Sifatli o'qitish va ta'lim jarayonlarini yaxshilash uchun o'quv vositalari va materiallar bilan ta'minlash. ³

Siyosat va ijtimoiy o'zgarishlar muhitida direktorning roli muhim bo'lib qolmoqda va tobora kuchayib bormoqda. Direktor maktabga yo'l-yo'riq ko'rsatish xizmatining asosiy rahbari hisoblanadi. Hatto sinf o'qituvchisining o'zi nima qila olishi direktorning shaxsiyati, nuqtai nazari va rahbarlik bilimiga qarab farq qiladi. Ba'zi o'qituvchilar shunday deyishadi: “Agar mening direktorim ota-onalar, o'qituvchilar va o'quvchilar

³ Ostin, G. va Reynolds, D. (1990). Yaxshilangan maktab samaradorligini boshqarish: Xalqaro so'rov. Maktab tashkiloti. 10(2), 167-178.

bilan kundalik munosabatlarida yo'l-yo'riq ko'rsatsa, men samaraliroq rahbarlik qila olaman”.

O'qituvchilar direktordan yo'l-yo'riqning mohiyatini tushunishini va agar nimaga erishish mumkinligi haqida tasavvurga ega bo'lishini, o'z xodimlari bilan hamkorlikda rahbarlik dasturini ishlab chiqishni va guruhning irodasini mustahkamlashni kutishlari mumkin. Uning mas'uliyati rahbarlik nuqtai nazariga ega bo'lgan yangi professor-o'qituvchilarni tanlash, o'z kengashi va jamoatchilikdan kerakli moliyaviy resurslarni o'rgatish va olish, zarur vaqtni ta'minlash va uning har bir a'zosining ijodiy kuchini yuksaltirishdir.

Samarali maktab menejerlari akademik maqsadga yo'naltirilgan bo'lishi va shunga mos ravishda o'quv va qo'shma o'quv amaliyotlarini nazorat qilishi kutilmoqda. Ular o'z o'qituvchilarining asosiy motivatori va yordamchisi bo'lib, barcha manfaatdor tomonlarni ta'lim dasturlarini ishlab chiqishda ishtirok etishga va maktab va umuman ta'lim bo'limining umumiy maqsadiga erishish uchun qaror qabul qilishda ishtirok etishga ilhomlantiradi. Maktab menejeri ko'p qirrali vazifa bilan shug'ullanadi: maktabda keng ko'lamli tasavvur hosil qilish, o'quv menejeri sifatida ular uzluksiz kasbiy rivojlanishni rejalashtirish, o'qituvchilarni samarali o'qitish va o'rganish uchun murabbiylik qilish va ularga maslahat berish, o'quvchilarni sinf ichida va tashqarisida tartib-intizom qilish va eng muhimi, yig'ilish seminarlarida qatnashish uchun javobgardir.⁴

Direktor o'z xodimlari bilan individual ravishda ishlaydi, shuningdek, turli guruhlar va qo'mitalar bilan tinglovchi bo'lmagan a'zo sifatida o'tiradi. Uning shaxsiy aloqalari eng samarali bo'lishi mumkin. Aksariyat o'qituvchilar muammoni eng muhim bo'lgan vaqtda muhokama qilishlari mumkin bo'lgan odam borligini uchun o'z rahbarlarini qadrlashadi qadrlashadi.

Umuman olganda har bir direktor bugungi kunda megaraqobat bilan rivojlanayotgan umumiy o'rta ta'lim maktablarining tizimli tarzda boshqarilishida va samarali ta'lim olish jarayonini kafolatlashda muhim o'rin tutadi

Foydalanilgan adabiyotlar ro'yxati:

1. Anukam, I.L, Okunamiri P.O. va Ogbonna R.N.O (2008). Ta'lim boshqaruvi, Owerri Chinashop nashriyoti.
2. Lipham va Xoeh (1990:25), Prinsipallik va funktsiyalar. Nyu-York: Harper va Row Publishers.
3. Ostin, G. va Reynolds, D. (1990). Yaxshilangan maktab samaradorligini boshqarish: Xalqaro so'rov. Maktab tashkiloti. 10(2), 167-178.
4. Evans, R. (1996). Maktablar o'zgaradi. San-Fransisko: Jossey-Bass

5. <https://www.gazeta.uz/oz/2022/04/05/director/>

GEOMETRIK MAZMUNDAGI AMALIY HARAKTARDAGI MASALALARNI YECHISHNI O‘RGATISH METODIKASI

Hayitova Nigora Normamatovna
Shahrisabz davlat pedagogika instituti
2-kurs magistranti

Anotatsiya: Ushbu maqolada boshlang‘ich sinf matematika darslarida geometrik mazmundagi amaliy harakterdagi masalalarni yechishni o‘rgatish usullari haqida tushuntirishlar berilgan.

Kalit so‘zlar: amaliy harakterdagi masalalar, geometrik mazmunli topshiriqlar, yechish bosqichlari.

Hozirgi kunda boshlang‘ich sinflardan o‘quvchilar fikrlashlarini rivojlantirish va o‘stirishda ta‘lim tizimida muhim ishlar amalga tadbiq qilinmoqda. Bunda aynan yangi o‘quv dastur va darsliklarda berilgan turli yangicha tarzda geometrik materiallarga oid masala va topshiriqlarni so‘zimizning isboti sifatida keltirib o‘tishimiz mumkin. Yangi tahrirdagi o‘quv dastirida geometrik bilimlarni matematika ta‘limi tizimiga yanada kengroq kiritish, maktab o‘quvchilarini geometriyaning tizimli kursini o‘zlashtirishga tayyorlash zarurati umumiy e‘tirof etilgan.

Boshlang‘ich sinflarda geometrik material matematika kursining ajralmas qismi hisoblanadi. O‘quvchilar mavzuni o‘rganish jarayonida:

- geometrik tasvirlar va tushunchalar zaxirasini to‘playdi;
- ayrim miqdorlar (uzunlik, perimetr, maydon) bilan tanishish; asboblardan ishlash ko‘nikmalarini egallash (chizg‘ich, sirkul, transportyor);
- geometrik terminologiyani boshlang‘ich tushunchalarini o‘rganish.

Boshlang‘ich sinflarda geometrik material asosan bilimlar bilan tanishish darajasida o‘rganiladi. Bu yerda hech qanday qoida va ta‘riflar yodga olinmaydi, o‘quvchilar geometrik shakllarni amaliy farqlaydilar, solishtiradilar, qog‘ozda tasvirlaydilar va hokazo.

Geometriyani o‘rganishda, bolalar real hayotning haqiqiy obyektlarining modullari bilan tanishishadi:

- ularning barcha xususiyatlari orasida ular faqat kosmosdagi obyektlarning o‘lchamini, shaklini, holatini hisobga oladi;
- har qanday obyektning mavhum modellarini o‘rganish.

Geometrik mazmundagi amaliy harakterdagi masalalarni bajarishda ham o‘quvchilar yuqorida aytilgan bilim va malakalarni egallaydilar. Shu o‘rinda biz geometrik mazmundagi amaliy harakterdagi masalalar deganda qanday masalalarni tushunishimizni hamda ularni yechish usullarini ko‘rsatib o‘tamiz.

Geometrik mazmundagi amaliy harakterdagi masalalar – bular mazmuni albatta gemetriya mavzularidan tarkib topganligi va ularni yechishda geometrik shakllarni bevosita chizmasidan foydalanishimiz yoki topshiriq chizma asosida berilgan bo‘lsa, hisoblashlardan foydalangan holda yechimni amalga oshirishni nazarda tutadi. Quyida ushbu turdagi masalalarni yechish usulini ko‘rsatib o‘tamiz.

1-masala. To‘g‘ri to‘rtburchakning eni bo‘yidan 3 marta qisqa. Agar shu to‘g‘ri to‘rtburchakning perimetri 72 sm bo‘lsa, uning yuzasini toping?

Chizma:

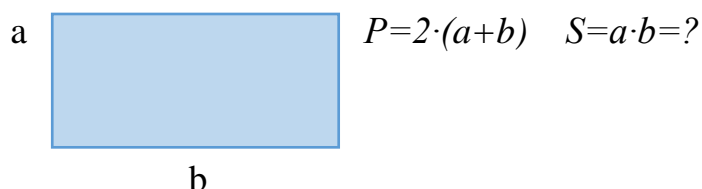

Yechish:

$$P=72 \text{ sm} \quad 3\cdot a=b$$

$$P=2\cdot(a+b)=2\cdot(a+3\cdot a)=72$$

$$72=2\cdot a+6\cdot a \quad \text{yoki} \quad 72=2\cdot 4\cdot a$$

$$72=8\cdot a$$

$8\cdot a=72$ – bir noma‘lumli sodda tenglamaga keltirildi. Bu tenglamani noma‘lum ko‘paytuvchini topish komponent qoidasini qo‘llab yechamiz.

$$a=72:8$$

$$a=9 \text{ sm}$$

$$b=3\cdot a=3\cdot 9=27 \text{ sm}$$

$$S=a\cdot b=9 \text{ sm}\cdot 27 \text{ sm}=243 \text{ sm}^2$$

Javob: To‘g‘ri to‘rtburchakning yuzasi 243 sm^2 ga teng.

2-masala: Uchburchakning perimetri 71 sm. Birinchi tomoni ikkinchi tomonidan 11 sm ortiq. Uchinchi tomonidan esa 4 sm ga qisqa. Uchburchakning tomonlari uzunliklarini toping?

Chizma:

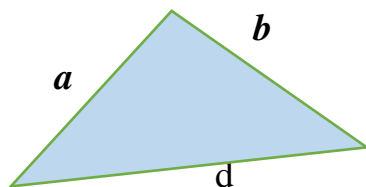

Yechish:

$$P=71 \text{ sm.} \quad a-11=b, \quad a+4=d. \quad a=?, \quad b=?, \quad d=?$$

$$P=a+b+d=a+a-11+a+4=3\cdot a-7$$

$$3\cdot a-7=71$$

$$3\cdot a=71+7$$

$$3\cdot a=78$$

$$a=78:3$$

$$a=26 \text{ sm}$$

$$b=a-11=26-11=15 \text{ sm}; \quad d=a+4=26+4=30 \text{ sm}.$$

Javob: Uchburchakning tomonlari $a=26 \text{ sm}$, $b=15 \text{ sm}$ va $d=30 \text{ sm}$ ga teng.

3-masala: Berilganlardan foydalanib, geometrik shakllarning perimetri va yuzasini topishning formulalarini yarating.

Chizma:

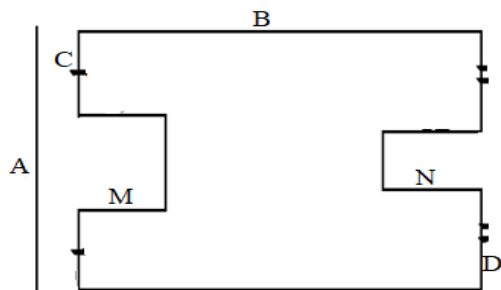

Yechish: To‘g‘ri to‘rtburchakning yuzasi $S=a \cdot b$ va perimetri $P=2 \cdot (a+b)$ formulari orqali topilishini bilgan holda berilganlardan foydalanib formulalarni yaratamiz.

$$P=2 \cdot (A+B)+2 \cdot (M+N)=2 \cdot (A+B+M+N)$$

$$S=A \cdot B-M \cdot (A-2C)-N \cdot (A-2D)$$

Javob: To‘g‘ri to‘rtburchakning yuzasi $S=A \cdot B-M \cdot (A-2C)-N \cdot (A-2D)$ hamda perimetri $P=2 \cdot (A+B+M+N)$ formulalariga teng.

4-masala: Geometrik shaklning yuzini toping: Berilgan 7 ta shaklning 4- va 5- laridan boshqa hammasi kvadratdan iborat va 6-, 7-shakllar bir-biriga teng. $S_1=100 \text{ cm}^2$, $S_2=4 \text{ sm}^2$, $S_3=64 \text{ sm}^2$ ga teng bo‘lsa, berilgan barcha shakllarning perimetrini va 4-, 5-, 6- va 7-shakllarning yuzasini toping. Umumiy shaklning yuzi va perimetrini ham toping.

Chizma:

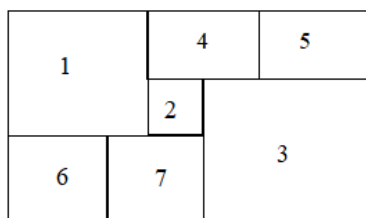

Yechish: Berilganlarga qarab, 1-shakl kvadrat va uning yuzi 100 sm^2 tengligidan uning tomoni 10 ga tengligini topamiz. 2-shaklning yuzi 4 sm^2 va u ham kvadrat shakl ekanligidan uning tomoni 2 sm ligini aniqlaymiz. 3-shakl ham kvadrat va uning yuzi 64 sm^2 ga tengligidan tomoni 8 sm. ligini aniqlaymiz. 6- va 7-shakllar ham kvadratligi va ularning birgalikdagi bitta tomoni $10+2=12 \text{ sm}$. ligini aniqlaymiz. Bundan bitta kvadratning bir tomoni $12:2=6 \text{ sm}$. ga tengligi kelib chiqadi. 4- va 5- shakllar to‘g‘ri to‘rtburchakligi aytilgan va ularning ikkalasining birgalikdagi bir tomonining uzunligi $8+2=10 \text{ sm}$. ekanligini topamiz. Bitta to‘g‘ri to‘rtburchakning bir tomoni $10:2=5 \text{ sm}$.

ga tengligi kelib chiqadi. Ikkinchi tomoni esa $10-2=8$ sm. lini bilgan holda barcha shakllarning yuzi va perimetrlarini topamiz.

Yuzalar: 6- va 7- shakllarning yuzi $6\cdot6=36$ sm² ga, 4- va 5- shakllarning yuzi $5\cdot8=40$ sm² ga teng. Umumiy shaklning yuzi esa $(10+6)\cdot(10+10)=16\cdot20=320$ sm² ga teng bo‘ladi.

Perimetrlar: 1-shakl $4\cdot10=40$ sm, 2-shakl $4\cdot2=8$ sm, 3-shakl $4\cdot8=32$ sm, 6- va 7- shakllar $4\cdot6=24$ sm. dan hamda 4- va 5- shakllarning perimetri esa $2\cdot(8+5)=2\cdot13=26$ sm. ga teng bo‘ladi. Umumiy shaklning perimetri esa $2\cdot(16+20)=2\cdot36=72$ sm bo‘ladi.

Umuman olganda masalalarni yuqoridagi usullar asosida bajarish natijasida o‘quvchilarda kuzatish, solishtirish, tahlil qilish, obyektlarning o‘ziga xos xususiyatlaridan mavhumlash, geometrik shakllarni tasniflash va umumlashtirish qobiliyati rivojlanadi – bularning barchasi ularning kognitiv faoliyati uchun juda muhimdir. Bundan tashqari, kosmosda amaliy yo‘nalishni rivojlantirish, vosita ko‘nikmalari, so‘z boyligini boyitish, izchil nutq va fikrlash kichik yoshdagi o‘quvchilarning aqliy rivojlanishiga yordam beradi.

Foydalaniladigan adabiyotlar ro‘yxati.

1. Jumayev M.E. Matematika o‘qitish metodikasi. (OUYU uchun darslik.) Toshkent. “Turon-Iqbol”, 2016 yil. 426 b.
2. F.M. Qosimov, M.H. Hakimova, U.J. Saidova “Boshlang‘ich sinflarda arifmetik amallarni o‘rganish metodikasi” B. “Durdona” 2016
3. Berdiyev B.R. Matematika o‘qitish metodikasi. II kitob. (OO‘Y uchun darslik.) Qarshi. “Fan va ta’lim”, 2021 yil. 250 b.

МИРЗАЧЎЛНИНГ ЎЗЛАШТИРИШ ДАВРИДАГИ ИЖТИМОЙ- МАДАНИЙ ЖАРАЁНЛАР

Хакимов Равшан Раимович

Гулисон давлат педагогика институти

Ижтимоий фанлар ва санъатшунослик кафедраси ўқитувчиси

E-mail: rovshik721@gmail.com

+99891 500 12 75

Annotatsiya: Ushbu maqolada Mirzacho‘lni o‘zlashtirish jarayonida amalga oshirilgan ishlar, o‘zlashtirish uchun jalb qilingan turli millat vakillari tomonidan amalga oshirilgan ishlar, amalga oshirilgan yangi ixtirolar haqida yoritiladi.

Kalit so‘zlar: Иттифок, дренаж, ихтиро, комсомол, қаҳрамон, архив, украин, татар, арман, миллат, курилиш, монтаж, архитектура, кинотеатр.

СОЦИОКУЛЬТУРНЫЕ ПРОЦЕССЫ В ПЕРИОД РАЗВИТИЯ МИРЗАЧУЛА

Аннотация: В этой статье будет рассказано о работе, проделанной в процессе освоения Мирзачуля, о работе, проделанной представителями разных национальностей, привлеченных для освоения, о проведенных новых изобретениях.

Ключевые слова: Союз, дренаж, крепость, комсомоль, герой, архив, Украина, татар, арман, нация, курилиш, монтаж, архитектура, кино.

SOCIO-CULTURAL PROCESSES DURING THE PERIOD OF MIRZACHUL ASSIMILATION

Annotation: This article will cover the work carried out in the process of mastering Mirzachul, the work carried out by representatives of different nationalities involved for mastering, new inventions carried out.

Keywords: Union, drainage, fortress, Komsomol, hero, archive, Ukraine, Tatar, arman, nation, kurilish, installation, architecture, cinema.

КИРИШ

Президентимиз Шавкат Мирзиёев парламентга йўллаган мурожаатномасида олдимизга қўйган улкан вазифаларни амалга оширишда биз учун куч-қудрат манбаи бўладиган миллий ғояни ривожлантиришимиз зарурлигини алоҳида қайд этди. Хусусан, миллий ўзлигимизни англаш, ватанимизнинг қадимий ва бой тарихини ўрганиш, бу борада илмий-тадқиқот

ишларини кучайтириш, гуманитар соҳа олимлари фаолиятини ҳар томонлама қўллаб-қувватлашимиз лозим[1] деб айтган гаплаги бежиз эмас. Тарихимиздаги ўта оғир бир давр ҳисобланган Совет ҳокимиятининг юртимизда олиб борган сиёсатини ўрганиш ҳам муҳим тадқиқотлардин ҳисобланади.

АДАБИЁТЛАР ТАҲЛИЛИ ВА МЕТОДОЛОГИЯСИ

Бизга яхши маълумки, кейинги йилларда халқимизнинг ижтимоий-маданий тарихини ҳар томонлама ўрганиш ва тарғиб этиш бўйича юртимизда катта ишлар амалга оширилмоқда. Бу борада илгари ёпиқ бўлган архив ҳужжатлари очилгани, собиқ Иттифоқ республикалари ва чет элдаги архив ташкилотлари, музей ва фондлар, олим ва мутахассислар, кенг жамоатчилик билан ҳамкорлик кучайгани муҳим аҳамиятга эга бўлмоқда.

Шунингдек мазкур масалада турли хил китоблар, рисоалар, мақолалар ёзлган бўлиб, шулардан Мирзачўлнинг ўзлаштирилиш тарихи масалаларига аҳамият қаратиб ўтган ва ундаги маданий жараёнларни ёритган олимларимиздан. Ш.Д.Асқаров[2], М.Қ.Аҳмедов, В.В. Бартольд[3], А.А.Зияев[4], М.Е.Массон, А.А.Грицина, В.Ф. Караваев[5], В.А.Нильсен, Д.А.Нозилов, Г.А. Пугаченкова, Х.Ш.Пўлатов, Л.И.Ремпель, Э.В.Ртвеладзе, О.М.Салимов, В.И. Сарияниди, Р.Х. Сулаймонов, А.С.Уралов, Т.Ш. Ширинов, Б.Ж.Эшов, М.А.Юсупова, Т.Ф.Қодирова, Т.А.Ҳидоятлов, Т.Ш. Маматмусаев, Ш.З.Нурмуҳаммедова ва бошқа олимлар томонидан яратилган асарларни мисол келтиришимиз мумкин.

ТАДҚИҚОТ МЕТОДОЛОГИЯСИ

Мавзуни тадқиқ этиш жараёнида қиёслаш, тизимли таҳлил, тавсифийлик, тарихийлик, тарихий-қиёсий таҳлил усуллари қўлланилган.

Республикамиз ўз мустақиллигига эришгач, раҳбарият томонидан тарихни ҳаққоний ва қайта ёритиш учун ўқув методологик концептуал ғоялар ишлаб чиқилди. Бундан ташқари дунё мамлакатлари тарихини ўрганиш учун махсус йўналишлар белгиланди. Мавзуни ёритишда ушбу методологик концептуал ғоялар ва йўналишлар методологик асос қилиб олинди.

ТАҲЛИЛ ВА НАТИЖАЛАР

1956 йилдан бошлаб Мирзачўлдаги кўриқ ва бўз ерларни ўзлаштириш жараёни бошланди. Совет ҳукумати томонидан республикадаги янги ерларни ўзлаштириш чора-тадбирлари ҳамда суғориш тизимини янада ривожлантириш ва такомиллаштиришга доир кўплаб қарорлар, фармойишлар чиқарилди. Мазкур чиқарилган қарорларнинг аҳамияти нафақат ижтимоий балки маданий жараёнларни ривожини учун ҳам ўз таъсирини кўрсатган.

КПСС МҚ ва СССР Министрлар Совети 1956 йил 6 августда “Пахта етиштиришни янада кўпайтириш учун Ўзбекистон ССР ва Қозғистон ССРдаги Мирзачўлнинг кўриқ ерларини суғориш ва ўзлаштириш тўғрисида”

қарор[6:139] қабул қилди. Унга кўра, Мирзачўлда сув хўжалиги қурилиши ишларини бажаришни бошқариш ва ЎзССР ҳудудида Мирзачўлдаги кўрик ерларни ўзлаштиришда иштирок этаётган турли вазирлик ва идоралар фаолиятини мувофиқлаштириш мақсадида ЎзССР Министрлар Совети ҳузурида “Главголодностепстрой” Бош бошқармаси ташкил қилинди. Мирзачўл ерларини ўзлаштиришнинг биринчи босқичида (1956-1961), асосан, магистрал каналлари, коллектор-дренажлар ҳамда йирик сув хўжалиги объектлари қуришга, шунингдек, бинокорлик материаллари саноат базаларини барпо этишга катта эътибор қаратилди.

Мирзачўл 1948-1950 йилларда шаҳар типидagi кўрғон мақомини олиб, 1952 йилга келиб шаҳар мақомига эга бўлди. 1959 йили собиқ Мирзачўл шаҳрига Гулистон номи берилди. Мазкур жараён амалга оширилганидан сўнг жойли ҳамда кўчирма қилинган аҳоли ўртасида ижтимоий-маданий жихатлари ривожлана бошлади. Шаҳарда асосан рус архитектурасига тақлид қилинди ва кинотеатрлар, типовой уйлар қад кўтара бошлади[7:31].

1956 йил 23 октябрида Тошкент комсомолларининг биринчи гурпаси Мирзачўлдаги доимий ишларга юборилган. Улар орасида токаръ Рая Сичева, хайдовчи Йўлдош Ғозиев, фрезерчи Акилометрал Тўқоев, Ким Темашев, Паша Афарина сингари ўнларча илғор тошкентлик ёшлар бор эди. Бу ёшлар Мирзачўлга келиши биланоқ “Главголодностепстрой”га қарашли 1-қурилиш монтаж бошқармасининг объектларига ишга жойлаштирилади.

1956 йил 14 ноябрида Тошкент комсомолларининг иккинчи гурпаси Мирзачўлга жўнаб кетди. Булар орасида рус, ўзбек, украин, татар, арман ва бошқа миллатларнинг турли касбдаги йигит-қизлари бор эди. Юқоридаги миллат вакиллари томонидан амалга оширилган ишлангар ҳеч кимга аён бўлмаган янги бир маданиятни яралишига асос бўлган десак муболаға бўлмайди. 1963 йил 16 февралда Сирдарё вилояти таркибига Қозоғистоннинг Киров, Пахтаарал туманлари, Тошкент вилоятидан Гулистон, Сирдарё, Янгиер туманлари, Самарқанд вилоятидан Жиззах туманлари берилди Сирдарё вилояти ташкил қилинган, унинг маркази этиб Янгиер шаҳри белгиланди. Кейинчалик Сирдарё вилояти маркази Гулистон шаҳрига кўчирилади.[8]

Мирзачўлда ўнлаб янги муҳандислик ишлари устида иш олиб борилган бўлиб, оч даштда ҳаётни ривожланишига сабаб бўлган. Бу ерда биринчи мартта муҳандислик суғориш тизими қурилган. Синовдан ўтказилган биринчи экспериментал ёпиқ горизонтал дренаж, вертикал дренажлар синовдан ўтказилган ва иш жараёнига тадбиқ қилинган. Шунингдек, горизонтал дренажнинг турли хил дизайнлари устида иш олиб борилган. Ерларни суғориш ва ўзлаштиришнинг комплекс усули ишлаб чиқилди ва жорий этилди, бунинг учун истеъдодли коммунист-ташкilotчи Акоп Абрамович Саркисов

бошчилигида бир гуруҳ усталар ишладилар. Мазкур жараёнда амалга оширилган ишлар, тадқиқотлар ва ихтиролар учун 1972 йилда Ленин мукофоти билан тақдирланган[9:9].

XULOSA

Мирзачўл сўзини инсон ҳаяжонланмасдан айтишнинг иложи йўқ, сабаби бу чўлда тарих зарварақлари битилган десак бежиз айтмаймиз. Қанчадан қанча сайёхларни ўз бағрига олган бу чўл тарихий дostonлар ва эски нақилларга гувоҳ бўлган. Бир култум сув ҳам инсонларнинг ҳаётлари билан барабар бўлган ўша беназир чўл ҳисобланган. Мирзачўл аҳолиси жойлардан кўчиб келиб шу ерларни боғу-бўстога айлантиришда ўз меҳнатларини сарф қилганлиги сабабли, бугун Сирдарё ўзгача чирой очмоқда. Сирдарё халқи кўпмиллатли бўлгани сабабли урф-одат, ананалари ҳам турлича, шу сабабли бу масканни биз маданият ўчоғи десак ҳам адашмаган бўламиз.

FOYDALANILGAN ADABIYOTLAR

1. <https://m.kun.uz/uz/news/2018/12/29/tarixni-qayerdan-boshlash-kerak-milliy-goyani-rivojlantirish-uchun-takliflar>. 23.11.2022.
2. Аскарлов Ш.Д. Генезис архитектуры Узбекистана. -Т., 2014.
3. Бартольд В.В. История культурной жизни Туркестана, -Л., 1927
4. Зияев А.А. «Чиназ» (древность, средневековье, современность). Историко-архитектурный очерк. -Т.: 2017
5. Массон М.Е. Проблема изучения цистерн-сардоба. Вып.8. -Ташкент. 1935, Грицина А.А. Археологические памятники Сырдарьинской области. - Тошкент., 1992, Караваев В.Ф. Голодная степь в ее прошлом и настоящем. Пг., 1914.
6. ФВДА, 1124-жамғарма, 7-рўйхат, 713-йиғма жилд. 139-б.
7. Зарубин И.И. Население Самаркандской области. Его численность, этнографический состав и территориальное распределение (По материалам сельского-хозяйственной переписи 1917 г.) Л.1926. Стр 31.
8. <https://cyberleninka.ru/article/n/hh-asrning-ikkinchi-yarmida-migratsion-zharayonlarning-ziga-hos-hususiyatlari-mirzachel-hududi-misolida>. 30.01.2023.
9. Покорение Голодной степи. - 2-е изд., переработ. и доп. -Т.: Узбекистан, 1980. Л -320 с.

VOLEYBOLCHILARNI YUQORIGA SAKRASH QOBILIYATINI O‘STIRISH

Jonibekov Shuxrat Jonibekovich

GulDU jismoniy madaniyat kafedrası o‘qituvchisi.

E-mail: suhratzonibekov024@gmail.com

+99897 124 19 75

Annotatsiya: Ushbu maqolada yosh voleybolchilarning sport harakatli o‘yinlari orqali yuqoriga sakrash qobiliyatini rivojlantirib borish, ushbu jarayonlarni tadqiqotlarda sinash orqali prognozini chiqarish, ko‘zlangan maqsadga erishilgach ushbu harakatli mashqlarni sportchilarga tadbiiq qilish masalasi yoritilgan.

Kalit so‘zlar: Sport, salomatlik, barkamol, samaradorlik, tezkorlik, texnik, taktik, estafeta, rivojlantirish, zo‘riqish, mushak.

Аннотация: В данной статье освещается вопрос о развитии способности юных волейболистов к прыжкам в высоту посредством спортивных подвижных игр, выводе прогноза этих процессов путем тестирования их в исследованиях, применении этих двигательных упражнений к спортсменам после достижения намеченной цели.

Ключевые слова: Спорт, Здоровье, компетентность, работоспособность, быстрота, техника, тактика, эстафета, развитие, напряжение, мышцы.

Annotation: This article covers the issue of developing the ability of young volleyball players to jump up through sports action games, making a forecast by testing these processes in research, and introducing these movement exercises to athletes once the intended goal is achieved.

Keywords: Sports, health, competent, efficiency, speed, technical, tactical, relay, development, tension, muscle.

KIRISH

O‘zbekiston Respublikasi Prezidenti Shavkat Mirziyoev raisligida 2017-yil 31-oktyabr kuni jismoniy tarbiya va sport sohasida boshqarish tizimini takomillashtirish, ommaviy sportni rivojlantirish, iqtidorli sportchilarni tanlash va tarbiyalash, sohani malakali kadrlar bilan mustahkamlash hamda zamonaviy sport inshootlarini barpo etish masalalariga bag‘ishlangan yig‘ilishda biz sportchi pedagoglarga bir qancha fazifalar belgilangan.

Mamlakatimizda jismoniy tarbiya va sportni ommalashtirish ijtimoiy siyosatning muhim yo‘nalishlaridan biri etib belgilangan. Chunki sport aholi salomatligini mustahkamlash, yosh avlodni sog‘lom va barkamol etib tarbiyalash orqali jamiyatda sog‘lom turmush tarzini qaror toptiradi. Turli kasalliklar, yoshlar

o‘rtasida zararli odatlarning oldini oladi. Sport yuksak madaniyat, vatanparvarlik tuyg‘ularini shakllantirishda ham muhim o‘rin tutadi. Bu sohada erishilgan yutuqlar mamlakatni dunyoga tanitadi, barcha yurtdoshlarga g‘urur-iftixor bag‘ishlaydi[1] deb aytgan gaplari biz sport murabbiylarini yanada ruxlantiradi.

ADABIYOTLAR TAHLILI VA METODOLOGIYASI

Biz tadqiqot olib borayotgan ushbu mavzuda yurtimizda bir qancha sport murabbiylari, ushbu sport turini o‘zining ilmiy mavzusiga aylantirgan sportchi pedagoglar. Bugungi kunda ushbu soxada bir qancha yutuqlarga erishildi.

Ushbu soxada ish olib borgan ustozlarimiz orasida professorlar T.S.O‘smonxo‘jaev, R.Salomov, J.Nurshin, F.Kerimov (Toshkent), T.X.Xoldorov, A.T.Sodiqov, X.A.Miliev, B.A.Buriboev, F.Axmedov, O.E.Muqimov (Jizzax), H.Rafiev, A.X.G‘ulomov (Samarqand) va boshqalarining o‘quv uslubiy qo‘llanmalari ilmiy maqollari, monografiyalari olqishga sazovordir.

MUHOKAMA VA NATIJALAR

Turli sport turlari bo‘yicha o‘tkaziladigan musobaqalar muddati xalqaro musobaqalar qoidalarini bilan belgilanadi. Shu musobaqalar muddatida qaysi sportchi o‘z ish qobiliyati sifati va samaradorligi jihatidan qanchalik uzoq vaqt saqlay olsa yoki uni oshira olish «kuchi»ga ega bo‘lsa, unga muvaffaqiyat shunchalik kulib boqishi muqarrar. Boshqacha qilib aytganda ish qobiliyatining sifat va samaradorlik darajasini ko‘p yoki kam vaqt davomida saqlanishi tezlik sifatlarining turlari (sakrovchanlik, tezlik-kuch, tezkor sakrash, «texnik-taktik sakrovchanlik» va hokazo) qanchalik rivojlanganligi bilan belgilanadi [2:26].

Voleybolchilar uchun asosiy jismoniy sifatlardan biri sakrovchanlikdir. Sakrovchanlik tezlik-kuchlilik qobiliyatlariga mansub bo‘lib oyoq mushaklarining qisqa muddat ichida kuchli qisqarishi bilan ifodalanadi. Aynan shu sifatni yuksak darajada bo‘lishi nisbatan past bo‘yli o‘yinchilarni baland bo‘yli o‘yinchilar bilan raqobatini va asosiy o‘yin malakalarini (zarba berish va to‘siq qo‘yish) samarali ijro etilishini ta`minlaydi[3:32].

Zamonaviy voleybolda samarali o‘yin ko‘rsatish va yuqori natijalarga erishishi faqat o‘ta shakllangan jismoniy tayyorgarlik evaziga amalga oshirilishi mumkin. Voleybolchilar uchun jismoniy sifatlari ichida tezkor - kuchlilik muhim ahamiyat kasb etadi. Aynan shu sifatlar aksariyat o‘yin malakalarining samarali ijro etilishiga ta’sir ko‘rsatadi. Bu ko‘rsatkichlarni o‘zida aks ettira olgan sportchining maydondagi faoliyati ko‘zga aniq tashlanadi. Bundan tashqari kuch va chidamkorlik, kuch bilan zarba berish, ish qobiliyatini tushirmasdan uzoq vaqt malakalarni samarali bajara olish qobiliyatlari ham yetakchi o‘rinda turadi. Shuning uchun sport tayyorgarligi jarayonida tezkorlik, kuch, chaqqonlik, chidamkorlik va egiluvchanlik sifatlariga alohida e’tibor qaratish maqsadga muvofiqdir[4:97].

Voleybolida o‘yin malakalarini (to‘p kiritish, uzatish, zarba berish, to‘siq qo‘yish) sakrab samarali ijro etish har bir o‘yin ko‘rinishini yoki butun o‘yin taqdirini belgilaydi. Demak, shu sifat qancha yuqori rivojlangan bo‘lsa shuncha to‘p kiritish imkoniyati ortadi. Shuning uchun sakrovchanlik va tezkor sakrovchanlik sifatlarini voleybolga xos xususiyatga moslashtirib rivojlantirish nafaqat sport mahoratini takomillashtirish guruhlarida katta rol o‘ynaydi, balki bunday ixtisoslashtirilgan sifatlarni dastlabki o‘rgatish bosqichidanoq boshlab shakllantira borish muhim ahamiyat kashf etadi[5:36].

Pedagogik tadqiqot davomida yuqoriga sakrash va maxsus sakrovchanlik sifatlarini rivojlantirishga qaratilgan estafetali-o‘yin mashqlari bilan shug‘ullangan tajriba guruhidagi bolalarda o‘rganilayotgan ko‘rsatkichlarning o‘sish darajasi o‘ta samarali rivojlanganligi kuzatildi. Sababi ularda ruxiy jixatdan o‘zining vazni boshqarilishi yengillashadi va ushbu sport turida sakrash uchun yengillik beradi. Jumladan, pedagogik tadqiqot boshlanishidan avval tajriba guruhida joydan turib vertikal sakrash 32,8 sm ga teng bo‘lsa, tadqiqot so‘ngida bu ko‘rsatkich 39,3 sm (farq 6,5 sm) gacha o‘ydi. Joydan turib uzunlikka sakrash - 170,4 sm dan 181,2 sm ga ortgani kuzatildi. Binobarin, pedagogik tadqiqot davomida qo‘llanilgan maxsus estafetali-o‘yin mashqlari sakrovchanlik sifatini rivojlantirish borasida o‘ta samarali ekanligini isbotlab berdi. Alohida shuni ta’kiddash lozimki, tajriba guruhida shug‘ullangan bolalarda nafaqat o‘rganilayotgan maxsus jismoniy sifatlari tez sur‘atlar bilan rivojlanganligi namoyon bo‘ldi, balki bu bolalarda faollik va qiziqish alomatlari yaqqol ko‘zga tashlandi, o‘yin malakalarini o‘zlashtirish jarayoni ancha yengil kechayotgani kuzatildi. Bundan tashqari shu guruhdagi bolalarda mashqlarga ijodiy yondoshish alomatlari yaqqol ko‘zga tashlandi.

Bizga yaxshi ma’lumki ushbu estafeta mashqlarini bajargan sportchilar bilan keying guruh o‘rtasidagi farq ko‘zga yaqqol ko‘rinadi. Ma’lumki, o‘yin tarzida qo‘llaniladigan mashqlar bolalar organizmida (hujayra, to‘qima, mushak tolalari va boshqalar) o‘ta charchash yoki zo‘riqish alomatlari tez paydo bo‘lishini orqaga suradi. Buning sababi, o‘yin davomida shu bolalarning emotsional holati ko‘tariladi, ular yuklama haqida o‘ylamaydilar. Boshqacha qilib aytganda bunday nostandart o‘yin yuklamalari bolalarni charchashdan chalg‘itadi. Aynan shu holatlar shug‘ullanuvchi yosh bolalarda jismoniy sifatlarni samarali rivojlanishiga turtki beradi.

XULOSA

Jamiyatimizda sog‘lom turmush tarzini shakllantirish, aholining, ayniqsa, yosh avlodning jismoniy tarbiya va ommaviy sport bilan muntazam shug‘ullanishi uchun zamon talablariga mos shart-sharoitlar yaratish, sport musobaqalari orqali yoshlarda o‘z irodasi, kuchi va imkoniyatlariga bo‘lgan ishonchni mustahkamlash, mardlik va vatanparvarlik, ona Vatanga sadoqat tuyg‘ularini kamol toptirish, shuningdek, yoshlar orasidan iqtidorli sportchilarni saralab olish ishlarini tizimli tashkillashtirish hamda

jismoniy tarbiya va ommaviy sportni yanada rivojlantirishga yo‘naltirilgan keng ko‘lamli ishlar amalga oshirilmoqda.

Yurtimiz vakillarining Olimpiya o‘yinlari, jahon chempionatlari, Osiyo o‘yinlari va chempionatlari hamda xalqaro musobaqalarda yuksak natijalarga erishayotgani, dunyoda O‘zbekistonning obro‘-e‘tibori va sport salohiyati yanada oshayotgani, respublikamiz hududlarida jahon andozalariga mos muhtasham sport inshootlari barpo etilayotgani, o‘quvchi va talaba-yoshlar o‘rtasida uch bosqichdan iborat “Umid nihollari”, “Barkamol avlod” va Universiada sport o‘yinlari ommalashib borayotgani, ayniqsa, e‘tiborlidir.

FOYDALANILGAN ADABIYOTLAR

1. <https://uzreport.news/sports/shavkat-mirziyoyev-sport-sohasini-yanada-ommalashtirish-bo-yicha-yig-ilish-o-tkazdi.30.01.2023>.
2. O.V.Goncharova “Yosh sportchilarning jismoniy qobiliyatlarini rivojlantirish”. T., O‘zDJTI matbaa nashriyoti bo‘limi, 2005 y. 57-b.
3. A.A.Po‘latov. O‘rgatish uslubiyatiga noan‘anaviy yondoshish masalalari. O‘qituvchilar va talabalar ilmiy konferentsiyasi to‘plami. T., 1994.
4. Bolalar-o‘smirlar sportini rivojlantirish muammolari va istiqbollari./ Respublika ilmiy-amaliy anjumani materiallari. 2003 yil 1 noyabr. Toshkent. 2003.
5. Usmonxo‘jaev T.S., Qosimova M.U. 500 mashq va harakatli o‘yinlar. T.: O‘zDJTI nashriyot bo‘limi. 1999. - 60-b.

TA'LIM – TARAQQIYOT KAFOLATI

Qurbonov Elnur Yunusovich
TDTTrU talabasi

Inson borki, avlod - ajdodi kimligini, nasl - nasabini, o'zi tug'ilib o'sgan yurt, vatanining tarixini bilishni istaydi. Vaholanki, har bir insonning o'tmishi, kelajagi tarixga bog'liq. Shuningdek, shaxs ma'naviy tarbiyasida milliy va tarixiy ong, dunyoqarash muhim o'rin tutadi. Prezidentimiz Islom Karimov: "Insoniyatning ko'p yillik tajribasi shundan dalolat beradiki, dunyodagi zo'ravon va tajovuzkor kuchlar qaysi bir xalq yoki mamlakatni o'ziga tobe qilib bo'ysundirmoqchi, uning boyligini egallamoqchi bo'lsa, avvalambor, uni qurolsizlantirishga, ya'ni eng buyuk boyligi bo'lmish milliy qadriyatlari, tarixi va ma'naviyatidan judo qilishga urinadi" deya ta'kidlagan edi.

Sobiq sho'rolar davrida bir qator fanlarda, jumladan, falsafa, til, adabiyot va tarix fanlarida turli kamchiliklarga yo'l qo'yildi. Natijada, bu fanlarni o'zlashtirish, o'rganish jarayonida ko'plab muammolar paydo bo'ldi. O'quvchi yoshlar ongiga milliy tarixdan ko'ra o'zga g'oya va qadriyatlarning singdirilishi tariximizga bo'lgan qiziqishning susay- ishiga olib keldi. Asl tariximiz o'qitilmasligi oqibatida o'quvchilar ongida milliy tariximiz bilan bog'liq bo'shliq vujudga keldi. Mana shu bo'shliq ayrim yoshlarimizda tarixiy ongning yo'qolishiga va uning o'rnini turli xil begona g'oya va qarashlar egallab olishiga sabab bo'ldi.

O'zbekiston o'z mustaqilligiga erishganidan so'ng xaqqoniy tariximizni yaratish. uni o'quvchi yoshlar ongiga singdirish, ma'naviyatini shakllantirish borasida bir kator ishlar amalga oshirila boshlandi. Xozirda turli tashkilot va o'quv muassasalarida milliy o'zlikni anglash, uni yot g'oyalar ta'siridan saqlash, hamda milliy g'urur tushunchasining mohiyati naqadar ahamiyatli ekanligi xususida tushuntirish ishlari olib borilmoqda. Bularning barchasi tarixiy va milliy ongi rivojlarga yuksak ma'naviyatli yoshlarni tarbiyalashga qaratilgan harakatlardir. Zero, Islom Karimov ham "...tarixiy xotirasi bor inson - irodali inson. Kim bo'lishidan qat'i nazar, jamiyatning xar bir a'zosi o'z o'tmishini yaxshi bilsa, bunday odamlarni yo'ldan urish, har xil aqidalar ta'siriga olish mumkin emas. Tarix saboqlari insonni hushyorlikka o'rgatadi. irodasini mustahkamlaydi", deya ta'kid lagan edi. Tarixiy ong qanchalik rivoj lansa, shaxs o'zini shunchalik chuqurrok anglay boradi. Shuning uchun, o'quvchi yoshlar ongiga vatanimiz tarixiga ehtirom tuyg'usini singdirish, ajdodlarimiz kimligini uqtirish, ular erishgan ilmiy va amaliy yutuqlarini o'rgatish, yoshlar qalbida milliy g'urur va iftixor tuyg'ularini uy- g'otish g'oyat muhimdir. Tarix o'qitishning samarali bo'lishida darsni to'g'ri tashkil etish muhim rol o'ynaydi. Dars jarayoni va amaliy mashg'ulotlarda o'quvchilarning bilim faoliyati mashg'ulotning mazmuni uning

g'oyaviy-siyosiy va ilmiy-nazariy jihatdan yuqori saviyada bo'lishi, o'qituvchining ta'sirli va hayotiy misollar yordamida o'rganilayotgan tarixiy faktlar, voqea-hodisalarning mohiyatini jonli va ishonarli tarzda ochib berishi hamda o'quvchilarda uni o'rganishga ishtiyoq uyg'ota olishiga bog'liqdir. Bundan tashqari texnik vositalar, tarixiy kino - filmlar, rasm, ko'rgazmali qurollar, sahna ko'rinishlari ham muhim rol o'ynaydi. O'quvchilar tarixiy ongi rivojlanishida tarix fani darsliklari asosiy vositalardan biridir. Maktab darsliklarida berilgan mavzular tarixiy materiallar asosida o'quvchi ongida o'tmish haqida tasavvurni vujudga keltiradi. Darsliklar asosida o'quvchi asrlar davomi ajdodlari yaratgan qadriyatlarni o'rganadi shu bilan birga unda ajdodlarga mos avlod bo'lish, vatanparvarlik tuyg'usi shakllanadi. Bu esa darslarning puxta ishlanishi asosida yuzaga keladi. Darsliklardagi materiallarning asosli bo'lishi uning uzoq muddat amal qilinishiga sabab bo'ladi. Hozirda o'quvchilar bilim olishlari, ko'nikmalarni egallashlari uchun zamon talabiga javob beradigan ta'lim dasturlari ishlab chiqilmoqda. Shuningdek, talim maskanlarida xizmat qilayotgan o'qituvchilar eng zamonaviy texnologiyalardan foydalanib, o'quvchilarning chuqur bilim va ko'nikmalarga ega bo'lishlarida katta hissa qo'shmoqdalar. Bundan tashqari, o'quvchi tarixiy ongining rivojlanishida mahalliy materiallar, badiiy adabiyotlar ham muhimdir. Mahalliy materiallarning afzalligi shundaki, o'quvchi mustaqil holda yashash joyidagi yoshi kattalarning hikoya, rivoyat, matallarini eshitish orqali o'zligini chuqurroq anglay boshlaydi. Natijada, unda ilk tarixiy dunyoqarash paydo bo'ladi.

Xullas, tarix fani asosida vujudga keladigan tarixiy ong ta'limiy-tarbiyaviy vazifalarni bajarib, barkamol avlodning shakllanishida muhim ahamiyat kasb etadi.

REFERENCES

1. Бехзоджон Куролович Маликов ЎЗБЕКИСТОНДА ДАВЛАТ ХИЗМАТИНИ ТАРТИБГА СОЛИШДАГИ МУАММОЛАР // Academic research in educational sciences. 2021. №2. URL: <https://cyberleninka.ru/article/n/zbekistonda-davlat-hizmatini-tartibga-solishdagi-muammolar> (дата обращения: 20.12.2022).
2. Маликов, Б. Қ. (2021). ШАРҚ МУТАФАККИРЛАРИНИНГ ДАВЛАТ ХИЗМАТЛАРИГА ДОИР СИЁСИЙ ҚАРАШЛАРИ. Scientific progress, 1(4), 207-212.
3. Маликов, Б. Қ., & Икромов, Д. Р. Ў. (2022). ШАРҚ ТАЪЛИМОТИДА ҚОНУН УСТУВОРЛИГИ ҲОЯЛАРИ. Academic research in educational sciences, 3(TSTU Conference 2), 483-487.
4. Маликов, Б. Қ. (2021). ЁШЛАРНИ САЛБИЙ МАФКУРАВИЙ ТАХДИДЛАРДАН ХДМОЯ КИЛИШ-ДАЁТИЙ ЗАРУРИЯТ YANGI O'ZBEKISTONDA ILM-FAN VA TA'LIM ILMIY-METODIK JURNALI. ISSUE, 1(1), 202-206.
5. Маликов, Б. Қ., & Абдураимов, О. Қ. Ў. (2022). ХУҚУҚИЙ БАРКАМОЛЛИК ВА МАЪНАВИЯТ. Academic research in educational sciences, 3(TSTU Conference 2), 449-453.
6. Маликов, Б. Қ., & Дехқонбоев, Ш. Б. Ў. (2022). ХУҚУҚИЙ МАДАНИЯТ ХУҚУҚИЙ ДЕМОКРАТИК ДАВЛАТ БАРПО ЭТИШНИНГ МУҲИМ ОМИЛИ. Academic research in educational sciences, 3(TSTU Conference 2), 462-466.

7. Маликов, Б. Қ., & Эшкурбонов, А. И. Ў. (2022). АДОЛАТЛИ ЖАМИЯТДА ОДИЛ СУД СИФАТИ. *Academic research in educational sciences*, 3(TSTU Conference 2), 467-472.
8. Маликов, Б. Қ., & Хамроқулов, Б. К. Ў. (2022). ЎЗБЕКИСТОН КОНСТИТУЦИЯСИДА ИНСОН ВА ТАБИАТ ҚАДРИ. *Academic research in educational sciences*, 3(TSTU Conference 2), 473-478.
9. Маликов, Б. Қ., & Хамроқулов, С. К. Ў. (2022). ИСЛОМ КАРИМОВ АСАРЛАРИДА КОНСТИТУЦИЯ ВА ҚОНУН УСТУВОРЛИГИ ҒОЯЛАРИ. *Academic research in educational sciences*, 3(TSTU Conference 2), 479-482.
10. Маликов, Б. Қ., & Болиева, Н. Қ. Қ. (2022). ХУҚУҚИЙ НИГИЛИЗМНИНГ ИЖТИМОЙ ХАВФИ. *Academic research in educational sciences*, 3(TSTU Conference 2), 458-461.
11. Маликов, Б. Қ., & Бўриев, З. Б. Ў. (2022). ЖАМИЯТ ТАРАҚҚИЁТИДА ХУҚУҚИЙ ОНГНИНГ АҲАМИЯТИ. *Academic research in educational sciences*, 3(TSTU Conference 2), 454-457.
12. Раматов, Ж. С., Муратова, Д., Султанов, С. Ҳ., Тухтабоев, Э., Кушаков, Ф., & Хасанов, М. Н. (2022). ИЖТИМОЙ АДОЛАТ ВА ҚАДРИЯТЛАР ПЛЮРАЛИЗМИ. *World scientific research journal*, 8(1), 102-108.
13. Раматов, Ж.С., Баратов, Р.Ў., Султанов, С.Ҳ., Муратова, Д.А., Хасанов, М.Н., & Эрнӣзов, У.К. (2022). ЁШЛАР ЗАМОНАВИЙ МАДАНИЙ ҚИЁФАСИ ВА УМУМИНСОНИЙ ҚАДРИЯТЛАР ТУШУНЧАСИНИНГ МАЗМУН-МОҲИЯТИ. *Oriental renaissance: Innovative, educational, natural and social sciences*, 2 (10), 376-386.
14. Джуманиёз Раматов, Розигуль Умарова, Рашид Баратов, Миршод Хасанов, Сирож Султонов, Файзулла Кушаков ПРОБЛЕМЫ ВЛИЯНИЯ ИСЛАМА НА ТРАНСФОРМАЦИЯ СОЗНАНИЯ // Академические исследования в области педагогических наук. 2022. №10. URL: <https://cyberleninka.ru/article/n/problems-of-influence-of-islam-on-coding-transformation> (дата обращения: 31.01.2023).
15. Жўрабоев, Н. Ю., Кушаков, Ф. А., Султанов, С. Ҳ., & Хасанов, М. Н. (2022). КОНФУЦИЙЛИК ХУСУСИЯТЛАРИДАН ХИТОЙ ФАЛСАФАСИНИНГ КЕНГАЙИШИ. *World scientific research journal*, 9(2), 37-42.
16. Bakhtiyarova, Y. M. (2022). RELATION OF COMPARATIVE STYLISTICS WITH TRANSLATION THEORY.
17. Saydivaliyeva, B. S. (2021). ORGANIZATIONAL AND PEDAGOGICAL CONDITIONS FOR THE FORMATION OF PROFESSIONAL SIGNIFICANT QUALITIES. *Экономика и социум*, (3-1), 273-277. <https://www.elibrary.ru/item.asp?id=45770178>
18. Mustaeva, G. S., Saidivalieva, B. S., & Ataeva, G. B. (2022, June). Features of professional vocabulary and its difference from terms. In *AIP Conference Proceedings* (Vol. 2432, No. 1, p. 060017). AIP Publishing LLC.
19. Nosirov R. A. EDUCATIONAL PROBLEMS IN THE HISTORY OF CENTRAL ASIA // *Innovative Technologica: Methodical Research Journal*. – 2021. – Т. 2. – №. 04. – С. 82-85.

XALQARO TRANSPORT YO'LLARINING TARIXIY ISTIQBOLLARI

Farxodov Odilbek Oybek o'g'li

TDTrU talabasi

Hayitov Davron Elmurod ogli

TDTrU talabasi

Davlatlararo transport aloqalarini rivojlantirish azaldan xalqlarni birlashtirish, madaniyatni o'zaro boyitish vositasi bo'lib kelgan.

O'zbekiston azaldan yuklar va yo'lovchilar tranziti uchun eng qulay bo'lgan hudud hisoblanadi. Buni "Buyuk ipak yo'li"ning mamlakatimiz hududidan o'tishi va uning tarixiga nazar tashlash orqali ko'rishimiz mumkin.

Ibtidoiy jamoa tuzumining so'nggi davrlaridan boshlab, kishilar tirikchilik o'tkazish va o'zaro hamkorlik qilish maqsadida amalga oshirgan buyuk ko'chishlari natijasida turli yo'llar paydo bo'lgan. Yo'llarning paydo bo'lishiga qabilalar, xalqlar va davlatlarning o'zaro iqtisodiy, siyosiy va madaniy hamkorlik qilish ehtiyojlari asosiy sabab bo'lgan. Masalan mil.avv. I ming yillik boshlarida O'rta va Yaqin Sharqda Badaxshin la'lga ehtiyojning kujayishi " lazurit yo'li " ni paydo qilgan bo'lsa, mil.avv. VI - IV asrlarda Eron ahamoniylari davlatini boshqarish ehtiyoji " Shox yo'li " ni vujudga keltirgan. Badaxshon la'li Mesopotamiya va Misr podsholari saroylarini, ibodatxonalarini bezashda, ayollarga turli taqinchoqlar yasashda qo'llanilgan.

Ming yillar davomida Sharq (Xitoy)ni G'arb (Vizantiya) bilan bog'langan yo'ldan asosan ipak tashilgan bo'lsada bu yo'l tarix ilmida ko'proq "G'arbiy meridional <<yo'l>> deb atalib kelgan. Faqat XX asrning 70- yillarida nemis olimi K.Rixtgofen tomonidan fanga " Ipak yo'li " atamasi kiritilgan.

Xitoyda ipakchilik keng tarqalgan joy Xuanxe daryosining quyi oqimida joylashgan Shandun viloyatidir. Sian shahri (Shensi viloyati) "Ipak yo'li"ning bishlanish nuqtasi hisoblandi. Yunon tarixchilarining fikricha, Xitoy ipagini mil.avv. V asrdayoq Qora dengiz bo'ylari va Yaqin Sharq mamlakatlari xalqlari yaxshi bilishgan. Ipak bizning mamlakatimiz hududlarida (Sopollitepa yodgorliklari) mill.avv. II ming yillik o'rtalaridayoq ma'lum bo'lgan.

"Ipak yo'li" Siandan boshlab, Manchjou orqali Dunxuanga kelgan. Bu yerda ikkiga ajralib, janubiy-g'arbiy tarmog'i Taklamakon sahrosi orqali - Xutanga, undan Yorkent va Pomir tog'lari orqali - Vaxonga, undan Baqtriyaning asosiy shahri Zariasp (Balx)ga kelgan. Balxdan yana uch tarmoqqa ajralib, g'arbiy tarmog'i - Hindistinga, shimoliy tarmog'i - Termiz orqali Darband, Nautak va Samarqandga kelgan.

"Ipak yo'li"ning shimoliy - g'arbiy tarmog'i Dunxuandan Balx, Turfan orqali Tarim vohasiga - Qoshg'arga borgan. U yerdan Toshqo'rg'on orqali O'zgan, O'sh,

Axsikent, Popga, undan Asht dashti orqali Xo'jand, Jizzax va Samarqandga yetib borgan. Ipak yo'li Samarqanddan g'arbga - Dobusiya, Malik cho'li orqali Buxoroga, undan Varaxsha orqali - Boykent, Forob va Omul shaharlariga yetgan. Omulda Marvdan Urganchga ketadigan yo'lga qo'shilgan. Marv turli mamlakatlardan keladigan karvon yo'llari tutashadigan katta shahar bo'lgan. Bu yerda zardushtiylik, budda va xristian dinlarining ibodatxonalari mavjud bo'lgan.

Marv shahri Xitoy, Hindiston va O'rta Sharqni Yaqin Sharq va O'rta Yer dengizi mamlakatlari bilan bog'lab turgan." Buyuk Ipak Yo'li " Marvdan g'arbga - Niso, Ray shaharlari orqali Iroqning Ktesafon va Bag'dod shaharlariga, undan Damshq, Tir va Quddus orqali Misrgacha yetgan. Marvdan chiqqan Shimoliy yo'l Omil (Chorjuy) orqali - Urganchga, undan Shimoliy Kavkaz orqali Qora dengiz bo'ylab - Konstantinopolga va O'rta Yer dengizining boshqa shaharlariga tarqalgan.

" Buyuk ipak yo'li " orqali Sharq va G'arb mamlakatlari savdo va elchilik aloqalarini o'rnatganlar. Jumladan, Xitoy manbalarida sayyoh Gan In 97-yilda Fors qo'ltig'iga, makedoniyalik Mai Tatsian esa 100-yilda Lanchjougacha yetib borganligi qayd etilgan.

" Buyuk ipak yo'li "ning e'tibori oshib borgan sari, Eron va O'rta Osiyo davlatlari o'rtasida bu yo'lni o'z ta'siriga olish harakati kuchaygan. Jumladan, so'g'dlik savdogarlar III-V asrlarda bu yo'ld o'z hukmronligini saqlab qolish uchun Yettisuv, Sharqiy Turkiston va Xitoyning Shensi viloyatlarida o'z karvonsaroylari va qishloqlarini bunyod etganlar. Sug'dlar xalqaro miqyosda usta savdogarlar hisoblangan. Ular uzoq safarga o'tlanib, ko'plab shaharlarni kezishga va turli xalqlar bilan munosabatda bo'lishgan, joylarda savdogarlarga ziyo, madaniyat, ma'naviyat va yangiliklarni tarqatuvchilar sifatida qarashgan.

VIII asrdan boshlab ipak yo'lini nazorat qilish arablar, XIII asrlardan boshlab mo'g'ullar ixtiyoriga o'tdi. XIV asrning ikkinchi yarmidan bo'ahlab "Buyuk ipak yo'li"ni nazorat qilish temuriylar davlati ixtiyorida edi. Bu davrda Xitoydan G'arb mamlakatlariga asosan ipak va ipak matolar, qog'oz va chinni olib ketilgan bo'lsa, G'arb mamlakatlaridan Xitoyga shiaha, jun gazlamalar, oyna, metall, qimmatbaho toshlar, arg'umoq o'tlat olib borilgan.

" Buyuk ipak yo'li " O'rta Osiyo xalqlarining ijtimoiy- iqtisodiy va madaniy hayotiga katta ta'sir ko'rsatdi: savdo-sotiq va hunarmandchilik rivojlanib shaharlar kengaydi, aholining ma'naviy va madaniy dunyoqarashi o'sdi. Bu yerda ilk o'rta asrlardan boshlab Xitoy chinnisozlik maktabi asosida noyob buyumlar tayyorlagan. Bu haqda Beruniy o'z asarlarida ma'lumotlar keltiradi.O'z navbatida O'rta Osiyidagi kabi oyna tayyorlash texnologiyasi V asrlarda Xitoyda ham keng tarqalgan. Xitoycha nafis qozog'oz tayyorlash usuli Samarqandga yetib kelgan va Samarqand qog'ozi butun islom dunyosida o'zining sifatliiligi bilan mashhur bo'lgan.

Mag'ribu-mashriqni bog'lagan, siyosiy-iqtisodiy, madaniy va ijtimoiy ahamiyatga ega bo'lgan buyuk ipak yo'lini qayta tiklash maqsadida o'tkazilgan Bryussel uchrashuvida Yevropa va Osiyoni bir-biriga bog'laydigan " Yevropa -- Kavkaz -- Osiyo " transport yo'li TRASEKA masalasi ko'rib chiqildi va shu bo'yicha Dekloratsiya qabul qilindi. Bu uchrashuv Buyuk ipak yo'lini tiklashdagi amaliy qadam bo'ldi.

Respublikada tranzit salohiyatini oshirish va rivojlantirish uchun barcha sharoitlar yaratilmoqda. O'zbekiston hududi orqali tovarlarning to'siqsiz tranzitini ta'minlash bo'yicha tegishli me'yoriy - huquqiy baza ishlab chiqilmoqda. O'zbekiston bir qancha asosiy transpirt konvensiyalari va xalqaro shartnomalarga qo'shilgan va bu borada ishlar davom etmoqda.

REFERENCES

1.Бехзоджон Куролович Маликов ЎЗБЕКИСТОНДА ДАВЛАТ ХИЗМАТИНИ ТАРТИБГА СОЛИШДАГИ МУАММОЛАР // Academic research in educational sciences. 2021. №2. URL: <https://cyberleninka.ru/article/n/zbekistonda-davlat-hizmatini-tartibga-solishdagi-muammolar> (дата обращения: 20.12.2022).

2.Маликов, Б. Қ. (2021). ШАРҚ МУТАФАККИРЛАРИНИНГ ДАВЛАТ ХИЗМАТЛАРИГА ДОИР СИЁСИЙ ҚАРАШЛАРИ. *Scientific progress*, 1(4), 207-212.

3.Маликов, Б. Қ., & Икромов, Д. Р. Ў. (2022). ШАРҚ ТАЪЛИМОТИДА ҚОНУН УСТУВОРЛИГИ ҒОЯЛАРИ. *Academic research in educational sciences*, 3(TSTU Conference 2), 483-487.

4.Маликов, Б. К. (2021). ЁШЛАРНИ САЛБИЙ МАФКУРАВИЙ ТАХДИДЛАРДАН ХИМОЯ КИЛИШ-ДАЁТИЙ ЗАРУРИЯТ YANGI O'ZBEKISTONDA ILM-FAN VA TA'LIM ILMIY-METODIK JURNALI. *ISSUE*, 1(1), 202-206.

5.Маликов, Б. Қ., & Абдураимов, О. К. Ў. (2022). ХУҚУҚИЙ БАРКАМОЛЛИК ВА МАЪНАВИЯТ. *Academic research in educational sciences*, 3(TSTU Conference 2), 449-453.

6.Раматов, Ж. С., Муратова, Д., Султанов, С. Ҳ., Тухтабоев, Э., Кушаков, Ф., & Хасанов, М. Н. (2022). ИЖТИМОИЙ АДОЛАТ ВА ҚАДРИЯТЛАР ПЛЮРАЛИЗМИ. *World scientific research journal*, 8(1), 102-108.

7.Раматов, Ж.С., Баратов, Р.Ў., Султанов, С.Ҳ., Муратова, Д.А., Хасанов, М.Н., & Эрниёзов, У.К. (2022). ЁШЛАР ЗАМОНАВИЙ МАДАНИЙ ҚИЁФАСИ ВА УМУМИНСОНИЙ ҚАДРИЯТЛАР ТУШУНЧАСИНИНГ МАЗМУН-МОҲИЯТИ. *Oriental renaissance: Innovative, educational, natural and social sciences*, 2 (10), 376-386.

8. Джуманиёз Раматов, Розигуль Умарова, Рашид Баратов, Миршод Хасанов, Сирож Султонов, Файзулла Кушаков ПРОБЛЕМЫ ВЛИЯНИЯ ИСЛАМА НА ТРАНСФОРМАЦИЮ СОЗНАНИЯ // Академические исследования в области педагогических наук. 2022. №10. URL: <https://cyberleninka.ru/article/n/problems-of-influence-of-islam-on-coding-transformation> (дата обращения: 31.01.2023).

9. Жўрабоев, Н. Ю., Кушаков, Ф. А., Султанов, С. Х., & Хасанов, М. Н. (2022). КОНФУЦИЙЛИК ХУСУСИЯТЛАРИДАН ХИТОЙ ФАЛСАФАСИНИНГ КЕНГАЙИШИ. World scientific research journal, 9(2), 37-42.

10. Bakhtiyarova, Y. M. (2022). RELATION OF COMPARATIVE STYLISTICS WITH TRANSLATION THEORY.

11. Saydivaliyeva, B. S. (2021). ORGANIZATIONAL AND PEDAGOGICAL CONDITIONS FOR THE FORMATION OF PROFESSIONAL SIGNIFICANT QUALITIES. Экономика и социум, (3-1), 273-277. <https://www.elibrary.ru/item.asp?id=45770178>

12. Mustaeva, G. S., Saidivalieva, B. S., & Ataeva, G. B. (2022, June).

Features of professional vocabulary and its difference from terms. In AIP Conference Proceedings (Vol. 2432, No. 1, p. 060017). AIP Publishing LLC.

13. Nosirov R. A. EDUCATIONAL PROBLEMS IN THE HISTORY OF CENTRAL ASIA // Innovative Technologica: Methodical Research Journal. – 2021. – Т. 2. – №. 04. – С. 82-85.

14. Adilovich, Nosirov Rashod, and Yuldashev Bakhtiyar Ergashevich. "Structural and functional approaches to the development of the social sector: Reform and prospects." European Journal of Molecular and Clinical Medicine 8.1 (2021): 1388-1396.

15. Nosirov, R., & Mamajanova, G. (2022). International Ratings and Index Indicators of the Republic of Uzbekistan. European Multidisciplinary Journal of Modern Science, 4, 86-88.

YOSHLARNING SIYOSIY FAOLLIGINI RIVOJLANTIRISHNING O'ZIGA XOS HUSUSIYATLARI

TDTrU o'qituvchisi Malikov Behzodjon Qurolovich
TDTrU talabasi Egamberdiyev Maxmudjon Maxammadi ògli

Har qanday jamiyat istiqboli, eng avvalo, mazkur jamiyatda yashaydigan yoshlar siyosiy madaniyatining qay darajada shakllanganligi va ularning ijtimoiy-siyosiy jarayonlardagi ishtiroki bilan belgilanadi. O'zbekistonda aholining ushbu qatlami salmoqli qismga ega bo'lib, ularning bor ichki imkoniyatlarini ro'yobga chiqarish, tashabbuskorligi va faolligini qo'llab quvatlash, shijoati va g'ayratini aniq ezgu maqsadlar sari yo'naltirib borish davlatimiz uchun strategik ahamiyatga molik vazifalardan biri hisoblanadi.

Bugungi kun yoshlari axborot texnologiyalari shiddat bilan rivojlanayotgan davrda yashamoqda. Faqatgina OAV orqali balandparvoz siyosiy chiqishlar qilib, yoshlarning qalbidan joy olish mushkul ish. Shuning uchun zamon bilan hamnafas bo'lib o'sib kelayotgan hozirgi yoshlarning ongiga yangi, teran fikrlarni singdirish bilan birgalikda, ularda shakllanib borayotgan mustaqil, tanlash huquqiga ega bo'lgan erkin pozitsiya, sodir bo'layotgan barcha jarayonlarga nisbatan tanqidiy qarashlarini ham inobatga olish zarur. Shunisi e'tiborliki, bugungi kunda yoshlarimizning ijtimoiy ongi, hayotga munosabati, siyosiy yetukligi, yurtimizda va dunyoda yuz berayotgan voqea-hodisalarga nisbatan daxldorlik hissi, fuqarolik mas'uliyati oshib bormoqda.

Jamiyatimizning ijtimoiy-siyosiy, huquqiy, iqtisodiy, ma'naviy-madaniy yuksalib borayotganligi yoshlarning dunyo qarashi, motivatsion-ehtiyojij doiras, shaxsiy qobiliyatlari va ichki imkoniyatlarining ro'yobga chiqishiga, ta'sir ko'rsatmoqda.

Yoshlarining siyosiy faolligi, jumladan, mamlakat siyosiy hayotida muhim o'rin tutadigan saylovlardagi ishtiroki bilan bog'liq. Tadqiqotimiz natijalari shuni ko'rsatmoqdaki, 18 dan 24 yoshgacha bo'lganlar orasida jamiyatda ro'y berayotgan o'zgarishlarga anchayin optimistik ruhda qaraydigan, nomzodlarning saylovoldi kampaniyasida maqsadli reklamalarning ta'siriga osonlikcha tushadigan, hissiyotlarga beriluvchan, atrofdagi insonlar(ota-onasi, do'slari, kursdoshlari)ning fikriga tayanib nomzodlarga ovoz beradigan yoshlarni ko'proq uchratish mumkin. 25-30 yoshdagilar esa ma'lum bir hayotiy tajribaga ega bo'lganligi tufayli, o'zlarining shaxsiy nuqtai nazariga, hayotiy kuzatishlariga asoslanib, o'z tanlovlarini amalga oshiradilar. Bu yoshdagi guruh vakillarida “ aql bilan” ish tutish va tanlash huquqidan samarali foydalanish hissi ustivor yo'nalish hisoblanadi. Saylov jarayonining natijalari, hokimiyat taqdiri, mamlakatda sodir bo'layotgan o'zgarishlar kelgusi hayoti bilan chambarchas bog'liqligini ular yaxshi tushunadilar.

Tadqiqotimiz davomida olingan natijalar tahlili yoshlarning faol siyosiy pozitsiyasi, davlatimiz tomonidan yangilanish davrida muhim siyosiy vazifalarni hal qilishda o'zlarining kuchini safarbar qilishini anglab yetishi, nafaqat mamlakatimizda, balki xorijda sodir bo'layotgan siyosiy harkatlarni kata qiziqish va diqqat bilan kuzatib borishlari, jahon siyosiy yetakchilarining faoliyatiga holisona baho bildirishlari kabi ijobiy natijalar sezilarli darajada ko'zga tashlanmoqda.

So'rovnoma savollari bo'yicha bayon etilgan javoblarda ham yoshlarimizning saylov jarayonlarida ishtirok etishlariga tegishli bo'lgan ishtiyoq (motivlar) o'z ifodasini topgan. “Nima uchun saylovlarda ishtirok etasiz?”, deb qo'yilgan savollarga yoshlarning aksariyati — “Men o'z mamlakatim fuqarosiman va saylovlarda ishtirok etishim shart!”; “Siyosiy jarayonlarga qiziqaman va unga ta'sir etishni xohlayman”... deb javob berib, o'zining fuqaroviy pozitsiyasi, mustaqil tanlovlarini aniq ko'rsatishga harakat qilganlar. Shuni ta'kidlash lozimki, yoshlarning 54.28 foizi “men o'z mamlakatim fuqarosiman”, 25.52 foizi, “Siyosatga ta'sir etishni xohlayman”, 10.2 foiz “Siyosiy vaziyatlarga qiziqaman” degan fikrni bildiradi. “Saylovlarda ishtirok etish shunchaki kerak” javobi 9 foiz va “boshqa fikrlar” – 1 foizni tashkil etadi.

Aksariyat yoshlarning javoblarida ifodalangan vatanparvarlik tuyg'ulari ularning kelajakka bo'lgan ishonchi, intilish va ezgu niyatlari bilan izohlanadi, albatta. Bugungi yoshlarning davlat siyosati bilan bog'liq bo'lgan masalalardagi qiziqish va harakatlari aks etgan fikrlari eng sog'lom, aniq va ravon javoblar hisoblanadi. Biroq davlatimizda sodir bo'layotgan jarayonlarga nisbatan ayrim yoshlarning shaxsiy siyosiy pozitsiyasi ba'zan befarqlik, pessimistic qarashlarga tayanib qolmoqda. Ular “Saylovlarda ishtirokim nima uchun va birinchi navbatta, kimga kerak?” degan savolimizni javobsiz qoldirishdi. Bir tomondan, aksariyat yoshlarimiz amalga oshirilayotgan saylovlar jarayonlariga jo'sh urib qiziqish bildirsa, ikkinchi tomondagi e'tiborsizlik, “chetdan turib tomoshabin bo'lish” holatlari ularning fikru-hayollarini chalg'itishga olib kelyapti. Respublikamiz miqyosida siyosiy jarayonlarga unchalik qiziqish bildirmagan bunday yoshlarning soni 9 foizni tashkil etadi. Bu ko'rsatkich unchalik yuqori bo'lmasa-da, alohida fikr va mulohazalar yuritishga undaydi.

Siyosiy jarayonlarga befarqlik hodisasi bizning nazarimizda, ikki sabab tufayli yuzaga keladi: birinchidan, ayrim yoshlarning mamlakatimizda ro'y berayotgan voqealarga nisbatan loqaydligi, jamiyat hayotida ishtirok etishni istamasligi; ikkinchidan, saylovlarga borishni foydasiz deb bilgani. Chunki aksariyat javoblarda- “Ovoz berasanmi-bermasanmi, davlat senga nimani taklif etsa, shuni qabul qilasan” deb bildirilgan fikrlarning tarqalganligidir. Har ikkala toifadagilar yoshlar orasida uchrab turuvchi siyosiy savodxonligi past darajadagi, o'z fikriga ega bo'lmagan kishilardir.

Yoshlar siyosiy madaniyatining ularni har tomonlama axborot bilan ta'minlash chora tadbirlari muhim ahamiyatga ega. Ya'ni yosh fuqarolarni o'z huquq va

majburiyatlari, shuningdek, ularga talluqli bo'lgan barcha jabhalardagi ma'lumotlar bilan tanishtirib borish, mamlakatimizda amalga oshirilayotgan ulkan islohatlar to'g'risidagi keng ko'lamli axborotlarni yetkazib borishga qaratilgan tashkiliy ishlar yoshlarning bilim saviyasi, dunoqarashi, intellectual salohiyatining yanada boyishiga olib keladi.

Bugungi kunga kelib, yoshlarning siyosiy madaniyati, ularning siyosiy ongi, siyosiy faolligi bilan bog'liq bo'lgan ko'rsatkichlar o'sib bormoqda. Yoshlarimiz sodir bo'layotgan siyosiy hodisalarga, ijobiy baho berib, kelajakka kata umid va ishonch bilan qaramoqdalar. Ular mamlakatimizni modrenizatsiya qilish, fuqarolik jamiyatini shakillantirish yo'lida o'z ezgu niyatlari bilan optimistik kayfiyatni namoyish etmoqda. Biroq, bu yo'lda erishilgan yutuqlarda to'xtab qolish noto'g'ri bo'lar edi. Yana ko'plab yuksak natijalarga erishish maqsadida yoshlarning siyosiy madaniyati va ongi, siyosiy jarayonlardagi faolligini oshirish borasida, birinchidan, mamlakatimizda faoliyat yuritib kelayotgan partiyalar dasturlarida yoshlar manfaatlari va mavjud bo'layotgan muammolariga yanada ko'proq e'tibor qaratish lozim. Ikkinchidan, yetakchi siyosiy partiyalar ichida yoshlar tashkiloti faoliyatini maqsadga yo'naltirilgan holda mustahkamlab borish kerak. Uchinchidan, partiyaviy faoliyatda yoshlarga yetakchi rollarni ishonib topshirish, yoshlarning mustaqil siyosiy birlashmalari ichida ularning manfaatlariga mos ravishda tashabbus va ijodkorlikni namoyish etish uchun keng imkoniyatlar taqdim etish lozim. To'rtinchidan, yoshlar masalasida davlat siyosati ustivorligini mustahkamlab borish maqsadga muvofiq. Chunki hammamizga ma'lum bo'lgan bir oddiy haqiqat shundan iboratki, yoshlar siyosatiga sarflangan uzoq muddatli sarmoya birinchi navbatda davlatning ijtimoiy hayotiga sarflangan sarmoyadir. Beshinchidan, ma'lumki, bolalar va o'smirlarning tarbiyasida oila va maktab yetakchi o'rinni egallaydi. Shuning uchun ham mamlakatimizda ro'y berayotgan ijobiy o'zgarishlarga nisbatan befarq va ma'suliyatsiz harakatlar va munosabatni bartaraf etish maqsadida yoshlar va ota-onalar orasida ham huquqiy tarbiya va huquqiy savodxonlikni oshirishga qaratilgan joylardagi keng qamrovli tadbirlarni (doira stoli, seminar-treninglar, debatlar, bahs-munozaralar, ishchi o'yinlar va h.z) amalga oshirish zarur.

Yurtboshimiz ta'kidlaganidek: “Davlat va jamiyat qurilishini izchil asosda demokratlashtirib borish yo'lida so'z va axborot erkinlig, saylov erkinligi va saylov tizimini rivojlantirish, fuqarolarimizning siyosiy ongi, ijtimoiy-iqtisodiy faolligi va huquqiy madaniyatini oshirish eng muhim masalalardan biridir”. Bu ezgu niyatni amalga oshirishda hal qiluvchi bunyodkor kuch sifatida maydonga chiqayotgan, ona yurtimiz kelajagining egasi bo'lgan millionlab yoshlarga katta umid va ishonch bildirildi.

REFERENCES

- 1.Бехзоджон Куролович Маликов ЎЗБЕКИСТОНДА ДАВЛАТ ХИЗМАТИНИ ТАРТИБГА СОЛИШДАГИ МУАММОЛАР // Academic research in educational sciences. 2021. №2. URL: <https://cyberleninka.ru/article/n/zbekistonda-davlat-hizmatini-tartibga-solishdagi-muammolar> (дата обращения: 20.12.2022).
- 2.Маликов, Б. Қ. (2021). ШАРҚ МУТАФАККИРЛАРИНИНГ ДАВЛАТ ХИЗМАТЛАРИГА ДОИР СИЁСИЙ ҚАРАШЛАРИ. *Scientific progress*, 1(4), 207-212.
- Маликов, Б. Қ., & Икромов, Д. Р. Ў. (2022). ШАРҚ ТАЪЛИМОТИДА ҚОНУН УСТУВОРЛИГИ ҒОЯЛАРИ. *Academic research in educational sciences*, 3(TSTU Conference 2), 483-487.
- 3.Маликов, Б. К. (2021). ЁШЛАРНИ САЛБИЙ МАФКУРАВИЙ ТАХДИДЛАРДАН ХДМОЯ КИЛИШ-ДАЁТИЙ ЗАРУРИЯТ YANGI O'ZBEKISTONDA ILM-FAN VA TALIM ILMIY-METODIK JURNALI. *ISSUE*, 1(1), 202-206.
- 4.Маликов, Б. Қ., & Абдураимов, О. К. Ў. (2022). ХУҚУҚИЙ БАРКАМОЛЛИК ВА МАЪНАВИЯТ. *Academic research in educational sciences*, 3(TSTU Conference 2), 449-453.
- 5.Маликов, Б. Қ., & Дехқонбоев, Ш. Б. Ў. (2022). ХУҚУҚИЙ МАДАНИЯТ ХУҚУҚИЙ ДЕМОКРАТИК ДАВЛАТ БАРПО ЭТИШНИНГ МУҲИМ ОМИЛИ. *Academic research in educational sciences*, 3(TSTU Conference 2), 462-466.
- 6.Маликов, Б. Қ., & Эшқурбонов, А. И. Ў. (2022). АДОЛАТЛИ ЖАМИЯТДА ОДИЛ СУД СИФАТИ. *Academic research in educational sciences*, 3(TSTU Conference 2), 467-472.
- 7.Маликов, Б. Қ., & Хамроқулов, Б. К. Ў. (2022). ЎЗБЕКИСТОН КОНСТИТУЦИЯСИДА ИНСОН ВА ТАБИАТ ҚАДРИ. *Academic research in educational sciences*, 3(TSTU Conference 2), 473-478.
- 8.Маликов, Б. Қ., & Хамроқулов, С. К. Ў. (2022). ИСЛОМ КАРИМОВ АСАРЛАРИДА КОНСТИТУЦИЯ ВА ҚОНУН УСТУВОРЛИГИ ҒОЯЛАРИ. *Academic research in educational sciences*, 3(TSTU Conference 2), 479-482.
- 9.Маликов, Б. Қ., & Болиева, Н. Қ. Қ. (2022). ХУҚУҚИЙ НИГИЛИЗМНИНГ ИЖТИМОИЙ ХАВФИ. *Academic research in educational sciences*, 3(TSTU Conference 2), 458-461.
- 10.Маликов, Б. Қ., & Бўриев, З. Б. Ў. (2022). ЖАМИЯТ ТАРАҚҚИЁТИДА ХУҚУҚИЙ ОНГНИНГ АҲАМИЯТИ. *Academic research in educational sciences*, 3(TSTU Conference 2), 454-457.

11.Раматов, Ж. С., Муратова, Д., Султанов, С. Х., Тухтабоев, Э., Кушаков, Ф., & Хасанов, М. Н. (2022). ИЖТИМОЙ АДОЛАТ ВА ҚАДРИЯТЛАР ПЛЮРАЛИЗМИ. *World scientific research journal*, 8(1), 102-108.

12. Раматов, Ж.С., Баратов, Р.Ў., Султанов, С.Х., Муратова, Д.А., Хасанов, М.Н., & Эрнийёзов, У.К. (2022). ЁШЛАР ЗАМОНАВИЙ МАДАНИЙ ҚИЁФАСИ ВА УМУМИНСОНИЙ ҚАДРИЯТЛАР ТУШУНЧАСИНИНГ МАЗМУН-МОҲИЯТИ. *Oriental renaissance: Innovative, educational, natural and social sciences*, 2 (10), 376-386.

13. Джуманиёз Раматов, Розигуль Умарова, Рашид Баратов, Миршод Хасанов, Сирож Султонов, Файзулла Кушаков ПРОБЛЕМЫ ВЛИЯНИЯ ИСЛАМА НА ТРАНСФОРМАЦИЯ СОЗНАНИЯ // Академические исследования в области педагогических наук. 2022. №10. URL: <https://cyberleninka.ru/article/n/problems-of-influence-of-islam-on-coding-transformation> (дата обращения: 31.01.2023).

14. Жўрабоев, Н. Ю., Кушаков, Ф. А., Султанов, С. Х., & Хасанов, М. Н. (2022). КОНФУЦИЙЛИК ХУСУСИЯТЛАРИДАН ХИТОЙ ФАЛСАФАСИНИНГ КЕНГАЙИШИ. *World scientific research journal*, 9(2), 37-42.

15. Bakhtiyarova, Y. M. (2022). RELATION OF COMPARATIVE STYLISTICS WITH TRANSLATION THEORY.

16. Saydivaliyeva, B. S. (2021). ORGANIZATIONAL AND PEDAGOGICAL CONDITIONS FOR THE FORMATION OF PROFESSIONAL SIGNIFICANT QUALITIES. *Экономика и социум*, (3-1), 273-277. <https://www.elibrary.ru/item.asp?id=45770178>

17. Mustaeva, G. S., Saidivaliyeva, B. S., & Ataeva, G. B. (2022, June).

Features of professional vocabulary and its difference from terms. In *AIP Conference Proceedings* (Vol. 2432, No. 1, p. 060017). AIP Publishing LLC.

18. Nosirov R. A. EDUCATIONAL PROBLEMS IN THE HISTORY OF CENTRAL ASIA // *Innovative Technologica: Methodical Research Journal*. – 2021. – Т. 2. – №. 04. – С. 82-85.

ALISHER NAVOIYNING VATAN VA DAVLAT XIZMATCHISI SIFATIDAGI SIYOSIY QARASHLARI

Malikov Behzod Qurolovich

TDTrU talabasi Abduvaliyev Shohruh Dilshod oʻgʻli

Alisher Navoiyning siyosiy qarashlari haqida fikr yuritganda, uning aynan siyosiy faoliyati davomida erishgan maqomlari, unvonlari haqida ham toʻxtalib oʻtish zarur. Maʼlumki, musulmon mamlakatlarida yirik siyosiy arboblarga amir unvoni berilgan boʻlib, amirlar, avvalo, davlat siyosatini belgilovchi va oʻzgartirish darajasiga ega eng yirik shaxslar hisoblangan. Shuningdek, yirik qoʻshin boshliqlari-lashkarboshilar, maʼmuriy xudud boshliqlari yoki markaziy saltanat boshqaruv tizimida bevosita xon, sulton, xullas, xukmdorga yaqin kishilarga ham amir unvoni (statusi, maqomi) berilgan. Alisher Navoiyning xam amir unvoniga ega boʻlishi bejizga emas, chunki u Husayn Boyqaro saltanatining asosiy gʻoyaviy-maʼnaviy tayanchi edi. Bundan tashqari, Navoiyning ajdodlari temuriylari saroyida faoliyat yuritgan aslzodalardan boʻlgan. Manbalar shundan guvohlik beradiki, Alisher Navoiyning ota tomondan bobosi Amir Temurning oʻgʻli Umarshayx bilan emikdosh boʻlib, Boyqaro mirzo hukmdorlik davrida Qandaxorda amir boʻlgan. Demak, Alisher Navoiyning ota-bobolari temuriylar xokimiyatini mustahkamlashga yordam bergan. Ulardan baʼzilarining xurmat va ishonchini qozonganlar. Shuning uchun temuriylar sulolasi vakillari, xususan, boʻlajak xukmdor-Xusayn Boyqaroning otanonalari Gʻiyosiddin Kichkina oilasidagi bolalarga ham eʼtibor bilan qaraganlar. Yaʼni u siyosiy xayot muhitiga faqat Xusayn Boyqaro bilan maktabdoshligi yuzasidan tasodifan kirib kelgan emas.

Sulton Xusayn Boyqaro Xuroson taxtini egallagach, shoirning qarshiligiga qaramasdan, uni oldiniga muxrdor (1469 yil) lavozimiga, keyinchalik 1472-yilda amir (vazir) qilib tayinlaydi va Amiri kabir, yaʼni Ulugʻ amir unvonini beradi.

Baʼzi maʼlumotlarga koʻra, Alisher Navoiy 26 yoshida dorugʻa unvoniga ega boʻlgan. Dorugʻa-xozirgi generallik unvoniga tenglashtirilgan xarbiy unvon boʻlib, ayrim xududlarda shaxar gornizoni boshligʻi darajasidagi unvon hisoblangan. Alisher Navoiy kuchli siyosiy arbob, usta diplomat boʻlish bilan birgalikda ayrim hollarda harbiy sarkarda sifatida ham oʻzini namoyon eta olganligi zamondoshlari tomonidan ishonchli tarzda eʼtirof qilingan. Navoiyning xarbiy sanʼat bobidagi maxoratini Sulton Xusayn Boyqaroning koʻpgina xarbiy yurishlarida bevosita qatnashganligi bilan izohlash mumkin. Xususan, Yodgor Muxammad bilan Xusayn Boyqaro oʻrtasidagi qarama-qarshilik tufayli yuz bergan toʻqnashuvda Navoiy: „Vaqtning tigʻiz pallasida munajjimlar bashoratiga quloq tutib, ishni paysalga solish imkoniyatini boy berishdir“, deya tezlik bilan qalʼaga xujumga oʻtishni tavsiya etadi. Uning bu taklifi koʻpchilik

saroy a’yonlariga yoqmasada, bunday xarbiy maxorat Boyqaro Mirzoga juda ma’qul keladi va Navoiyga xurmati yanada oshadi. Aslida, Navoiyning qal’aga kunduzi emas, tunda xujum qilish rejasida xarbiy maqsaddan tashqari adolat va gumanizm xissi ko’proq bo’lib, bunda odamlar bexudaga qirilib ketmasligi xisobga olingan edi.

Nizomiddin-musulmon Sharqida shari’at, ijtimoiy-siyosiy xayot, davlat xokimiyatida yuksak o’ringa ega bo’lgan shaxslarga beriladigan unvon bo’lib, Navoiyga u Xirot diniy va siyosiy elitasi tomonidan berilgan edi. Davlat, shariat, siyosiy xayotda mas’uliyatli vazifalarni sharaf bilan bajargan siyosat va shariat yo’lida yirik islohotlar qilgan shaxslarga „Nizom ul-mulk”, „Nizom ul-milla”, „Nizom ud-davla”, „Nizom ud-din”, kabi yuksak darajalar berilgan. Shuni ham ta’kidlash kerakki, Islom dunyosida va mumtoz adabiyotda ko’p o’rinlarda bir diniy e’tiqod vakillariga nisbatan „millat” tushunchasi qo’llanilgan.

Navoiy shakllangan ijtimoiy muxitda Sharq va G’arb siyosiy ta’limotlar tizimida deyarli bir xillik bo’lib, davlatni yakka hukmdor tomonidan boshqarish nazariyasi va uning xarizmatik qiyofasi ta’riflangan. Navoiy ijodida xam shu umumiy xususiyatlar bo’lgani xolda, podshoni ideal darajada ifodalash ustuvorlik kasb etadi. Boshqacha aytganda, Navoiy jamiyat yakka shaxs tomonidan boshqarilishi kerak, lekin hukmdor, raxnamo o’ta yuksak fazilatlarga ega bo’lishi kerakligini ta’kidlaydi. U saltanat faqat an’anaviy, sulolaviy boshqaruv shakliga asoslanmasdan, ilm-ma’rifatli, adolatli, jasoratli va jur’atli, har bir manfaatdor tomon istaklarini, oddiy fuqarodan tortib oliy amaldorlargacha-hammani teng ko’radigan ideal shaxsgina davlat boshlig’i bo’lishi zarurligini o’z asarlarining asosiy g’oyasi qilib oladi. Masalan, „Lison ut-tayr” dostonining XIV faslida qushlar orasida ihtilof chiqishi haqidagi xikoyatida shunday deyiladi: „...Oxir-oqibat, ular shunday bir shoxga muxtoj bo’ladilarki, u shox insofli va diyonatli, yaxshi tartib o’rnata oladigan va adolatli bo’lsin. Toki uning davlati soyasida pastdan a’loga (yani eng past tabaqadan oliy tabaqagacha) shikast yetmasin, yuqori tabaqadagilar esa o’rta tabaqalar oldida xor bo’lmasin. Xar bir qush guruhi o’ziga aziz bo’lgani holda, hamma bir tamizli, aqlli va dono shox bo’lishini istadi”.

Asar majoziy tilde yozilgan bo’lib, asosan odamlar o’rtasida xam turli ixtiloflar bo’ladi va ular o’rtasida yuksak siyosiy munosabatlarni yo’lga qo’ya oladigan davlat va uning hukmdori, ya’ni adolatli, dono podsho zarurati uqtiriladi.

Navoiy Xusayn Boyqaroning yaqin do’sti bo’lish bilan birgalikda, dono maslahatchisi, mushkul vaziyatlarda madadkori ham edi. Bu yaqinlik „Munshaot” asarida yanada yorqinroq ko’zga tashlanadi. „Munshaot” shoirning sulton Xusayn Boyqaro va boshqa yaqin kishilari bilan yozishmalari, maktublari to’plamidir. „Munshaot” dagi ko’pgina maktublarda Xusayn Boyqaro davlat ishlari bilan bog’liq masalalarda shox bilan maslahatlashuv tarzida tavsiya, ruxsat olish, biror o’zgarish qilishda izn yoki maslahat so’rash, salomatligi yuzasidan g’amxo’rlik qilish holatlari aks etgan. Jumladan, mutaffakkir qo’shin saqlash, elchilar, shahzodalarning

xulq-atvori, ular o'rtasidagi munosabatlar to'g'risida o'z muloxazalarini bildiradi. Xusayn Boyqaroga salomatligini xisobga olgan holda may ichishda „xushyor” ya'ni ehtiyot bo'lish kerakligini maslahat beradi. 34-maktubda „Siz tomondan hukm bo'lgan ediki: „Xayolingga kelgan davlat ishlariga doir gaping bo'lsa ayt”, -deya eslatiladi.

Mazkur maktub nihoyasida „Shuni aytmog'chimanki, issiq kunlar boshlandi, chog'ir ichishda iloji boricha buni hisobga olish kerak”. Boshqa so'zlar bo'lsa, yana xat orqali ma'lum qilaman” -deb yoziladi. Ko'rinib turibdiki, Navoiy davlat ishlarida Xusayn Boyqaro bilan hamma masalada bemalol gaplasha olgan, yaqin maslahatchi va sirdosh bo'lgan.

Navoiy asarlarida xokimyat, asosan, yakka shaxs tomonidan boshqarilishi lozimligi, lekin hukmdor xar bir ijtimoiy-siyosiy masala yuzasidan, ayniqsa, muhim qarorlar qabul qilish jarayonida dono maslahatchilar fikriga tayanishi zarurligi ta'kidlanadi. Ayniqsa, bunday g'oyalar „Saddi Iskandariy”, „Lison ut-tayr”, „Maxbub ul-qulub” va boshqa bir qator asarlarda o'z aksini topgan. Navoiy ko'pgina asarlarida davlatning faqat sulolaviy boshqarish shaklini saqlab qolmasdan, balki boshqalardan yuksak ijobiy xislatlari bilan ajralib turgan shaxslargina davlat boshlig'i bo'lishi lozimligi uqtirgan. Shuning uchun ham uning asarlarida hukmdor, shahzoda obrazidagi shaxslar yuksak insoniy fazilatlariga ega, xunarpesha, adolatli, bag'rikeng va ilm-ma'rifatli insonlar sifatida tasvirlanadi.

REFERENCES

1. Беҳзоджон Куролович Маликов ЎЗБЕКИСТОНДА ДАВЛАТ ХИЗМАТИНИ ТАРТИБГА СОЛИШДАГИ МУАММОЛАР // Academic research in educational sciences. 2021. №2. URL: <https://cyberleninka.ru/article/n/zbekistonda-davlat-hizmatini-tartibga-solishdagi-muammolar> (дата обращения: 20.12.2022).
2. Маликов, Б. Қ. (2021). ШАРҚ МУТАФАККИРЛАРИНИНГ ДАВЛАТ ХИЗМАТЛАРИГА ДОИР СИЁСИЙ ҚАРАШЛАРИ. Scientific progress, 1(4), 207-212.
3. Маликов, Б. Қ., & Икромов, Д. Р. Ў. (2022). ШАРҚ ТАЪЛИМОТИДА ҚОНУН УСТУВОРЛИГИ ҲОЯЛАРИ. Academic research in educational sciences, 3(TSTU Conference 2), 483-487.
4. Маликов, Б. Қ. (2021). ЁШЛАРНИ САЛБИЙ МАФКУРАВИЙ ТАХДИДЛАРДАН ХДМОЯ КИЛИШ-ДАЁТИЙ ЗАРУРИЯТ YANGI O'ZBEKISTONDA ILM-FAN VA TA'LIM ILMIY-METODIK JURNALI. ISSUE, 1(1), 202-206.
5. Маликов, Б. Қ., & Абдураимов, О. Қ. Ў. (2022). ХУҚУҚИЙ БАРКАМОЛЛИК ВА МАЪНАВИЯТ. Academic research in educational sciences, 3(TSTU Conference 2), 449-453.
6. Маликов, Б. Қ., & Дехқонбоев, Ш. Б. Ў. (2022). ХУҚУҚИЙ МАДАНИЯТ ХУҚУҚИЙ ДЕМОКРАТИК ДАВЛАТ БАРПО ЭТИШНИНГ МУҲИМ ОМИЛИ. Academic research in educational sciences, 3(TSTU Conference 2), 462-466.

7.Маликов, Б. Қ., & Эшқурбонов, А. И. Ў. (2022). АДОЛАТЛИ ЖАМИЯТДА ОДИЛ СУД СИФАТИ. Academic research in educational sciences, 3(TSTU Conference 2), 467-472.

8.Маликов, Б. Қ., & Хамроқулов, Б. К. Ў. (2022). ЎЗБЕКИСТОН КОНСТИТУЦИЯСИДА ИНСОН ВА ТАБИАТ ҚАДРИ. Academic research in educational sciences, 3(TSTU Conference 2), 473-478.

9.Маликов, Б. Қ., & Хамроқулов, С. К. Ў. (2022). ИСЛОМ КАРИМОВ АСАРЛАРИДА КОНСТИТУЦИЯ ВА ҚОНУН УСТУВОРЛИГИ ҒОЯЛАРИ. Academic research in educational sciences, 3(TSTU Conference 2), 479-482.

10.Маликов, Б. Қ., & Болиева, Н. Қ. Қ. (2022). ХУҚУҚИЙ НИГИЛИЗМНИНГ ИЖТИМОЙ ХАВФИ. Academic research in educational sciences, 3(TSTU Conference 2), 458-461.

12.Маликов, Б. Қ., & Бўриев, З. Б. Ў. (2022). ЖАМИЯТ ТАРАҚҚИЁТИДА ХУҚУҚИЙ ОНГНИНГ АҲАМИЯТИ. Academic research in educational sciences, 3(TSTU Conference 2), 454-457.

13. . Рамагов, Ж. С., Муратова, Д., Султанов, С. Ҳ., Тухтабоев, Э., Кушаков, Ф., & Хасанов, М. Н. (2022). ИЖТИМОЙ АДОЛАТ ВА ҚАДРИЯТЛАР ПЛЮРАЛИЗМИ. World scientific research journal, 8(1), 102-108.

14. Рамагов, Ж.С., Баратов, Р.Ў., Султанов, С.Ҳ., Муратова, Д.А., Хасанов, М.Н., & Эрнийёзов, У.К. (2022). ЁШЛАР ЗАМОНАВИЙ МАДАНИЙ ҚИЁФАСИ ВА УМУМИНСОНИЙ ҚАДРИЯТЛАР ТУШУНЧАСИНИНГ МАЗМУН-МОҲИЯТИ. Oriental renaissance: Innovative, educational, natural and social sciences, 2 (10), 376-386.

15. Джуманиёз Рамагов, Розигуль Умарова, Рашид Баратов, Миршод Хасанов, Сирож Султонов, Файзулла Кушаков ПРОБЛЕМЫ ВЛИЯНИЯ ИСЛАМА НА ТРАНСФОРМАЦИЯ СОЗНАНИЯ // Академические исследования в области педагогических наук. 2022. №10. URL: <https://cyberleninka.ru/article/n/problems-of-influence-of-islam-on-coding-transformation> (дата обращения: 31.01.2023).

16. Жўрабоев, Н. Ю., Кушаков, Ф. А., Султанов, С. Ҳ., & Хасанов, М. Н. (2022). КОНФУЦИЙЛИК ХУСУСИЯТЛАРИДАН ХИТОЙ ФАЛСАФАСИНИНГ КЕНГАЙИШИ. World scientific research journal, 9(2), 37-42.

17. Bakhtiyarova, Y. M. (2022). RELATION OF COMPARATIVE STYLISTICS WITH TRANSLATION THEORY.

18. Saydivaliyeva, B. S. (2021). ORGANIZATIONAL AND PEDAGOGICAL CONDITIONS FOR THE FORMATION OF PROFESSIONAL SIGNIFICANT QUALITIES. Экономика и социум, (3-1), 273-277. <https://www.elibrary.ru/item.asp?id=45770178>

19. Mustaeva, G. S., Saidivalieva, B. S., & Ataeva, G. B. (2022, June).

Features of professional vocabulary and its difference from terms. In AIP Conference Proceedings (Vol. 2432, No. 1, p. 060017). AIP Publishing LLC.

DAVLAT BOSHQARUVIDA MILLATLARARO TOTUVLIK TAMOYILI

TDTTrU talabasi Raxmatov Muxriddin shavkat o‘g‘li

Jahon siyosatidagi tarixiy tajribaga ko‘ra, dunyoning yirik davlatlari siyosiy, xarbiy, iqtisodiy va moliyaviy sohalardagi o‘z ehtiyojlarini boshqa davlatlarning ma‘lum resurslari hisobiga ta‘minlashga intilishlari ko‘p bora kuzatilgan. XX asr oxiri va XXI asr boshlaridagi bunday geosiyosiy jarayonlarning aksariyatida asosan, iqtisodiy-moddiy resurslarga egalik qilishga harakat ustunlik qilgan va bugungi kunda ham davom etmoqda. Bunda turli yo‘llar va usullar, xususan, urush, integratsiya o‘yinlari, xalqaro jamoatchilik fikriga ta‘sir va boshqa diplomatik kombinatsiyalardan foydalanilgan. Bular orasida tarixda ko‘p bora qo‘llanilgan va bugungi kunda ham o‘rni kelganda ma‘lum maqsadlarda foydalanilayotgan usul – ko‘p millatli mamlakat ichida millatlararo totuvlikni buzish, turli etnik guruxlar o‘rtasida ziddiyatlarni keltirib chiqarish va natijada beqarorlikni yuzaga keltirish hisoblanadi.

Mamlakatda millatlararo totuvlikning ta‘minlanishi polietnik (ko‘p elatli) davlatlar uchun siyosiy barqarorlikni ta‘minlovchi yetakchi omillardan sanaladi. Bugungi kunda ko‘p millat va elat vakillari yashayotgan, 36 million aholisiga ega O‘zbekiston uchun ham bu g‘oyat muhim masaladir. Hozirda Yer sharida 1600 dan ortiq etnik guruh ma‘lum. Ushbu etnoslarning ko‘pchiligi o‘z milliy davlatchiligiga ega emas. Dunyo siyosiy xaritasida ikki yuzdan ortiq davlat borligi ham buning isbotidir. Zero, etnik o‘zligini anglashning o‘ssishi yana uzoq vaqt davomida hozirgi dunyo siyosiy taraqqiyotining dinamikasini belgilab beradi. Shu sababli, ko‘p millatli va ko‘p tilli mamlakatlarda o‘z davlatlariga nom bergan asosiy millat bilan bu mamlakatlarda istiqomat qiluvchi etnik ozchilik o‘rtasidagi o‘zaro munosabatlar ichki siyosiy barqarorlik va milliy xavfsizlikning hal qiluvchi shartlaridan biri bo‘lib qolmoqda. Ichki siyosiy ahvolning barqarorligi, milliy xavfsizlik va ijtimoiy-iqtisodiy rivojlanish dinamikasi ko‘p millatli rivojlanish dinamikasi ko‘p millatli davlatda yashayotgan boshqa millat vakillarining siyosiy xayrixohligiga bevosita bog‘liq bo‘ladi.

Shuni alohida ta‘kidlash lozimki, ko‘p millatlilikning mamlakat taraqqiyotiga ta‘sir etuvchi ijobiy omilga aylanishida mahalliy hokimiyat organlarining ham ma‘suliyati kattadir. Mamlakatda barqarorlikka ta‘sir etuvchi millatlararo totuvlikning ta‘minlanishida inson huquqlari sohasidagi turli baynalminal markazlar va boshqa nodavlat notijorat tashkilotlar bilan bir qatorda mahalliy hokimiyat organlari ham yetakchi o‘rin tutadi. Chunki polietnik mamlakat sifatida O‘zbekiston Respublikasi hududiy bo‘linishi va ularda muqim yashaydigan millatlarning joylashuviga e‘tibor qaratar ekanmiz, ayrim viloyat va tumanlarni boshqarishda ko‘p millatlilik omiliga doimiy e‘tiborda bo‘lish va milliy totuvlik hamda fuqaroviy hamjihatlikni qat‘iy nazorat qilish lozimligini ko‘rishimiz mumkin. Bunday hududlarda mahalliy hokimiyat

boshqaruvni shunday yo'lga qo'yishi lozimki, tegishli tuman yoki shahardagi etnik ozchilikni tashkil etuvchi mahalliy aholining turli ijtimoiy-iqtisodiy ehtiyojlarining qondirilishida milliy ko'pchilikka nisbatan farqlar vujudga kelmasligi lozim. Bunda etnik ozchilikning huquqlari, talablari va mahalliy darajadagi sotsial ehtiyojlarining qondirilishida qonuniy tenglik va ijtimoiy adolat tamoyillaridan kelib chiqqan holda yondashilishi maqsadga muvofiqdir. Bu hududlarda millatlararo ziddiyatlarning vujudga kelishi va fuqaroviy hamjihatlik buzilishining oldini oladi.

Jamiyatimizda millatlararo totuvlikni ta'minlashda “uchinchi sektor” deb nom olgan fuqarolik jamiyati institutlarining ham o'rni va roli katta ekanini inkor etmagan holda, bu borada mahalliy hokimiyat organlarining o'rniga alohida urg'u berish lozim. Chunki hududlardagi fuqarolik jamiyati institutlari qaysidir millatga mansub fuqaroning huquqlari, ijtimoiy, moddiy va ma'naviy ehtiyojlari bilan bog'liq talablarni ilgari surganlari holda, bu talablarning ijrosi, asosan mahalliy hokimiyat organlariga bog'liqligicha qoladi. Bu jarayonda milliy ozchilikka kiruvchi fuqaroning talab va ehtiyojlari qonun ustuvorligi va milliy tenglik tamoyillari asosida hal etilishi lozim bo'ladi. Shundagina hududdagi milliy ozchilikka kiruvchi fuqaro o'z huquqlari, ijtimoiy-moddiy talablarining ijrosi va unga bo'lgan e'tibor bo'yicha etnik ko'pchilikni tashkil etuvchi millatlarga nisbatan farqlar mavjudligidan aziyat chekmaydi. Bunda fuqaro mazkur sohadagi talablari bilan mahalliy darajadan viloyat yoki respublika darajasiga e'tiroz bilan chiqmaydi. Chunki uning ehtiyojlari va talablari mahalliy darajadayoq o'z yechimini topadi va natijada millatlararo totuvlik tamoyilining bajarilishi mahalliy boshqaruvning o'zida hal etiladi.

Mahalliy hokimiyat organlari o'z hududlarida millatlararo totuvlikni ta'minlash uchun boshqaruvda quyidagilarga amal qilishlari lozim bo'ladi:

- milliy ozchilikni tashkil etuvchi aholining yashash sharoiti va boshqa sotsial ta'minoti bo'yicha hududda yashovchi ko'p millatli axoliga nisbatan katta farqlar vujudga kelishiga yo'l qo'ymaslik;

- mahalliy hududdagi turli tashkilotla, mahallalar va ta'lim muassasalaridagi ishchilar, xizmatchilar va o'qituvchilar o'rtasida etnik farqlarni vujudga keltiruvchi harakat sabablari va manbalarini vaqtida aniqlash va tegishli choralarni ko'rish (fuqarolik institutlari va huquq-targ'ibot organlari bilan hamkorlikda);

- mahalliy hududdagi milliy ozchilikka mansub xususiy mulk egalari va tadbirkorlar manfaatlari hamda talablariga tenglik asosida munosabatda bo'lish;

- mahalliy hududdagi har bir millatning o'z urf-odatlarini, an'analari, milliy bayramlarini nishonlash uchun sharoitlar yaratib berish (milliy xavfsizlik va milliy manfaatlarga zid bo'lmagan taqdirda);

- millatlararo totuvlikni ta'minlashda mahalliy hududdagi nodavlat notijorat tashkilotlari hamkorligidan samarali foydalanish.

Mamlakatimiz hududida yashaydigan etnik ozchilikning huqularini himoya qilish O'zbekiston Konstitutsiyasida ham belgilab qo'yilgan. Bosh qomusimizning 8-moddasiga ko'ra, O'zbekiston xalqinimillatidan qat'iy nazar, O'zbekiston Respublikasining fuqarolari tashkil etadi. 4-moddada esa, O'zbekiston respublikasi o'z hududida istiqomat qiluvchi barcha millat va elatlarning tili, urf-odat va an'analari hurmat qilinishini ta'minlaydi, ularning rivojlanishi uchun sharoit yaratadi, deb belgilab qo'yilgan.

Ushbu o'rinda ko'p millatlilik jamiyatning taraqqiy etishida ijobiy ta'sir etuvchi omilga aylanishi xususida to'xtalib o'tish o'rinli. Yurtboshimiz ta'kidlab o'tganidek, ichki siyosiy axvolning bar-qarorligi, milliy xavfsizlik va ijtimoiy-iqtisodiy rivojlanish dinamikasi ko'p millatli davlatda yashayotgan boshqa millatlar vakillarining siyosiy xayrixohligiga bevosita bog'liq bo'ladi.

Jahon tajribasidan millatlar yoki etnik guruxlar o'rtasidagi o'zaro munosabatlarda an'anaviy uyg'unlik vujudga kelgan mamlakatlarda ko'p elatlilik omili davlatlarning siyosiy-iqtisodiy rivojlanishiga rag'batlantiruvchi ta'sir etishini ko'rsatuvchi misollarni ko'plab keltirish mumkin. Bu mamlakatlarda etnik guruxlar va irqqlar o'rtasida ma'lum muammolar mavjud. Shunga qaramay, ko'p elatlilik omili ularning ijtimoiy-iqtisodiy taraqqiyot yo'lidagi to'g'anoqqa aylanib qolmagan. Aksincha, taraqqiyotning jadallashuviga yordam bergan. Bu mamlakatlarda ko'p elatlilik omili demokratik o'zgarishlarni jadallashtirish va ijtimoiy-iqtisodiy taraqqiyotning, fuqarolik jamiyati qurishning ta'sirchan vositasiga aylanib qolgan. Bu konseptual fikrlar o'z vaqtida “O'zbekiston XXI asr bo'sag'asida: xavfsizlikka tahdid, barqarorlik shartlari va taraqqiyot kafolatlari” asarida alohida ta'kidlangan va unda slom Karimov etnik, millatlararo ziddiyatlarni xavfsizlikka tahdid tug'diruvchi omil ekanini ko'rsatib o'tgan edi.

Boshqaruvda har bir millat manfaatlarini birdek ifodalash va xududlarda mahalliy aholining qonuniy talab va ehtiyojlarini bajarmaganligi uchun mansabdor shaxslarning javobgarligi masalasiga ham to'xtalib o'tish o'rinlidir. Bu bevosita “Mamlakatimizda demokratik islohotlarni yanada chuqurlashtirish va fuqarolik jamiyatini rivojlantirish konsepsiyasi” – da ham ko'rsatib o'tilgan va mahalliy hokimiyat organlari rahbarlari faoliyati uchun dahldor muhim huquqiy o'zgarish bo'lishi bilan ham ahamiyatlidir. Xususan, unda “O'zbekiston Respublikasi jamoatchilik nazorati to'g'risida “gi qonunda jamoatchilik nazorati predmeti,uni amalga oshirishning huquqiy mehanizmlarini, shuningdek, mazkur sohada amaldagi qonun xujjatlarini ijro etmagani uchun mansabdor shaxslarning javobgarligi shartlarini belgilab qo'yish zarurligi ta'kidlangan edi. Kelgusida ushbu qonun mahalliy hokimiyat organlari faoliyati ustidan jamoatchilik nazoratini yuritishda va mahalliy boshqaruvdagi rahbarlarning qonunlar ijrosini ta'minlashdagi ma'suliyatini yanada oshirishda muhim ahamiyatga ega bo'ladi. Shuningdek, konsepsiya asosida ishlab

chiqiladigan inson huquqlari sohasidagi milliy dastur esa mamlakatimizda millatlararo munosabatlarda sog'lom ma'naviy iqlim va hamjihatlikni ta'minlashda katta ahamiyatga ega bo'ladi.

Boshqaruvda millatlararo totuvlik hokimiyat organlari faoliyatining muhim tamoyillaridan hisoblanar ekan, bu hududlardagi turli millatga mansub aholining manfaatlari birdek ta'minlanishini belgilab beradi hamda fuqarolarning etnik farqlar mavjudligi yuzasidan e'tirozlarining paydo bo'lishiga o'rin qoldirmaydi. Bu bevosita huquqiy demokratik fuqarolik jamiyati qurish tamoyillari bilan hamohangdir. Zero, fuqarolik jamiyati qurishning muhim sharti – boshqaruv sohasida ma'lum vazifalarning bir qismini Respublika darajasidan viloyat, tuman, Shahar miqyosiga o'tkazish hisoblanadi. Shunday ekan, bu sohadagi vazifalar mahalliy hokimiyat organlari tomonidan hal etilsa, lamiatda barqarorlikni ta'minlashda boshqa davlat organlarining ishi osonlashadi, mahalliy hududdagi muammolar Respublika darajasigacha chiqmay, quyi bo'g'inning o'zida yechimini topadi. Natijada, mahalliy hududlarda hamjihatlik va milliy totuvlik ta'minlanadi.

REFERENCES

- 1.Бехзоджон Куролович Маликов ЎЗБЕКИСТОНДА ДАВЛАТ ХИЗМАТИНИ ТАРТИБГА СОЛИШДАГИ МУАММОЛАР // Academic research in educational sciences. 2021. №2. URL: <https://cyberleninka.ru/article/n/zbekistonda-davlat-hizmatini-tartibga-solishdagi-muammolar> (дата обращения: 20.12.2022).
- 2.Маликов, Б. Қ. (2021). ШАРҚ МУТАФАККИРЛАРИНИНГ ДАВЛАТ ХИЗМАТЛАРИГА ДОИР СИЁСИЙ ҚАРАШЛАРИ. Scientific progress, 1(4), 207-212.
- 3.Маликов, Б. Қ., & Икромов, Д. Р. Ў. (2022). ШАРҚ ТАЪЛИМОТИДА ҚОНУН УСТУВОРЛИГИ ҲОЯЛАРИ. Academic research in educational sciences, 3(TSTU Conference 2), 483-487.
- 4.Маликов, Б. К. (2021). ЁШЛАРНИ САЛБИЙ МАФКУРАВИЙ ТАХДИДЛАРДАН ХДМОЯ КИЛИШ-ДАЁТИЙ ЗАРУРИЯТ YANGI O'ZBEKISTONDA ILM-FAN VA TA'LIM ILMIY-METODIK JURNALI. ISSUE, 1(1), 202-206.
- 5.Маликов, Б. Қ., & Абдураимов, О. К. Ў. (2022). ХУҚУҚИЙ БАРКАМОЛЛИК ВА МАЪНАВИЯТ. Academic research in educational sciences, 3(TSTU Conference 2), 449-453.
- 6.Маликов, Б. Қ., & Дехқонбоев, Ш. Б. Ў. (2022). ХУҚУҚИЙ МАДАНИЯТ ХУҚУҚИЙ ДЕМОКРАТИК ДАВЛАТ БАРПО ЭТИШНИНГ МУҲИМ ОМИЛИ. Academic research in educational sciences, 3(TSTU Conference 2), 462-466.
- 7.Маликов, Б. Қ., & Эшқурбонов, А. И. Ў. (2022). АДОЛАТЛИ ЖАМИЯТДА ОДИЛ СУД СИФАТИ. Academic research in educational sciences, 3(TSTU Conference 2), 467-472.

8.Маликов, Б. Қ., & Хамроқулов, Б. К. Ў. (2022). ЎЗБЕКИСТОН КОНСТИТУЦИЯСИДА ИНСОН ВА ТАБИАТ ҚАДРИ. Academic research in educational sciences, 3(TSTU Conference 2), 473-478.

9.Маликов, Б. Қ., & Хамроқулов, С. К. Ў. (2022). ИСЛОМ КАРИМОВ АСАРЛАРИДА КОНСТИТУЦИЯ ВА ҚОНУН УСТУВОРЛИГИ ҒОЯЛАРИ. Academic research in educational sciences, 3(TSTU Conference 2), 479-482.

10.Маликов, Б. Қ., & Болиева, Н. Қ. Қ. (2022). ХУҚУҚИЙ НИГИЛИЗМНИНГ ИЖТИМОЙ ХАВФИ. Academic research in educational sciences, 3(TSTU Conference 2), 458-461.

12.Маликов, Б. Қ., & Бўриев, З. Б. Ў. (2022). ЖАМИЯТ ТАРАҚҚИЁТИДА ХУҚУҚИЙ ОНГНИНГ АҲАМИЯТИ. Academic research in educational sciences, 3(TSTU Conference 2), 454-457.

13. . Рамагов, Ж. С., Муратова, Д., Султанов, С. Ҳ., Тухтабоев, Э., Кушаков, Ф., & Хасанов, М. Н. (2022). ИЖТИМОЙ АДОЛАТ ВА ҚАДРИЯТЛАР ПЛЮРАЛИЗМИ. World scientific research journal, 8(1), 102-108.

14. Рамагов, Ж.С., Баратов, Р.Ў., Султанов, С.Ҳ., Муратова, Д.А., Хасанов, М.Н., & Эрнийёзов, У.К. (2022). ЁШЛАР ЗАМОНАВИЙ МАДАНИЙ ҚИЁФАСИ ВА УМУМИНСОНИЙ ҚАДРИЯТЛАР ТУШУНЧАСИНИНГ МАЗМУН-МОҲИЯТИ. Oriental renaissance: Innovative, educational, natural and social sciences, 2 (10), 376-386.

15. Джуманиёз Рамагов, Розигуль Умарова, Рашид Баратов, Миршод Хасанов, Сирож Султонов, Файзулла Кушаков ПРОБЛЕМЫ ВЛИЯНИЯ ИСЛАМА НА ТРАНСФОРМАЦИЮ СОЗНАНИЯ // Академические исследования в области педагогических наук. 2022. №10. URL: <https://cyberleninka.ru/article/n/problems-of-influence-of-islam-on-coding-transformation> (дата обращения: 31.01.2023).

16. Жўрабоев, Н. Ю., Кушаков, Ф. А., Султанов, С. Ҳ., & Хасанов, М. Н. (2022). КОНФУЦИЙЛИК ХУСУСИЯТЛАРИДАН ХИТОЙ ФАЛСАФАСИНИНГ КЕНГАЙИШИ. World scientific research journal, 9(2), 37-42.

17. Bakhtiyarova, Y. M. (2022). RELATION OF COMPARATIVE STYLISTICS WITH TRANSLATION THEORY.

18. Saydivaliyeva, B. S. (2021). ORGANIZATIONAL AND PEDAGOGICAL CONDITIONS FOR THE FORMATION OF PROFESSIONAL SIGNIFICANT QUALITIES. Экономика и социум, (3-1), 273-277. <https://www.elibrary.ru/item.asp?id=45770178>

19. Mustaeva, G. S., Saidivalieva, B. S., & Ataeva, G. B. (2022, June).

Features of professional vocabulary and its difference from terms. In AIP Conference Proceedings (Vol. 2432, No. 1, p. 060017). AIP Publishing LLC.

20. Nosirov R. A. EDUCATIONAL PROBLEMS IN THE HISTORY OF CENTRAL ASIA //Innovative Technologica: Methodical Research Journal. – 2021. – Т. 2. – №. 04. – С. 82-85.

EKOLOGIK XAVFSIZLIKNI TA’MINLASHNING SIYOSIY VA IJTIMOIIY TADBIRLARI

TDTrU talabasi Valiyev Bahodir Vohidjon o‘g‘li

Insoniyat taraqqiyotining dastlabki bosqichlarida shaxs va tabiat munosabatlarida muayyan uyg'unlik mavjud bulib, tabiiy qonuniyatlar asosida ruy berayotgan o'zgarishlarga inson jiddiy ta'sir o'tkaza olmas edi. Shu bois, tabiatga moslashib yashashga majbur bulgan. Lekin jamiyatda ijtimoiy munosabatlar- ularning rivojlanib borishi va shu asosda fan va texnika yutuqlarining ijtimoiy voqelikda aks etib borishi natijasida inson o'z ehtiyojlari va manfaatlariga mos ravishda tabiatni aniqlash darajasida o'zgartish manbalariga ega bo'lishi mumkin. Fan va texnika taraqqiyoti insonga tariflab bulmaydigan boyliklar muhayo etishi bilan bir qatorda murakkab va yechilishi qiyin muammolarnj insonga yuzaga keltirdi. Hozirgi zamon iqtisodiyoti tabiy boyiklarni, umuman olganda, tabiatning o'zini ishlab chiqarish chiqarishga jadal suratlar bilan jalb qilmokda.

Yaqin o'tmishda, axoli ehtiyojlarining o'sib borishi bilan jamiyat tabiiy boyliklaridan tobora koproq foydalana borishi kerak, degan fikr hukmronlik kilardi. Bunda atrof- muxitning buzilishi ekologiya makoning uzgarib ketishi , odamlar istiqomat yashash joylari hayot uchun havfli falokat mintaqalarga aylanib ketishi ehtimoli hech kimni tashvishga solmasdi. Shu tariqa, ming yilliklar davomida tabiat, inson va ishlab chiqarish o'rtasida tarkib topgan muvozanat barham toptirilgandi.

Shu jihatdan olganda, utgan asr davomida va XXI asrning boshlarida yuzaga kelgan ekologik muammolarni hal etish masalalari global xavfsizlikni taminlashning muhim yunalishlaridan biri sifatida maydonga chiqdi.

Islom Karimov takidlaganidek, "Inson tomonidan biosferaga ko'rsatilayotgan ta'sirni tartibga solish , ijtimoiy taraqqiyot bilan qulay tabiiy muhitni saqlab qolishning o'zaro ta'sirini uygunlashtirish, inson va tabiatning o'zaro munosabatlarida muvozanatga erishish muammolari borgan sari dolzarb bo'lib qolmoqda".

Hozirgi kunda asosiy e'tibor ishlab chiqarish jarayonlarini modernizatsiya qilish va ularning elologik xavfsiz usullarini ishlab chiqishga qaratilmoqda. Ushbu faoliyat muayyan darajada ijobiy natijalarga olib kelishi mumkin, lekin shuni alohida ta'kidlash kerakki, atrof tabiiy muhit holatiga faqatgina texnologik innovatsiyalar yordamida samarali ta'sir kursatib bulmaydi. Vujudga kelgan holat ekologik xavfsizlikni ta'minlashda siyosiy, iqtisodiy, ijtimoiy, huquqiy, tarbiyaviy va boshqa omillarni nazarda tutuvchi kompleksli mexanizning ishlab chiqilishini taqozo etadi. Ekologik havfsizlikning asosi inson va tabiat o'rtasida muayyan muvozanatni o'rnatish deb e'tirof etiladigan bulsa, ushbu mexanizm tabiy muhit holatini

muvaffaqiyatli saqlash manfaatlari bilan uzviy bog'liq bulgan inson va jaamiyat manfaatlari ta'minlashi lozim buladi. Atrof tabiiy muxit muhofazasi borasi- da huquqni targib etishning samaradorligi faqat qonunchilik formulalarining mukammalligiga emas, balki ularni tatbiq etishga mas'ul bo'lgan har bir shaxsning ekologik huquqiy onggi va ekologik madaniyati darajasi, ular tomonidan tabiatni bugungi va kelajak avlodlar uchun asrashga davlat va butun jamiyat oldida burchli ekanligini anglab yetishiga ham bogliqdir. Atrof tabiiy muxitni muxofaza qilishga oid huquqiy asoslarni shakllantirish jarayoni ko'p jihatdan ekologik huquqiy me'yorlar mazmunini bilish, anglash o'zlashtirishga ta' sir qiluvchi psixologik omillar qayda- rajada hisobga olinishi va qo'llanishi ularga nisbatan ijobiy munosabatlarni, ularga rioya qilish , o'z-fe'l atvorini ularda ko'rsatilgan qoidalarga moslashtirishga tayorlikni shakllantirish bilan belgilanadi.

An'anaviy tarzda qonun ijodkorligini e'tibori asosan ekologik huquqiy talablarni ichki uzlashtrishdan kora koproq sodir etiluvchi qilmishlarning ushbu talablarga mexanik muvofiqligini taminlashga qaratiladi. Natijada huquqiy atrof tabiiy muhitni muhofaza qilish sohasida kishilar axloqiga tasir ko'rsatishning majburiy usullari tomonga o'gish ro'y beradi shunga qaramay bugungi kunda ekologik huquqiy me'yorlar qo'llanishi amaliyotni samarali deb bo'lmaydi ekologik qonunchilikning aksariyat me'yorlari sanksiyalar bilan ta'minlanganga qaramay ijtimoiy voqelikka to'liq hamda tatbiq etilmayapti. Yuridik javobgarlik choralari ham yetarli darajada samarali qo'llanilmayapti bu esa o'z navbatida fuqarolar onggiga huquqiy negilizm ya'ni qonunga hilof ekologik ahloq jazosiz qoladi degan tushunchalarning yuzaga kelishiga sabab bolmoqda. Ekologik va iqtisodiy manfaatlarni muvofiqlashtirishning muhim yonalishlaridan biri-bu atrof-muhitni muhofaza qilish va tabiatdan iqtisodiy jihatdan tejamli foydalanishni takomillashtirish hisoblanadi. Binobarin, huquq me'yorlari ahloq me'yorlariga mos va ularga asoslangan bo'lsangizgina, ular atrof-tabiiy muhitni muhofaza qilish sohasida samarali tatbiq etishi mumkin. Bunday holatda ekologik huquqiy me'yorlar shaxsga xos bolgan tashqi emas balki ichki ahloq regulyatorlari sifatida namoyon bo'ladi.

Shuni alohida qayd etish joizki atrof-tabiiy muhitni muhofaza qilish sohasida huquqni tatbiq etish muayyan o'ziga xosliklarga ega bolib, ular quyidagilardan iborat:

Birinchi dan mansabdor shaxslar vakolatli davlat idoralarining muayyan individual huquqiy hujjatlarini chiqarish borasidagi faoliyatni;

Ikkinchi dan, ushbu faoliyatning subyektlari kop sonli bulib, ular nafaqat huquqshunoslar (masalan, huquqni muhofazs qilish organlari xodimlari), balki huquqshunos bulmagan shaxslar (masalan, tabiatni muhofaza qilish organlari xodimlari) ham bulishi mumkin;

Uchinchidan bu borada faoliyat yurituvchi shaxslar professional ekologik-huquqiy ongga ega buladilar. Ekologik huquqiy munosabatlar sohasidagi qonuniylik va huquq-tartibotning holati ko'p jihatdan ularning faoliyatiga bogliq boladi.

Bizning fikrimizcha, ekologik huquqiy me'yorlarni qullovchilarning faoliyatini nafaqat qonun-qoidalar, bajaruvchilar funksiyalarni amalga oshirish bilan bogliqdir.

Bunda ularning shaxsiy sifatleri, ekologik huquqiy ongi va ekologik huquqiy madaniyati hamda professional tayorgarligi xususiyatlari ushbu faoliyatning samaradorligini ta'minlashda muhim omil bulib xizmat qiladi. Ekologik xavfsizlikni ta'minlash jarayonlarida jamiyat ikkita maqomga ega bo'ladi: birinchisi-ekologik xavf tahlika soladigan obyekt; ikkinchisi-xavfga qarshi immunitet hosil qiluvchi va xavfga qarshi kurashuvchi fuqarolar "uyushmasi".

Birinchi holatda ekologik xavf hodisalariga qarshi qaratilgan jamiyatning mohiyati, yuridik mohiyati, bajarayotgan roli va boshqa parametrlarining ahamiyati yo'q. Bunda ekologik xavf insonga va uning ijtimoiy muhiti jamiyatga qarshi qaratilgan buladi. Ikkinchi holatda esa jamiyat "zarbani qabul qiluvchi" emas, balki "zarba" vujudga kelishini oldini olish va u yetkazgan oqibatlarni bartaraf etish bilan "kurashuvchi" kuch yoki tuzilma sifatida namoyon bo'ladi.

Ma'lumki ekologik xavfsizlikni ta'minlash mexanizmlari o'z ichiga choratadbirlarning keng doirasini qamrab oladi. Binobarin, atrof tabiiy muhitning holati eng avvalo, insonlarning tabiat nematlari va resurslaridan qay darajada foidalanishiga bog'lik. Jamiyat va tabiatning ortasida umumiy o'zaro aloqadorlik, insonning tabiatga bulgan munosabati yuzasidan huquqiy bilimlari, qarashlari, g'oyalari, nazariyalarining tizimi namoyon etadi. Bunda insonning o'z tabiatga tuliq bog'liq ekanligini anglashi, atrof tabiiy muhit barqarorligini izdan chiqarish va uni ifloslantirishning oldini olishga qaratilgan ekologik me'yorlarni xamda ularni amalga oshirish uchun ijtimoiy-iqtisodiy mexanizmlarni yaratishning zaruratini tan olinishi, har qanday faoliyat yo'nalishida ekologik xavfsizlikni ta'minlashning ustuvorligini e'tirof etishi lozim. Atrof-muhitni muhofaza qilishda faqatgina davlatning faoliyati bilan kuzlangan maqsadga erishib bulmaydi. Buning uchun jamiyatning har bir a'zosi o'zi yashab turgan atrof-muhit uchun javobgar ekanligini va nafaqat bugungi kun, balki kelajak avlod uchun ham tabiatni, uning resurslarini asrab-avaylashi o'zining ham tabiat, ham jamiyat vakili sifatidagi muqaddas burchi ekanligini anglash lozim.

REFERENCES

1. Бехзоджон Куролович Маликов ЎЗБЕКИСТОНДА ДАВЛАТ ХИЗМАТИНИ ТАРТИБГА СОЛИШДАГИ МУАММОЛАР // Academic research in educational sciences. 2021. №2. URL: <https://cyberleninka.ru/article/n/zbekistonda-davlat-hizmatini-tartibga-solishdagi-muammolar> (дата обращения: 20.12.2022).

2. Маликов, Б. Қ. (2021). ШАРҚ МУТАФАККИРЛАРИНИНГ ДАВЛАТ ХИЗМАТЛАРИГА ДОИР СИЁСИЙ ҚАРАШЛАРИ. *Scientific progress*, 1(4), 207-212.
3. Маликов, Б. Қ., & Икромов, Д. Р. Ў. (2022). ШАРҚ ТАЪЛИМОТИДА ҚОНУН УСТУВОРЛИГИ ҒОЯЛАРИ. *Academic research in educational sciences*, 3(TSTU Conference 2), 483-487.
4. Маликов, Б. К. (2021). ЁШЛАРНИ САЛБИЙ МАФКУРАВИЙ ТАХДИДЛАРДАН ХДМОЯ КИЛИШ-ДАЁТИЙ ЗАРУРИЯТ YANGI O'ZBEKISTONDA ILM-FAN VA TA'LIM ILMIY-METODIK JURNALI. *ISSUE*, 1(1), 202-206.
5. Маликов, Б. Қ., & Абдураимов, О. К. Ў. (2022). ХУҚУҚИЙ БАРКАМОЛЛИК ВА МАЪНАВИЯТ. *Academic research in educational sciences*, 3(TSTU Conference 2), 449-453.
6. Маликов, Б. Қ., & Дехқонбоев, Ш. Б. Ў. (2022). ХУҚУҚИЙ МАДАНИЯТ ХУҚУҚИЙ ДЕМОКРАТИК ДАВЛАТ БАРПО ЭТИШНИНГ МУҲИМ ОМИЛИ. *Academic research in educational sciences*, 3(TSTU Conference 2), 462-466.
7. Маликов, Б. Қ., & Эшқурбонов, А. И. Ў. (2022). АДОЛАТЛИ ЖАМИЯТДА ОДИЛ СУД СИФАТИ. *Academic research in educational sciences*, 3(TSTU Conference 2), 467-472.
8. Маликов, Б. Қ., & Хамроқулов, Б. К. Ў. (2022). ЎЗБЕКИСТОН КОНСТИТУЦИЯСИДА ИНСОН ВА ТАБИАТ ҚАДРИ. *Academic research in educational sciences*, 3(TSTU Conference 2), 473-478.
9. Маликов, Б. Қ., & Хамроқулов, С. К. Ў. (2022). ИСЛОМ КАРИМОВ АСАРЛАРИДА КОНСТИТУЦИЯ ВА ҚОНУН УСТУВОРЛИГИ ҒОЯЛАРИ. *Academic research in educational sciences*, 3(TSTU Conference 2), 479-482.
10. Маликов, Б. Қ., & Болиева, Н. Қ. Қ. (2022). ХУҚУҚИЙ НИГИЛИЗМНИНГ ИЖТИМОЙ ХАВФИ. *Academic research in educational sciences*, 3(TSTU Conference 2), 458-461.
11. Маликов, Б. Қ., & Бўриев, З. Б. Ў. (2022). ЖАМИЯТ ТАРАҚҚИЁТИДА ХУҚУҚИЙ ОНГНИНГ АҲАМИЯТИ. *Academic research in educational sciences*, 3(TSTU Conference 2), 454-457.
12. Раматов, Ж. С., Муратова, Д., Султанов, С. Ҳ., Тухтабоев, Э., Кушаков, Ф., & Хасанов, М. Н. (2022). ИЖТИМОЙ АДОЛАТ ВА ҚАДРИЯТЛАР ПЛЮРАЛИЗМИ. *World scientific research journal*, 8(1), 102-108.
13. Раматов, Ж.С., Баратов, Р.Ў., Султанов, С.Ҳ., Муратова, Д.А., Хасанов, М.Н., & Эрнӣёзов, У.К. (2022). ЁШЛАР ЗАМОНАВИЙ МАДАНИЙ ҚИЁФАСИ ВА УМУМИНСОНИЙ ҚАДРИЯТЛАР ТУШУНЧАСИНИНГ

МАЗМУН-МОҲИЯТИ. Oriental renaissance: Innovative, educational, natural and social sciences, 2 (10), 376-386.

14. Джуманиёз Раматов, Розигуль Умарова, Рашид Баратов, Миршод Хасанов, Сирож Султонов, Файзулла Кушаков ПРОБЛЕМЫ ВЛИЯНИЯ ИСЛАМА НА ТРАНСФОРМАЦИЯ СОЗНАНИЯ // Академические исследования в области педагогических наук. 2022. №10. URL: <https://cyberleninka.ru/article/n/problems-of-influence-of-islam-on-coding-transformation> (дата обращения: 31.01.2023).

15. Жўрабоев, Н. Ю., Кушаков, Ф. А., Султанов, С. Ҳ., & Хасанов, М. Н. (2022). КОНФУЦИЙЛИК ХУСУСИЯТЛАРИДАН ХИТОЙ ФАЛСАФАСИНИНГ КЕНГАЙИШИ. World scientific research journal, 9(2), 37-42.

16. Bakhtiyarova, Y. M. (2022). RELATION OF COMPARATIVE STYLISTICS WITH TRANSLATION THEORY.

17. Saydivaliyeva, B. S. (2021). ORGANIZATIONAL AND PEDAGOGICAL CONDITIONS FOR THE FORMATION OF PROFESSIONAL SIGNIFICANT QUALITIES. Экономика и социум, (3-1), 273-277. <https://www.elibrary.ru/item.asp?id=45770178>

18. Mustaeva, G. S., Saidivalieva, B. S., & Ataeva, G. B. (2022, June). Features of professional vocabulary and its difference from terms. In AIP Conference Proceedings (Vol. 2432, No. 1, p. 060017). AIP Publishing LLC.

19. Nosirov R. A. EDUCATIONAL PROBLEMS IN THE HISTORY OF CENTRAL ASIA //Innovative Technologica: Methodical Research Journal. – 2021. – Т. 2. – №. 04. – С. 82-85.

GENDER TENGLIKNI TA’MINLASHNING HUQUQIY, SIYOSIY ASOSLARI

*TDTTrU talabalari Нодирбек Конжурсинов Камилжанович
Ernazarov Hasan Omonboy ògli*

Ma’lumki, har qanday huquqiy davlatning asosiy vazifalaridan biri xotin-qizlarning erkaklar bilan teng huquqligini, jumladan, saylov huquqini ta’minlashdir. Biroq saylov huquqi mamlakatlarda mahalliy xususiyatlardan kelib chiqqan holda belgilanadi. Jahonning ko’plab davlatlarida saylov huquqi ayollarga erkaklardan birmuncha keyin berilgan. Masalan, AQSHda erkaklar 1970-yilda, ayollar esa saylov huquqiga 1920-yilda ega bo’lgan. Yaponiyada esa erkaklar 1925-yildan boshlab saylovlarda ishtirok etishgan bo’lsa, ayollar bunday huquqni 1945-yilga kelib qo’lga kiritgan. Jahonning eng rivojlangan mamlakatlaridan biri Shvetsariyada ayollar 1971-yilda saylov huquqiga ega bo’lishgan.

O’zbekiston Respublikasida o’tkan yigirma yil davomida demokratik saylov tizimini shakllantirish va uni yanada takomillashtirish borasida ulkan ishlar qilindi. Saylov tizimimiz xotin-qizlarning ijtimoiy-siyosiy faolligini, davlat va jamiyat qurilishi sohasidagi mavqeini oshirishda muhim ahamiyat kasb etadi. Saylov to’g’risidagi qonun hujjatlariga siyosiy partiyalardan ko’rsatiladigan deputatlikka nomzodlarning kamida 30 foizini ayollar tashkil etishi to’g’risidagi normaning kiritilgani buning yaqqol tasdig’idir. 2009-yilgi saylovlar jarayonida mazkur normaning tatbiq etilishi Oliy Majlisning quyi palatasiga umumiy deputatlar sonining 20 foizini tashkil etadigan 33 nafar ayol deputatni saylash imkonini berdi. Taqqoslaydigan bo’lsak, agar Qonunchilik palatasida 1998-yilda atigi 8,2 foiz ayol deputatlikka saylangan bo’lsa, 2004-yilda 17,5 foiz ayol deputat faoliyat yuritgan.

2007-yilga kelib davlatimiz tarixida birinchi marta O’zbekiston Respublikasi Prezidenti nomzodiga ayol kishi – “Adolat” sotsial-demokratik partiyasining yetakchisi ko’rsatiladi. 2008-yili esa ilk bor ayol kishi Oliy Majlis Qonunchilik palatasining spikeri lavozimiga saylandi. Bu jamiyatimizda ayollar mavqeining yanada oshganligidan dalolatdir.

Bugungi kunda mavjud to’rt siyosiy partiyada ayollar nufusi 36 foizdan 50 foizgachadir. Ushbu partiyalar qoshida “Ayollar qanoti” tashkil topgan bo’ib, bu mamlakatimizda amalga oshirilayotgan keng ko’lamli islohotlarda xotin-qizlarning o’rni qanchalik yuqoriligini ko’rsatib turadi.

Xotin-qizlarni davlat boshqaruvi organlariga rahbar lavozimlariga taqdim etish bo’yicha “Ijtimoiy fikr” markazi tomonidan “2009-yil saylovi” ruknida o’tkazilgan sotsiologik so’rovnoma natijalari diqqatga sazovordir. Bunda 21 foiz respondent ayollarga ovoz berishini bildirgan bo’lsa, 2004-yilgi saylovlarda bu ko’rsatkich 17,8

foiz bo'lgan. Lekin gap faqat miqdorda emas. Asosiy masala davlat boshqaruv organlariga saylanadigan ayollarning malakasi, saviyasi, siyosiy jihatdan yetukligidir. Bu yo'nalishda O'zbekiston xotin-qizlar qo'mitasi tomonidan bir qator ishlar amalga oshirilmoqda.

Jumladan, 2005-yildan boshlab siyosiy partiyalar bilan o'zaro hamkorlikka viloyat, shahar va tuman xotin-qizlar qo'mitalarining raislarini Davlat va jamiyat qurilishi akademiyasida o'qitish hamda ularning rahbarlik malakasini oshirishga mo'ljallangan dastur ishlab chiqilgan bo'lib, ushbu o'quvga Vazirlar Mahkamasining mutasaddi rahbarlari, turli vazirliklar va uyushmalarning mutaxassislari jalb qilingan. Har yili ushbu dastur asosida 200 ga yaqin Shahar va tuman xotin-qizlar qo'mitalari vakillari taxsil olishmoqda.

Eng quvonarlisi shuki, siyosiy partiyalarda ayolarga munosabat madaniyati yuksalmoqda, erkaklar bilan teng huquqlilik ta'minlanmoqda. Bu esa mustaqillik yillarida mamlakatimizda xotin-qizlar haq-huquqlari hamda erkinliklarini himoya qilishga qaratilgan mustahkam poydevor yaratilganligiga yaqqol dalildir.

REFERENCES

1. Бехзоджон Қуролович Маликов ЎЗБЕКИСТОНДА ДАВЛАТ ХИЗМАТИНИ ТАРТИБГА СОЛИШДАГИ МУАММОЛАР // *Academic research in educational sciences*. 2021. №2. URL: <https://cyberleninka.ru/article/n/zbekistonda-davlat-hizmatini-tartibga-solishdagi-muammolar> (дата обращения: 20.12.2022).
2. Маликов, Б. Қ. (2021). ШАРҚ МУТАФАККИРЛАРИНИНГ ДАВЛАТ ХИЗМАТЛАРИГА ДОИР СИЁСИЙ ҚАРАШЛАРИ. *Scientific progress*, 1(4), 207-212.
3. Маликов, Б. Қ., & Икромов, Д. Р. Ў. (2022). ШАРҚ ТАЪЛИМОТИДА ҚОНУН УСТУВОРЛИГИ ҲОЯЛАРИ. *Academic research in educational sciences*, 3(TSTU Conference 2), 483-487.
4. Маликов, Б. Қ. (2021). ЁШЛАРНИ САЛБИЙ МАФКУРАВИЙ ТАХДИДЛАРДАН ХДМОЯ КИЛИШ-ДАЁТИЙ ЗАРУРИЯТ YANGI O'ZBEKISTONDA ILM-FAN VA TA'LIM ILMIY-METODIK JURNALI. *ISSUE*, 1(1), 202-206.
5. Маликов, Б. Қ., & Абдураимов, О. К. Ў. (2022). ХУҚУҚИЙ БАРКАМОЛЛИК ВА МАЪНАВИЯТ. *Academic research in educational sciences*, 3(TSTU Conference 2), 449-453.
6. Маликов, Б. Қ., & Дехқонбоев, Ш. Б. Ў. (2022). ХУҚУҚИЙ МАДАНИЯТ ХУҚУҚИЙ ДЕМОКРАТИК ДАВЛАТ БАРПО ЭТИШНИНГ МУҲИМ ОМИЛИ. *Academic research in educational sciences*, 3(TSTU Conference 2), 462-466.
7. Маликов, Б. Қ., & Эшқурбонов, А. И. Ў. (2022). АДОЛАТЛИ ЖАМИЯТДА ОДИЛ СУД СИФАТИ. *Academic research in educational sciences*, 3(TSTU Conference 2), 467-472.

8. Маликов, Б. Қ., & Хамроқулов, Б. К. Ў. (2022). ЎЗБЕКИСТОН КОНСТИТУЦИЯСИДА ИНСОН ВА ТАБИАТ ҚАДРИ. *Academic research in educational sciences*, 3(TSTU Conference 2), 473-478.
9. Маликов, Б. Қ., & Хамроқулов, С. К. Ў. (2022). ИСЛОМ КАРИМОВ АСАРЛАРИДА КОНСТИТУЦИЯ ВА ҚОНУН УСТУВОРЛИГИ ҒОЯЛАРИ. *Academic research in educational sciences*, 3(TSTU Conference 2), 479-482.
10. Маликов, Б. Қ., & Болиева, Н. Қ. Қ. (2022). ХУҚУҚИЙ НИГИЛИЗМНИНГ ИЖТИМОИЙ ХАВФИ. *Academic research in educational sciences*, 3(TSTU Conference 2), 458-461.
11. Маликов, Б. Қ., & Бўриев, З. Б. Ў. (2022). ЖАМИЯТ ТАРАҚҚИЁТИДА ХУҚУҚИЙ ОНГНИНГ АҲАМИЯТИ. *Academic research in educational sciences*, 3(TSTU Conference 2), 454-457.
12. Раматов, Ж. С., Муратова, Д., Султанов, С. Ҳ., Тухтабоев, Э., Кушаков, Ф., & Хасанов, М. Н. (2022). ИЖТИМОИЙ АДОЛАТ ВА ҚАДРИЯТЛАР ПЛЮРАЛИЗМИ. *World scientific research journal*, 8(1), 102-108.
13. Раматов, Ж.С., Баратов, Р.Ў., Султанов, С.Ҳ., Муратова, Д.А., Хасанов, М.Н., & Эрнийёзов, У.К. (2022). ЁШЛАР ЗАМОНАВИЙ МАДАНИЙ ҚИЁФАСИ ВА УМУМИНСОНИЙ ҚАДРИЯТЛАР ТУШУНЧАСИНИНГ МАЗМУН-МОҲИЯТИ. *Oriental renaissance: Innovative, educational, natural and social sciences*, 2 (10), 376-386.
14. Джуманиёз Раматов, Розигуль Умарова, Рашид Баратов, Миршод Хасанов, Сирож Султонов, Файзулла Кушаков ПРОБЛЕМЫ ВЛИЯНИЯ ИСЛАМА НА ТРАНСФОРМАЦИЯ СОЗНАНИЯ // Академические исследования в области педагогических наук. 2022. №10. URL: <https://cyberleninka.ru/article/n/problems-of-influence-of-islam-on-coding-transformation> (дата обращения: 31.01.2023).
15. Жўрабоев, Н. Ю., Кушаков, Ф. А., Султанов, С. Ҳ., & Хасанов, М. Н. (2022). КОНФУЦИЙЛИК ХУСУСИЯТЛАРИДАН ХИТОЙ ФАЛСАФАСИНИНГ КЕНГАЙИШИ. *World scientific research journal*, 9(2), 37-42.
16. Bakhtiyarova, Y. M. (2022). RELATION OF COMPARATIVE STYLISTICS WITH TRANSLATION THEORY.
17. Saydivaliyeva, B. S. (2021). ORGANIZATIONAL AND PEDAGOGICAL CONDITIONS FOR THE FORMATION OF PROFESSIONAL SIGNIFICANT QUALITIES. *Экономика и социум*, (3-1), 273-277. <https://www.elibrary.ru/item.asp?id=45770178>
18. Mustaeva, G. S., Saidivalieva, B. S., & Ataeva, G. B. (2022, June).
19. Features of professional vocabulary and its difference from terms. In *AIP Conference Proceedings* (Vol. 2432, No. 1, p. 060017). AIP Publishing LLC.
20. Nosirov R. A. EDUCATIONAL PROBLEMS IN THE HISTORY OF CENTRAL ASIA // *Innovative Technologica: Methodical Research Journal*. – 2021. – Т. 2. – №. 04. – С. 82-85.

IQTISODIY XAVFSILIKNI TA’MINLASHNING HUQUQIY VA SIYOSIY ASOSLARI

Toshpulotov Xayyotbek Otamurod o‘g‘li
TDTrU talabasi

Bozor iqtisodiyoti sharoitida inson va uning manfaatlariga tahdidlar mavjud bo‘lib, ular quyidagi guruhlarga bo‘linadi:

- tabiiy tavsifdagi tahdidlar;
- tashqi iqtisodiy tizimlar tahdidi;
- ichki ijtimoiy tizimda vujudga keladigan tahdidlar;
- shaxsning o‘z oldiga noto‘g‘ri maqsadlarni qo‘yishi oqibatida ro‘y beradigan tahdidlar.

Inson xavfsizligiga tahdidlar ekologiya buzilishi yoki tabiiy ofatlar, tabiat injiqliklari, yuqumli kasalliklar, jahon moliyaviy-iqtisodiy inqirozlari, turli davlatlar hamda ular bilan hamkorlik qiluvchi siyosiy va ijtimoiy tashqi kuchlar o‘rtasidagi iqtisodiy aloqalarning kuchsizlanishi va qisqarishi, mamlakat ijtimoiy-iqtisodiy rivojlanish sur‘atlarining jamiyat ehtiyojlari o‘shishiga nisbatan keskin orqada qolishi, mintaq va hududlar rivojlanishidagi nomutanosiblik, bozor konyunkturasining o‘zgaruvchanligi, inflyatsiya kuchayishi, raqobat kurashi, shaxsning o‘z oldiga real hayotga va uning istiqbollari nisbatan noto‘g‘ri maqsadlarni qo‘yishi, jamiyatda urbanizatsiya jarayonlarining urbanizatsiya jarayonlarining keskinlashishi tufayli paydo bo‘ladi.

Iqtisodiy tajovuz, zo‘ravonlik shaxsga nisbatan bo‘ladigan tahdidlar ichida alohida xususiyatga ega. Zo‘ravonlik ma‘lum kishilar guruhi yoki shaxsning boshqasiga nisbatan iqtisodiy yoki siyosiy hukmronlik qilish, mol-mulki va sarmoyasini qo‘lga kiritish maqsadida qiladigan tajovuzi hamda jismoniy yoki psixologik ta‘sir etishga urinishi hisoblanadi.

Bozor iqtisodiyoti sharoitida shaxsga ishsizlik, inflyatsiya, raqobat kurashida bankrot, bo‘lish xavfi tahdid soladi.

Shaxsiy manfaatlar va xavfsizligiga tahdidlar hamda xavf-xatarlarni yengib o‘tish, o‘zining xavfsizligini ta‘minlashi uchun insonda sabr-toqat, harakatchanlik va faollik kabi sifatlar mujassam bo‘lmog‘i kerak.

Mamlakatda vaqtincha ishsiz qolganlar, kam ta‘minlangan aholi guruhlarini aniq yo‘naltirilgan ijtimoiy himoyalash tizimi samaradorligining o‘shishi, muhtoj kishilarni moddiy jihatdan qo‘llab-quvvatlash, xalq tomonidan an‘ana sifatida qabul qilingan adolat tamoyillariga qat‘iy rioya etilishi kishilarda sabr-toqat va chidamlilikni kuchaytiradi hamda ularning ijtimoiy-iqtisodiy ahvolini yaxshilashga imkoniyat yaratadi.

Faollik shaxsning o'z maqsadi yo'lida, shijoat, tashabbuskorlik bilan faoliyat ko'rsatishga shayligini ifodalaydi. Shaxs faollik ko'rsatishi uchun ma'lum bilim, malaka va ko'nikma, mahorat va tajribaga ega bo'lishi hamda o'zgaruvchan iqtisodiy vaziyat va jarayonlarda yuqori samara bilan mehnat qilishi lozim bo'ladi. Faollik tufayli shaxs ishlab chiqarish jarayonlarida yuzaga keladigan muammolarni hal qilishning samarali vosita, usul va yo'llarini izlab topish hamda qo'llash orqali ijobiy natijalarga erishadi. Kishilarning mehnat, tadbirkorlik faolligini oshirish uchun ularni unumli faol mehnatga undovchi motivatsiyani shakllantirish lozim bo'ladi.

Motivatsiya shaxsiy, guruhiy va jamoatchilik maqsadlariga erishish uchun inson xulqiga ta'sir ko'rsatishdir. Motivatsiya shakllari va usullarini tanlashda insonlarning harakatlariga asos bo'luvchi sababni inobatga olish zarur. Mazkur omillar sifatida ijtimoiy muhit, rag'batlar yoki barqaror ehtiyoj va manfaatlar maydonga chiqadi. Ehtiyoj shaxsning yashashi va o'zini o'zi saqlashi uchun zarur bo'ladigan vosita va hart-sharoitlarni yaratish to'g'risida g'amxo'rlik qilishi, yashash muhiti bilan barqaror muvozanatni saqlashga intilishidir. Ehtiyojlar pog'onasini amerikalik olim A.Maslou muvaffaqiyatli tarzda ishlab chiqqan:

- odamlarning oziq-ovqat, kiyim-bosh, uy-joy, dam olish va hokazolarga bo'lgan ehtiyojlari;

- ekzistensial ehtiyojlar-ertangi kunga ishonch, hayot faoliyatining barqaror shart-sharoitlari, mehnat sohasida esa- kafolatlangan ish bilan bandlik, sug'urtalanish va h.k.;

- jamoaga mansublikni his qilish, boshqalar to'g'risida g'amxo'rlik qilish bilan birgalikda, o'ziga e'tibor berilishiga va hamkorlikdagi mehnat faoliyatida ishtirok etishga bo'lgan ijtimoiy ehtiyojlar;

- qadr-qimmatning e'tirof qilinishi, xizmat sohasida lavozim oshishi, jamiyatda maqomi, nufuzi ortishiga, tan olinishi va munosib baholanishiga bo'lgan ehtiyoj;

- shaxsiy, ma'naviy ehtiyojlar o'zining ijod orqali faollashuvi, o'zini namoyon qila olishida ifodalanadi.

Maslou ehtiyojlarning dastlabki ikki turini boshlang'ich, qolgan uchtasini ikkilamchu ehtiyojlar deb atagan. Shuningdek, ehtiyojlarning ortish jarayoni birlamchi (quyi), ikkilamchi (yuqori) ehtiyojlar bilan almashinuvi sifatida namoyon bo'ladi.

Shu bois, inson manfaatlarini ro'yobga chiqarish va xavfsizligini ta'minlash uchun davlat ijtimoiy siyosati quyidagilarga yo'naltiriladi:

- fuqarolarning erkin iqtisodiy faoliyat, tadbirkorlik va mehnat, kasb-hunar turlari va sohalarini erkin tanlash kabi konstitutsiyaviy huquqlarini ta'minlash;

- jamiyatda aholining tor doirada tabaqalarga ajralishiga, ularning daromadlari o'rtasidagi farqning kattalashib ketishiga yo'l qo'ymaslik chora-tadbirlarini ko'rish;

- ijtimoiy nizolarni keltirib chiqarishi mumkin bo'lgan darajada ishsizlik va inflyatsiyaning o'sib ketishi oldini olish;

- ka'm ta'minlangan aholini maqsadli va manzilli ijtimoiy himoya qilish va qo'llab-quvvatlashning samarali mexanizmini muntazam takomillashtirib borish;

- aholining ijtimoiy xizmatlarga (ta'lim, sog'liqni saqlash, ijtimoiy sug'urta) bo'lgan zarur ehtiyojini qondirish;

- mehnat motivatsiyasining kuchli mexanizmini qo'llash, aholining iqtisodiy faolligini oshirish uchun sharoitlar yaratish.

Har bir shaxs o'zining iqtisodiy xavfsizligini ta'minlash uchun bilim, kasb-malaka darajasini muntazam oshirib borishi, salomatligini saqlash uchun jismoniy jihatdan chiniqishi, madaniy saviyasi va ma'naviyatini o'stirishi, huquqiy bilim va madaniyatini oshirib borishi, shuningdek, moddiy sharoitlarini yaxshilashi, o'zini turli nohush holatlarga olib kelishi mumkin bo'lgan xavf-xatarlardan iloji boricha saqlashi maqsadga muvofiqdir.

REFERENCES

1.Бехзоджон Куролович Маликов ЎЗБЕКИСТОНДА ДАВЛАТ ХИЗМАТИНИ ТАРТИБГА СОЛИШДАГИ МУАММОЛАР // Academic research in educational sciences. 2021. №2. URL: <https://cyberleninka.ru/article/n/zbekistonda-davlat-hizmatini-tartibga-solishdagi-muammolar> (дата обращения: 20.12.2022).

2.Маликов, Б. Қ. (2021). ШАРҚ МУТАФАККИРЛАРИНИНГ ДАВЛАТ ХИЗМАТЛАРИГА ДОИР СИЁСИЙ ҚАРАШЛАРИ. Scientific progress, 1(4), 207-212.

3.Маликов, Б. Қ., & Икромов, Д. Р. Ў. (2022). ШАРҚ ТАЪЛИМОТИДА ҚОНУН УСТУВОРЛИГИ ҒОЯЛАРИ. Academic research in educational sciences, 3(TSTU Conference 2), 483-487.

4.Маликов, Б. К. (2021). ЁШЛАРНИ САЛБИЙ МАФКУРАВИЙ ТАХДИДЛАРДАН ХДМОЯ КИЛИШ-ДАЁТИЙ ЗАРУРИЯТ YANGI O'ZBEKISTONDA ILM-FAN VA TA'LIM ILMIY-METODIK JURNALI. ISSUE, 1(1), 202-206.

5.Маликов, Б. Қ., & Абдураимов, О. К. Ў. (2022). ХУҚУҚИЙ БАРКАМОЛЛИК ВА МАЪНАВИЯТ. Academic research in educational sciences, 3(TSTU Conference 2), 449-453.

6.Маликов, Б. Қ., & Дехқонбоев, Ш. Б. Ў. (2022). ХУҚУҚИЙ МАДАНИЯТ ХУҚУҚИЙ ДЕМОКРАТИК ДАВЛАТ БАРПО ЭТИШНИНГ МУҲИМ ОМИЛИ. Academic research in educational sciences, 3(TSTU Conference 2), 462-466.

Маликов, Б. Қ., & Эшқурбонов, А. И. Ў. (2022). АДОЛАТЛИ ЖАМИЯТДА ОДИЛ СУД СИФАТИ. Academic research in educational sciences, 3(TSTU Conference 2), 467-472.

7.Маликов, Б. Қ., & Хамроқулов, Б. К. Ў. (2022). ЎЗБЕКИСТОН КОНСТИТУЦИЯСИДА ИНСОН ВА ТАБИАТ ҚАДРИ. Academic research in educational sciences, 3(TSTU Conference 2), 473-478.

8.Маликов, Б. Қ., & Хамроқулов, С. К. Ў. (2022). ИСЛОМ КАРИМОВ АСАРЛАРИДА КОНСТИТУЦИЯ ВА ҚОНУН УСТУВОРЛИГИ ҒОЯЛАРИ. Academic research in educational sciences, 3(TSTU Conference 2), 479-482.

9.Маликов, Б. Қ., & Болиева, Н. Қ. Қ. (2022). ХУҚУҚИЙ НИГИЛИЗМНИНГ ИЖТИМОЙ ХАВФИ. Academic research in educational sciences, 3(TSTU Conference 2), 458-461.

10.Маликов, Б. Қ., & Бўриев, З. Б. Ў. (2022). ЖАМИЯТ ТАРАҚҚИЁТИДА ХУҚУҚИЙ ОНГНИНГ АҲАМИЯТИ. Academic research in educational sciences, 3(TSTU Conference 2), 454-457.

11.Раматов, Ж. С., Муратова, Д., Султанов, С. Ҳ., Тухтабоев, Э., Кушаков, Ф., & Хасанов, М. Н. (2022). ИЖТИМОЙ АДОЛАТ ВА ҚАДРИЯТЛАР ПЛЮРАЛИЗМИ. World scientific research journal, 8(1), 102-108.

12. Раматов, Ж.С., Баратов, Р.Ў., Султанов, С.Ҳ., Муратова, Д.А., Хасанов, М.Н., & Эрнӣезов, У.К. (2022). ЁШЛАР ЗАМОНАВИЙ МАДАНИЙ ҚИЁФАСИ ВА УМУМИНСОНИЙ ҚАДРИЯТЛАР ТУШУНЧАСИНИНГ МАЗМУН-МОҲИЯТИ. Oriental renaissance: Innovative, educational, natural and social sciences, 2 (10), 376-386.

13. Джуманиёз Раматов, Розигуль Умарова, Рашид Баратов, Миршод Хасанов, Сирож Султонов, Файзулла Кушаков ПРОБЛЕМЫ ВЛИЯНИЯ ИСЛАМА НА ТРАНСФОРМАЦИЯ СОЗНАНИЯ // Академические исследования в области педагогических наук. 2022. №10. URL: <https://cyberleninka.ru/article/n/problems-of-influence-of-islam-on-coding-transformation> (дата обращения: 31.01.2023).

14. Жўрабоев, Н. Ю., Кушаков, Ф. А., Султанов, С. Ҳ., & Хасанов, М. Н. (2022). КОНФУЦИЙЛИК ХУСУСИЯТЛАРИДАН ХИТОЙ ФАЛСАФАСИНИНГ КЕНГАЙИШИ. World scientific research journal, 9(2), 37-42.

15.Bakhtiyarova, Y. M. (2022). RELATION OF COMPARATIVE STYLISTICS WITH TRANSLATION THEORY.

16. Saydivaliyeva, B. S. (2021). ORGANIZATIONAL AND PEDAGOGICAL CONDITIONS FOR THE FORMATION OF PROFESSIONAL SIGNIFICANT QUALITIES. Экономика и социум, (3-1), 273-277. <https://www.elibrary.ru/item.asp?id=45770178>

17.Mustaeva, G. S., Saidivalieva, B. S., & Ataeva, G. B. (2022, June).

Features of professional vocabulary and its difference from terms. In AIP Conference Proceedings (Vol. 2432, No. 1, p. 060017). AIP Publishing LLC.

18.Nosirov R. A. EDUCATIONAL PROBLEMS IN THE HISTORY OF CENTRAL ASIA //Innovative Technologica: Methodical Research Journal. – 2021. – Т. 2. – №. 04. – С. 82-85.

SIYOSIY ONG VA UNGA TA’SIR ETUVCHI OMILLAR

TDTrU talabasi Soliyev Otabek Fayzulla o‘g‘li

Zamonaviy globallashtirish davrida aksariyat mamlakatlar o‘z fuqarolarini turli axborot xavfsizligi tahdidlari, axborot xurujlaridan himoya qilish va ularga qarshi kurashishga qodir yosh avlodni tarbiyalash, jamiyat va shaxsning mafkuraviy immunitetini mustahkamlash bo‘yicha qator chora-tadbirlarni amalga oshirmoqda. Bundan maqsad Vatan ravnaqi, yurt obodligi, xalq tinchligini ta‘minlashdir. Prezidentimiz ta‘kidlaganidek, “Afsuski, bunday tarixiy haqiqatni tushunmaydigan yoki tushunishni istamaydigan ayrim xorijiy siyosat va arboblarning bizga nafaqat siyosiy yoki iqtisodiy, balki ma‘naviy jihatdan ham, qadimiy turmush tarzimiz, ma‘naviy dunyomiz uchun begona. qarashlarni majburlashga urinish”. Shu ma‘noda jamiyat, ijtimoiy guruhlar va alohida fuqarolarning siyosiy ongi masalasi dolzarbdir.

Siyosiy ong jamiyatda bashorat qilish, baholash, tartibga solish va bilish vazifasini bajaradi. Bu davlat va hukumat o‘rtasidagi munosabatlar turli ob‘ektlar orasidagi o‘zaro ta‘sirni ham qamrab oladi. Voqelikka siyosiy baho berish sub‘ektning shu jamiyatdagi mavqeiga bog‘liq. Davlat hokimiyati uchun kurashda siyosiy manfaatlar to‘qnashadi. Hozirgi vaqtda hokimiyat tuzilmasi siyosiy tafakkurning asosiy muammosiga aylanadi. Davlat uchun siyosiy kurash parlament munozaralari va iqtisodiy talablar, ijtimoiy masalalarni muhokama qilish, davlat to‘ntarishlari va ijtimoiy inqiloblar kabi ko‘plab shakllarda bo‘lishi mumkin.

Siyosiy ongning shakllanishi va rivojlanishida ichki va tashqi omillar muhim rol o‘ynaydi.

Ichki omillarga misollar:

Birinchi manba - bu shaxsning oilaviy muhiti. Unga siyosiy g‘oyalar, tuyg‘ular oilaviy tarbiya orqali uzatiladi. Siyosiy ongning asosini mos keladigan ijtimoiy va ma‘naviy qarashlar tashkil qiladi. Uning asosida fuqaro shaxsi shakllanadi.

Ikkinchi manba keng ma‘noda ma‘lumotdir. U aloqa va ommaviy axborot vositalari (televidenie, radio, matbuot) orqali odamga "kirib kiradi".

Uchinchi manba - bu shaxsning shaxsiy tajribasi. Ushbu shaxsiy tajriba olingan bilimlarni rad etadi yoki tasdiqlaydi. Biroq, har holda, bu siyosiy ongning shakllanishi va rivojlanishi jarayoniga ta‘sir qiladi.

Yuqorida tilga olingan manbalar insonga siyosat olamini tahlil qilish va unga munosabatini aniqlash imkonini beruvchi bilimlar yig‘indisidir. Bunday holda, oilada olingan bilimlar turli avlodlar tomonidan to‘plangan tajriba bo‘lib, ayni paytda xurofotlar uchun material bo‘lishi mumkin. Ma‘lumotlar to‘g‘ri yoki yolg‘on bo‘lishi mumkin. Shaxsning hayotiy tajribasi atipik bo‘lishi va siyosiy voqelikni aks ettirmasligi mumkin. Tashqi omillarga quyidagilar kiradi:

Birinchiidan, bu tashqi manfaatlar guruhlarining ta'siri. Aksariyat hollarda ular o'z faoliyatini turli niqoblar ostida mamlakat ichida amalga oshirishga harakat qiladilar.

Ikkinchiidan, boshqa davlatlardan siyosiy boshpana topgan “vatanparvarlar” doimiy ravishda mamlakat ichki va tashqi siyosatiga o'z munosabatini bildiradi, faqat salbiy tomondan yondashadi, axborot xurujlarini tashkil qiladi, dolzarb muammolarni qo'llab-quvvatlaydi, ularning yechimi bir necha bosqichda amalga oshiriladi. .

Uchinchiidan, mamlakat hududiga kirib borib, axborot xurujlarini qo'llash orqali o'z maqsadiga erisha olmagan kuchlar qo'shni davlatlarning zaif tomonlaridan turib, chegara zonasida yashovchi aholining siyosiy ongiga ta'sir o'tkazishga harakat qilmoqda.

Ma'naviy-siyosiy tizim inson ongiga ta'sir etuvchi bu omillarni har qanday sharoitda ham o'zgartiradi. Ko'p odamlar uchun bu jarayon o'z-o'zidan, tasodifiy va mavhum tarzda sodir bo'ladi. Bundan tashqari, ko'p odamlar o'zlariga yoki boshqa tashqi manbalardan o'rgatilgan siyosiy kun tartibiga ega.

Odamlarning siyosiy masalalarni tushunishi ularning tasavvuri va siyosat olamiga qiziqishi bilan chambarchas bog'liq.

Demak, voqelik faqat siyosiy ong orqali baholanmaydi, balki uning qabul qilinishi xalqning avvalgi e'tiqodi, manfaati, milliy mentalitetiga bog'liqdir.

Siyosiy ong yakka holda emas, balki ijtimoiy ongning boshqa shakllari:siyosiy mafkuralar, iqtisodiy qarashlar, falsafiy ta'limotlar, huquqiy nazariyalar va me'yorlar, axloqiy qonuniyatlar, estetik qadriyatlar bilan o'zaro aloqadorlikda harakat qiladi.

Ko'p siyosiy ta'limotlar va qadriyatlar siyosiy ongning mahsuli sifatida, hozirga jamiyatda g'oyaviy ahamiyatga egadir. Ular nafaqat kishilarning siyosiy madaniyatini takomillashtirish, balki insoniyatning ma'naviy, ma'rifiy, madaniyat taraqqiyoti uchun ham juda muhimdir. Ammo bu holat har doim ham ijobiy tomonlarga xizmat qilmaydi. Ba'zida o'ta reaksiyon kayfiyatdagi aholi qatlaminin shakllanishiga zamin yaratadi.

Xullas, umrini o'tab bo'lgan g'oya,haqida yoki mafkura taraqqiyot nuqtaviy nazaridan inkor etilishi natijasida g'oyaviy bo'shliq vujudga kelar ekan,turli mafkuraviy tahdidlar kuchayadi. Shu ma'noda, Islom Karimovning quyidagi fikrlari muhim ahamiyatga ega: "Men kuhna bir haqiqatni yana eslatmoqchimasman: tabiatda bushliq bo'lmaganidek insonning onggu-tafakkurida ham bushliq vujudga kelishiga aslo yo'l qo'yib bo'lmaydi. Har bir ongli odamning voqelikkka o'z munosabati,maqsad va intilishlari bo'lishi tabiiy". Binobarin, mamlakatimizda amalga oshirilayotgan davlat dasturlarini qo'llab-quvvatlash, keng targ'ib qilishda jonbozlik ko'rsatish har bir fuqaroning burchi ekanligini shuningdek, bu osoyishtaligimiz va yoshlarimizning ilmi, komil inson bo'lib ulg'ayish garovi ekanligini unutmashligimiz lozim.

REFERENCES

1. Бехзоджон Қуролович Маликов ЎЗБЕКИСТОНДА ДАВЛАТ ХИЗМАТИНИ ТАРТИБГА СОЛИШДАГИ МУАММОЛАР // Academic research in educational sciences. 2021. №2. URL: <https://cyberleninka.ru/article/n/zbekistonda-davlat-hizmatini-tartibga-solishdagi-muammolar> (дата обращения: 20.12.2022).
2. Маликов, Б. Қ. (2021). ШАРҚ МУТАФАККИРЛАРИНИНГ ДАВЛАТ ХИЗМАТЛАРИГА ДОИР СИЁСИЙ ҚАРАШЛАРИ. Scientific progress, 1(4), 207-212.
3. Маликов, Б. Қ., & Икромов, Д. Р. Ў. (2022). ШАРҚ ТАЪЛИМОТИДА ҚОНУН УСТУВОРЛИГИ ҒОЯЛАРИ. Academic research in educational sciences, 3(TSTU Conference 2), 483-487.
4. Маликов, Б. К. (2021). ЁШЛАРНИ САЛБИЙ МАФКУРАВЙЙ ТАХДИДЛАРДАН ХДМОЯ КИЛИШ-ДАЁТИЙ ЗАРУРИЯТ YANGI O'ZBEKISTONDA ILM-FAN VA TA'LIM ILMIY-METODIK JURNALI. ISSUE, 1(1), 202-206.
5. Маликов, Б. Қ., & Абдураимов, О. К. Ў. (2022). ХУҚУҚИЙ БАРКАМОЛЛИК ВА МАЪНАВИЯТ. Academic research in educational sciences, 3(TSTU Conference 2), 449-453.
6. Маликов, Б. Қ., & Дехқонбоев, Ш. Б. Ў. (2022). ХУҚУҚИЙ МАДАНИЯТ ХУҚУҚИЙ ДЕМОКРАТИК ДАВЛАТ БАРПО ЭТИШНИНГ МУҲИМ ОМИЛИ. Academic research in educational sciences, 3(TSTU Conference 2), 462-466.
7. Маликов, Б. Қ., & Эшқурбонов, А. И. Ў. (2022). АДОЛАТЛИ ЖАМИЯТДА ОДИЛ СУД СИФАТИ. Academic research in educational sciences, 3(TSTU Conference 2), 467-472.
8. Маликов, Б. Қ., & Хамроқулов, Б. К. Ў. (2022). ЎЗБЕКИСТОН КОНСТИТУЦИЯСИДА ИНСОН ВА ТАБИАТ ҚАДРИ. Academic research in educational sciences, 3(TSTU Conference 2), 473-478.
9. Маликов, Б. Қ., & Хамроқулов, С. К. Ў. (2022). ИСЛОМ КАРИМОВ АСАРЛАРИДА КОНСТИТУЦИЯ ВА ҚОНУН УСТУВОРЛИГИ ҒОЯЛАРИ. Academic research in educational sciences, 3(TSTU Conference 2), 479-482.
10. Маликов, Б. Қ., & Болиева, Н. Қ. Қ. (2022). ХУҚУҚИЙ НИГИЛИЗМНИНГ ИЖТИМОИЙ ХАВФИ. Academic research in educational sciences, 3(TSTU Conference 2), 458-461.
11. Маликов, Б. Қ., & Бўриев, З. Б. Ў. (2022). ЖАМИЯТ ТАРАҚҚИЁТИДА ХУҚУҚИЙ ОНГНИНГ АҲАМИЯТИ. Academic research in educational sciences, 3(TSTU Conference 2), 454-457.

12. Раматов, Ж. С., Муратова, Д., Султанов, С. Х., Тухтабоев, Э., Кушаков, Ф., & Хасанов, М. Н. (2022). ИЖТИМОЙ АДОЛАТ ВА ҚАДРИЯТЛАР ПЛЮРАЛИЗМИ. *World scientific research journal*, 8(1), 102-108.
13. Раматов, Ж.С., Баратов, Р.Ў., Султанов, С.Х., Муратова, Д.А., Хасанов, М.Н., & Эрнийёзов, У.К. (2022). ЁШЛАР ЗАМОНАВИЙ МАДАНИЙ ҚИЁФАСИ ВА УМУМИНСОНИЙ ҚАДРИЯТЛАР ТУШУНЧАСИНИНГ МАЗМУН-МОҲИЯТИ. *Oriental renaissance: Innovative, educational, natural and social sciences*, 2 (10), 376-386.
14. Джуманиёз Раматов, Розигуль Умарова, Рашид Баратов, Миршод Хасанов, Сирож Султонов, Файзулла Кушаков ПРОБЛЕМЫ ВЛИЯНИЯ ИСЛАМА НА ТРАНСФОРМАЦИЯ СОЗНАНИЯ // Академические исследования в области педагогических наук. 2022. №10. URL: <https://cyberleninka.ru/article/n/problems-of-influence-of-islam-on-coding-transformation> (дата обращения: 31.01.2023).
15. Жўрабоев, Н. Ю., Кушаков, Ф. А., Султанов, С. Х., & Хасанов, М. Н. (2022). КОНФУЦИЙЛИК ХУСУСИЯТЛАРИДАН ХИТОЙ ФАЛСАФАСИНИНГ КЕНГАЙИШИ. *World scientific research journal*, 9(2), 37-42.
16. Bakhtiyarova, Y. M. (2022). RELATION OF COMPARATIVE STYLISTICS WITH TRANSLATION THEORY.
17. Saydivaliyeva, B. S. (2021). ORGANIZATIONAL AND PEDAGOGICAL CONDITIONS FOR THE FORMATION OF PROFESSIONAL SIGNIFICANT QUALITIES. *Экономика и социум*, (3-1), 273-277. <https://www.elibrary.ru/item.asp?id=45770178>
18. Mustaeva, G. S., Saidivalieva, B. S., & Ataeva, G. B. (2022, June). Features of professional vocabulary and its difference from terms. In *AIP Conference Proceedings* (Vol. 2432, No. 1, p. 060017). AIP Publishing LLC.
19. Nosirov R. A. EDUCATIONAL PROBLEMS IN THE HISTORY OF CENTRAL ASIA // *Innovative Technologica: Methodical Research Journal*. – 2021. – Т. 2. – №. 04. – С. 82-85.

ZARRA TEZLATKICHLARNING RIVOJLANISHI VA ULARDA ANIQLANGAN ELEMENTAR ZARRALAR

Hikmatov Behzod Amonovich

Buxoro davlat universiteti fizika kafedrası o'qituvchisi

behzodhikmatov1996@gmail.com

Sharifova Madina Sherali qizi

Buxoro davlat universiteti fizika ta'lim yo'nalishi

4-bosqich talabasi

Annotatsiya: Elementar zarralar hozirgi vaqtda ma'lum bo'lgan materiyaning eng mayda zarrachalari hisoblanadi. Elementar zarralar boshqa hech qanday mayda zarradan tashkil topmagan bo'lishi kerak. Elementar so'zi lotincha “boshlang'ich, oddiy, asosiy” degan ma'noni anglatadi. Hozirgi kunda antizarralar bilan birgalikda 350 lar atrofida elementar zarralar bizga ma'lum. Bu zarralarni aniqlashda zarra tezlatkichlarning ahamiyati juda katta bo'ldi.

Kalit so'zlar: zarra tezlatkichlar, Cockroft - Walton generatori, Van de Graaff generatori, siklotronlar, proton, bevatron.

KIRISH

XX asrning boshlarida Ernest Rezerford atomning tuzilishini aniqlagandan so'ng, 1919-yilda azot atomlarini tabiiy radioaktiv manbalardan alfa zarrachalari bilan bombardimon qilish orqali ularni parchalash mumkinligini aniqladi.



Bu zarra tezlatgichlarni qurishning asosiy “motivatsiyasi”ni paydo qildi. Tadqiqotlarini davom ettirish uchun u tabiiy radioaktiv manbalardan ko'ra yuqori energiya va yuqori intensivlikdagi “atom loyihasi qurilmalari” ni talab qildi. Natijada zarra tezlatkichlar ilm-fan dunyosiga kirib kela boshladi.

Zarra tezlatgichlar elementar zarralarni elektr yoki magnit maydonlardan foydalangan holda yuqori tezlikda harakatlantirish uchun mo'ljallangan qurilmadir. Ko'pincha bu zarralar bir-biri bilan to'qnashtiriladi, bu esa bizga koinot tuzilishi haqida ko'proq ma'lumot olish imkonini beradi.

ADABIYOTLARNING TAHLILI VA METODOLOGIYA.

1930-yilda Cockroft va Walton 200 kV li transformator qurdilar va Gamov tunnelli deb nomlanuvchi hodisani sinab ko'rish uchun protonlarni to'g'ri chiziq bo'ylab tezlashtirdilar. Bu birinchi zarracha tezlatgich edi. Ularning hodisani kuzatishga urinishlari muvaffaqiyatsizlikka uchradi va ular yuqori energiyali tezlatkich kerak degan xulosaga kelishdi.

Rezerford tomonidan rag'batlantirilgan 1932-yilda Cockroft va Walton protonlarni tezlashtirish va ularni litiy bilan to'qnashtirish uchun 400 kV generatordan foydalanishdi, bu esa atomning to'liq inson tomonidan boshqariladigan birinchi bo'linishiga olib keldi.



1-rasm. Cockroft va Walton, boshqa mashhur fizik bilan: Ernest Rezerford (o'rtada)

Cockroft - Walton generatori va keyinchalik Van de Graaff generatori kabi doimiy kuchlanishlardan foydalangan holda zarrachalarning tezlashishini ta'minlay oladigan qurilmalar maksimal kuchlanish bilan cheklangan edi. Ushbu cheklovni bartaraf etish uchun shved fizigi Ising rezonans tezlashuvi tamoyilini taklif qildi, bunda bir xil kuchlanish RF generatoriga ulangan bir qator drift naychalari orqali qayta-qayta qo'llaniladi. Bu zarracha tezlatgichlarining haqiqiy “tug'ilishi” deb hisoblangan va aslida chiziqli kollayderlarning hozirgi avlodi hali ham xuddi shu printsipga tayanmoqda. Rolf Winderoe 1928-yilda Germaniyada 50 keV kaliy ionlarini hosil qilish uchun bunday tezlatgichni birinchi bo'lib qurgan.

Chiziqli tezlatgichning bir salbiy tomoni shundaki, tezlik oshgani sayin drift trubkasi uzunligi ham ortib boradi, natijada qurilma o'lchamlari ancha katta va yuqori energiya talab qilishi uchun qurishni qiyinlashtiradi.

NATIJAR VA MUHOKAMA.

1929-yilda Ernest Lawrence zarrachalarni magnit maydon tomonidan boshqariladigan spiral yo'l bo'ylab tezlashtiradigan ancha ixcham siklotronni yaratdi. (2-rasm)

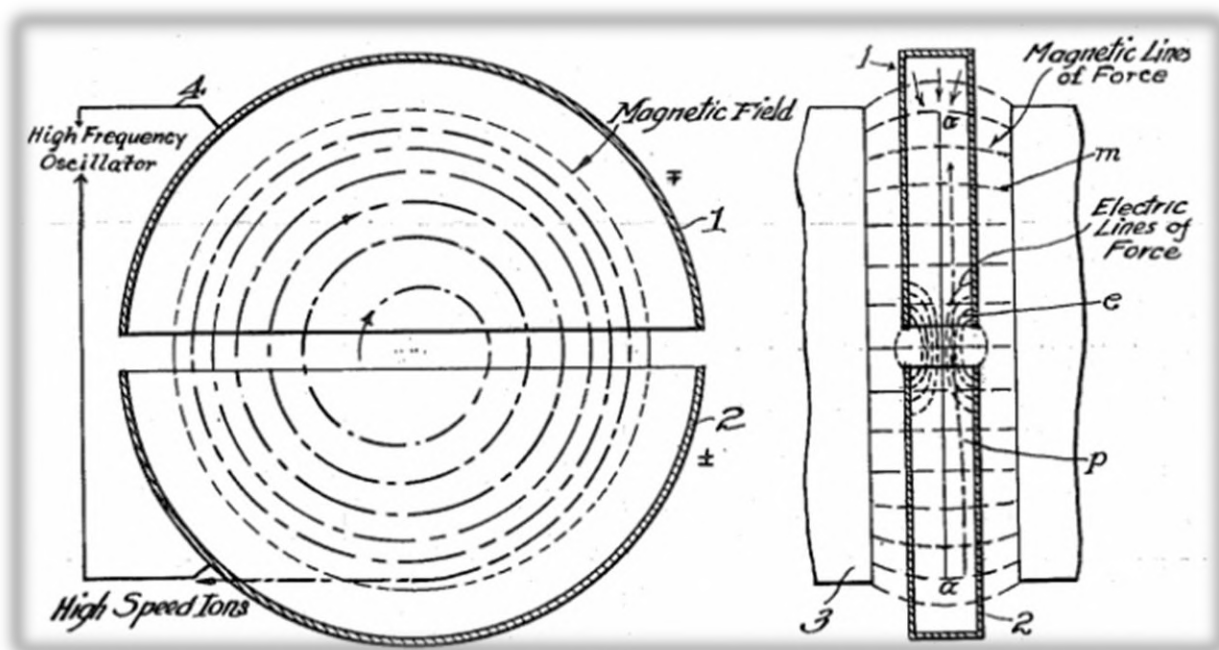

2-rasm. Ernest Lawrencening zarrachalarni magnit maydon tomonidan boshqariladigan spiral yo'l bo'ylab tezlashtiradigan siklotron sxemasi.

Uning shogirdlaridan biri M. Stenli Livingston loyihani o'z zimmasiga oldi va vodorod ionlarini (protonlarni) 13000 elektron volt (eV) energiyaga tezlashtiradigan qurilma yaratishga muvaffaq bo'ldi. Lourens keyin ikkinchi siklotron qurishga kirishdi; tugallangach, u protonlarni 1,200,000 eV ga tezlashtirdi, bu yadroviy parchalanish uchun etarli energiya. Dasturni davom ettirish uchun Lourens 1931-yilda Berklida radiatsiya laboratoriyasini qurdi va uning direktori etib tayinlandi. (3-rasm).



3-rasm. E.O. Lourens va uning 27 dyuymli tezlatgichi. Lawrence Berkeley Nat'l Lab.

Siklotron radioaktiv manbalarga qaraganda ancha yuqori energiyaga ega zarrachalarni hosil qilish imkonini berdi va 1950-yillarda boshqa texnologiya paydo bo'lgunga qadar u eng kuchli tezlatgich turi bo'lib qoldi

1950-yillarga qadar yangi zarralar asosan kosmik nurlarning tarkibini o'rganish orqali kashf etilgan bo'lsa-da, sinxrotron kabi kuchli tezlatgichlar zarralar fizikasining “Oltin davri” ni boshlab berdi. Ushbu yangi darajadagi qurilmalar quyidagi jadvalda keltirilgan ko'plab subatomik zarrachalarning kashf etilishiga olib keldi.

1-jadval. Zarra tezlatkichlar yordamida kashf qilingan zarralar.

Yil	Zarracha	Tezlashtiruvchi nomi	Tezlatkich turi	Manzil
1955	Antiproton	Bevatron	Proton sinxrotron	LBNL, U.S.
1962	Myuon neytrino	AGS	Proton sinxrotron	BNL, U.S
1974	J/ψ mezon	SLAC	Elektron liniya	Fermilab Menlo Park, U.S.
1975	Tau lepton	SLAC	Elektron liniya	Fermilab Menlo Park, U.S.
1978/ 1979	Glyuon	DORIS/PETRA	Electron sinxrotron	DESY, Germany
1983	W, Z bozonlar	SPS	Proton sinxrotron	CERN, Switzerland
1995	Top kvark	Tevatron	Proton sinxrotron	Fermilab, U.S
2000	Tau neytrino	Tevatron	Proton sinxrotron	Fermilab, U.S
2012	Higgs bozon	LHC	Proton sinxrotron	CERN, Switzerland

XULOSA

Hozirgi zamonda tezlatkichlarning rivojlanishi tezlatilayotgan zarralarning energiyasini oshirish, zarralar dastasining intensivligini (tok kuchini) va tezlatilgan zarralar dastasi impulsining davomiyligini oshirish, dasta sifatini yaxshilash kabi yo'nalishlarda olib borilmoqda. Tezlatgichlarda zarralarni tezlatishning yangi usullarini ishlab chiqish bilan bir vaqtda an'anaviy usullarni yanada takomillashtirish bo'yicha, ya'ni magnit va tezlatuvchi sistemada o'ta o'tkazuvchanlikka ega bo'lgan materiallarni qo'llash imkoniyatlari o'rganilmoqda. Ushbu materiallarni va ularga mos holda past haroratlar texnikalarini qo'llash magnit sitemalarining o'lchamini va elektr energiya sarfini kamaytirishga, tezlatkichlarda avtomatik boshqarish usullarini qo'llash sohalarini kengaytirishga imkon beradi. Hozirda yaratilayotgan tezlatkichlarning iqtisodiy tejamkor bo'lishiga katta e'tibor ham qaratilmoqda.

FOYDALANILGAN ADABIYOTLAR RO'YXATI.

1. A. Degiovanni. History of hadron therapy accelerators// Physica Medica (2015) 1-11.
2. S.R. Polvonov, E.X. Bozorov, Z. Kanokov. Atom yadrosi va elementar zarralar fizikasi.// Toshkent-2020. “Go To Print” 139-183
3. B.A.Hikmatov. Magnit maydonda harakatlanayotgan elektronning solishtirma zaryadini aniqlash.// Involta Scientific Journal 1 (6), 325-334

ZAMONAVIY NEMIS VA O‘ZBEK TILLARIDA ISMLAR TARIXIY SHAKLLANISHI

Рахматова Дилнавоз Абдимуродовна

Ўзджту немис тили амалий фанлар кафедраси ўқитувчиси

Annotatsiya: Mazkur maqola o‘zaro qardosh bo‘lmagan nemis va o‘zbek tillari ismlariga bag‘ishlangan bo‘lib, unda har ikkala tildagi ismlar lingivistik va sotsiolingivistik xususiyatlari qiyosiy aspektda tahlil etilgan.

Kalit so‘zlar: voqea, hodisalar, inikosi, ijtimoiy, qatlamlar.

Аннотация: Эта статья посвящена именам немецкого и узбекского языков, которые являются не родственными языками. В ней рассматриваются лингвистические и социолингвистические свойства имен двух языков в сопоставительном аспекте.

Ключевые слова: событие, феномен, анализ, социальный, слои.

Annotation: This article was devoted to proper names of German and Uzbek languages that is not related. In this article, proper names of both languages were analyzed by peculiarities of linguistic and sociolinguistic in comparative aspect.

Key words: event, phenomena, analysis, social, layers.

Ism tanlashda nafaqat ism beruvchining individual fikru qarashlari, balki unga ta‘sir etuvchi turli madaniy va ijtimoiy omillar ham muhim ahamiyat kasb etadi.

Umumiy olib qaralganda, farzandga nom tanlash o‘zbek xalqi orasida ham xalqaro miqyosda, ya‘ni boshqa xalqlarda ham deyarli o‘xshash motivlar asosida amalga oshiriladi. Nemiszabon mamalakatlarida va yurtimizda farzandga ism berishda uning oson talaffuz etilishi, ota-ona orzu-istaklari muhim ta‘sir etuvchi faktorlar hisoblanadi. Shuningdek, nom beruvchi yashab turgan ijtimoiy muhit, qatlam, bajaradigan kasb, ular ma‘lumotlilik darajasi, ma‘lum bir hududda tug‘ilganlik yoki ma‘lum dinga taalluqli bo‘lish ham nom tanlashga sezilarli ta‘sir etuvchi omillar hisoblanadi.

Ismlar jinlar va turli ijtimoiy qatlamlarni bir-biridan farqlash vazifasini ham bajaradi. Shuningdek, jamiyatdagi ijtimoiy va madaniy, siyosiy o‘zgarishlar ham o‘sha davr ismlarida o‘z aksini topadi.

Yuqorida aytib o‘tilganidek, ismlar mamlakat ijtimoiy va madaniy hayotida yuz berayotgan voqea - hodisalar inikosi sifatida namoyon bo‘ladi. Ayniqsa bu urfdagi ismlar misolida yorqinroq namoyon bo‘ladi. Masalan, bugungi kunda Germaniyada eski, milliy hisoblangan Paul, Maximilian yoki Emma kabi ismlar ommalashib bormoqda.

Ismingni ayt, qanday inson ekanligingni aytaman („**Sage mir wie du heißt, und ich sage dir, wer du bist**“) qabilidagi gaplarda ma‘lum ma’noda haqiqat yashiringan. Familiyalar biror insonning kelib chiqishi haqida xabar beradi, ismni esa erkin tanlash mumkin va u ma‘lum bir qarash, maqsadni, biror dinga yoki ijtimoiy qatlamga mansublikni ifodalaydi.

Nemis va o‘zbek tillari ismlarini lingvistik va sotsiolingvistik tadqiq etgan holda quyidagi fikrlarni keltirish mumkin:

antroponim (yunoncha: *antropos* - *antropos* + *onoma-atoqli ot*) – kishi atoqli oti (ism, familiya, laqab, taxallus, patronim va boshqalar). Atoqli ot tiplaridan biri. Ma’lum bir tilda mavjud bo‘lgan barcha kishi atoqli otlari majmui, fondi *antroponimiya* deb yuritiladi.

Atoqli otlar sistemasiga kiruvchi antroponimlar ham o‘z navbatida boshqa mayda sistemalariga bo‘linadi. Bular quyidagilar:

1. Ismlar;
2. Familiyalar;
3. Ota ismlari;
4. Taxalluslar;
5. Laqablar.

O‘zbekcha ismlarning lisoniy xususiyatlarini ilmiy jihatdan o‘rganish 1960 yillardan boshlangan. Xuddi shu davrda D.Abdurahmonov (1960), O‘.Nosirov (1965), F.Abdullayev (1960, 1961), M.Shamsiyeva (1962), A.Ishayev (1961), X.Doniyorov (1960) kabi olimlarning o‘zbek antroponimikasiga doir ayrim ilmiy va ilmiy-ommabop maqolalari e‘lon qilingan edi.

O‘zbek antroponimikasining asoschisi, hech shubhasiz, E.A.Begmatov sanaladi. U 1962-1965 yillar davomida o‘zbek antroponimiyasi bo‘yicha juda boy material to‘pladi va antroponimlarning lingvistik, ekstralingvistik xususiyatlari, ismlar, laqablar, taxalluslar, familiyalar, otasmlarning leksikasi, strukturasi, grammatik xususiyatlari bo‘yicha qator salmoqli maqolalar e‘lon qildi.

Nemis tili antroponimlari rivojlanishi ma’lum tarixiy shakllanish bosqichlarini bosib o‘tgan. Qadimgi german qabilalarida dastlabki ismlarning paydo bo‘lish davri eramizdan avvalgi VII-V asrlarga to‘g‘ri keladi. Mazkur ismlar ikki qismdan iborat bo‘lgan va ular sehrli kuchga ega, ism egasi taqdiriga ta‘sir qiladi, shuningdek, ismlar odamga kuch, jasurlik baxsh etadi, g‘oliblik olib keladi hamda u xudolar panohida bo‘ladi, deb ishonilgan: *Eberhart – ёввойи қўнғуз каби кучли; Bärhart – айуқ каби кучли, бақувват; Wolfgang – бўрига ўхшаб юрадиган....*

Qadimgi german ismlari asosan ikki qismdan iborat bo‘lgan. Ism qo‘yilayotgan uning ma‘nosi muhim ahamiyat kasb etgan: *Theoda-rich (Dietrich) „xalq orasida kuchli“ ma‘nosini anglatadi.*

Xalqlarning buyuk ko‘chishi davrida german qabilalarida ma‘lum bir shaklga solingan ismlar shakllana boshlaydi, ularda erkaklar jangchi, boshqaruvchi, biror qavm a‘zosi yoki biror hayvon kabi kuchli ma‘nosida gavdalanadi.

Masalan: *Willi/had* ismida *hapuzso‘zi* o‘zak bo‘lib, ‘jang, kurash’ ma‘nosida. - *frid* asosan *Sig/frid, Badu/frid* kabi ismlar ikkinchi qismi sifatida uchraydi va ‘biror xalq tinchligi himoyachisi’ ma‘nosini anglatgan.

Xulosa o‘rnida shuni aytish mumkinki, har qanday antroponimik tizimi jamiyatdagi ijtimoiy va siyosiy ta‘sirlar ostida shakllanib boradi va shu sababli ham ismlar jamiyat va ijtimoiy hayot inikosi sifatida namoyon bo‘ladi.

Foydalanilgan adabiyotlar

1. Duden - Das große Vornamenlexikon: Herkunft und Bedeutung von über 8 000 Vornamen, Dudenverlag, 1998.
2. Kunze, Konrad: dtv-Atlas Namenkunde. Vor- und Familiennamen im deutschen Sprachgebiet. Digitale Bibliothek Band 124. Berlin: Directmedia Publishing GmbH. 2005.
3. Бегматов Э., Улуқов Н. Ўзбек ономастикаси терминларининг изохли луғати. – Наманган, 2006.
4. Ziyodbek M. Abdullaev. (2022). THE NAME AS AN INDICATOR OF CULTURAL AND SOCIAL DEVELOPMENT. *Oriental Journal of Philology*, 2(02), 15–19. <https://doi.org/10.37547/supsci-ojp-02-02-03>
5. Abdullaev, Ziyodbek (2021) Usbekische Personennamen -Etymologie, Grammatik, Pragmatik. PhD, Universität Regensburg, https://epub.uni-regensburg.de/51175/1/DISS_Ziyodbek_Abdullaev_final_09_12_2021.pdf
6. Abdullaev Ziyodbek (2017). PERSONENNAMEN IM DEUTSCHEN UND USBEKISCHEN: EINE KONTRASTIVE UNTERSUCHUNG. *Ўзбекистонда хорижий тиллар илмий методик электрон журнал 1*, https://journal.fledu.uz/wp-content/uploads/sites/3/2019/04/Jurnal_2017-1Ziyodbek-Abdullaev.pdf
7. Abdullaev Ziyodbek Mansurovich (2022). Personal Names of Turkic or Uzbek Origin. *International Journal of Culture and Modernity*, Volume 18, 12-18., <https://ijcm.academicjournal.io/index.php/ijcm/article/view/391>
8. Abdullaev Ziyodbek Mansurovich (2022). PERSONAL NAMES OF MONGOLIAN ORIGIN. *PEDAGOGS Jurnal*, 12(1), 62–65. Retrieved from <http://www.pedagoglar.uz/index.php/ped/article/view/1460>
9. ISKANDAROVA, S., & ABDULLAYEV, Z. (2018). Formation of personal names in languages of different systems. *Scientific journal of the Fergana State University*, 1(1), 58-60.
10. Ziyodbek, Abdullaev (2022). O‘ZBEK VA INGLIZ TILLARIDA JINSNING IFODALANISHI. *EDITORIAL BOARD*, 613. (<https://dspace.uzhnu.edu.ua/jspui/bitstream/lib/41278/1/Modern-problems-in-science.pdf#page=614>)
11. Abdullaev, Z. M. (2022). THE NAME AS AN INDICATOR OF CULTURAL AND SOCIAL DEVELOPMENT. *Oriental Journal of Philology*, 2(02), 15-19. <http://supportscience.uz/index.php/ojp/article/download/335/281>

INGLIZ TILI DARSNI SAMARALI TASHKIL ETISHDA ZAMONAVIY METODLARDAN FOYDALANISH YO'LLARI

Saydivaliyeva Barno Saidbaxromovna

Toshkent davlat transport universiteti

“Chet tillari” kafedrasi o'qituvchisi

Annotatsiya: Ushbu maqolada bugungi kunda ingliz tili darsni samarali tashkil etishning zamonaviy metodlari va ingliz tili fani bo'yicha bilim olayotgan talabalarni aynan ingliz tilga qiziqtirish va o'rgatish. Chet tili fanni kuchli mahorat va malaka bilan o'rgatish, oson lug'at yodlatish metodlari borasida so'z yuritilib ilmiy jihatdan yoritilgan. Shuningdek, chet tili fanida dars mashg'ulotlarini ni qanday qilib hammaga birdek qiziqarli bo'lishi haqida to'xtalib o'tilgan.

Kalit so'zlar: Usul, talaba, yuqori sinf o'quvchilar, tinglash, multfilm, mashg'ulot, Chet tili, o'yin, innovatsion texnologiya, texnologik vositalar, usullar, metodlar

KIRISH. O'zbekiston mustaqillikka erishgandan so'ng, chet tillarini o'rgatishga qiziqish oshdi va yoshlar uchun ko'plab imkoniyatlar yaratib berildi. Birinchi prezidentimiz Islom Karimov aytganlaridek, “Hozirgi paytda xorijiy tillarni o'rgatishga yurtimizda katta ahamiyat berilmoqda. Bu ham albatta, bejiz emas. Bugun jahon hamjamiyati o'ziga munosib o'rin egallashga intilayotgan mamlakatlarimiz uchun, chet ellik sheriklarimiz bilan hamjihatlikda, hamkorlikda o'z buyuk kelajagini qurayotgan xalqimiz uchun xorijiy tillarni mukammal bilishning ahamiyatini baholashning hojati yo'qdir”. Ushbu fikrlarning mantiqiy davomi sifatida 2012 yil 10 dekabrda qabul qilingan “Chet tillarini” o'rgatish tizimini yanada takomillashtirish chora tadbirlari to'g'risida”gi Prezident Qarori chet tillarini o'rganish imkoniyatlarini kengaytirdi. Ushbu maqolada O'zbekiston Respublikasida chet tillariga berilgan katta ahamiyat hamda ularni o'rganish uchun zarur bo'lgan innovatsion texnologiyalar yoritilgan Respublikamizda chet tilining o'qitilishi, chet tili o'qituvchilarining bilim va ko'nikmalarini baholashning umumevropa ramkalari tavsiyanomalari (CEFR) ga mos ravishda yangi usul va talablari ishlab chiqildi. Unga ko'ra umumta'lim maktablari va kasb-hunar kollejlari o'quvchilari uchun darsliklar yaratildi. Ushbu talablarga mos ravishda o'quv xonalari stendlar va yangi axborot kommunikativ texnikalar bilan jihozlandi. Chet tili o'rganishga bo'lgan talab ham kundan kunga oshib bormoqda. Chet tili fani to'rt aspectga (o'qish, yoish, tinglab tushunish va gapirish) bo'linib, ularning har biri bo'yicha alohida tushuncha va ko'nikmalar berilmoqda. Ta'lim texnologiyalari, bu ta'lim jarayonida zamonaviy axborot texnologiyalaridan unumli foydalanishdir. Shuningdek, ta'lim jarayoniga zamonaviy innavatsion

texnologiyalarini olib kirish orqali ta’lim sifati va samaradorligini oshirishni nazarda tutadi. Xususan, chet tilini o’rganishda bunday axborot-kommunikatsion texnologiyalardan foydalanishning bir qancha afzalliklari mavjuddir. Til o’rganish va o’qitishda zamonaviy texnologiyaning roli beqiyosdir. Texnologik vositalardan foydalanish chet tili o’rganishning har bir aspect (o’qish, yoish, tinglab tushunish va gapirish)ida qo’l keladi. Masalan, tinglab tushunish uchun, albatta kompyuter, player, CD disklersiz bu jarayonni amalga oshirish mumkin emas. Tinglab tushunish til o’rganishning eng muhim qismlaridan biridir. Bunda o’quvchi bir paytning o’zida so’zlovchining talaffuzi, grammatik qoidalarga rioya qilganligi, so’z boyligi va uning ma’nolariga e’tibor berishi talab qilinadi. Ta’lim jarayonida zamonaviy texnologiyalardan foydalanishda o’quvchilar ham axborot — kommunikatsion texnologiyalarni yaxshi bilish va ulardan foydalana olishi muhim omil hisoblanadi. Chet tilini zamonaviy texnologiyalardan foydalanib o’rgatish va o’rganish eng samador usullardan biridir. Bu jarayonda, jumladan: – kompyuterlardan foydalanganda o’quvchi chet tilidagi video roliklarni, namoyishlarni, dialoglarni kino yoki multfilmlarni ham ko’rishi ham eshitishi mumkin; – chet tilidagi radio eshittirishlar va televideniedagi dasturlarni eshitish va tomosha qilish mumkin; – ancha an’anaviy usul hisoblanadigan magnitafon va cassetalardan foydalanish; – CD pleyerlardan foydalanish mumkin. Bu texnik vositalardan foydalanish o’quvchilarning chet tilini o’rganishlari jarayonini qizarliroq va samaraliroq bo’lishini ta’minlaydi.

Chet tili nechog’lik kerakli va bilishimiz muhim bo’lgan tillardan hisoblanadi. Bugungi kunga kelib barchada bu tilga nisbatan qiziqish uyg’ongan. Hatto dunyo tan olgan va mashhur tillardan biri sifatida ingliz tilini aytsak hecham mubolag’a bo’lmaydi. Shu jumladan mamlakatimiz O’zbekistonda ham bu tilni o’rganish uchun katta ahamiyat qaratilmoqda. Shu sababdan, bizda mamktabgacha ta’lim muassasasidan boshlab bu til o’rgatiladi va o’rganish uchun barcha zarur shart- shart sharoitlar mujassam.

Insoniyat tomonidan ixtiro qilingan tillarning hech biri dunyoning universal tiliga aylanmagan. Jahon hamjamiyatida tillarning haqiqiy tarqalishiga asoslanib, Birlashgan Millatlar Tashkiloti o’zining rasmiy yoki ishchi tillari sifatida quyidagi oltita tilni tanladi: ingliz, fransuz, ispan, rus, arab va xitoy. Ular orasida hozirda ingliz tili alohida o’rin tutadi.

Ingliz tili dunyoning 14 mamlakatida, jumladan: AQSh, Buyuk Britaniya, Kanada, Avstraliya, Yangi Zelandiyada yashovchi 400 milliondan ortiq aholining ona tilidir. Shuningdek, u o’rta va o’rta maktablarda o’qiladigan chet tillari orasida dunyoda birinchi o’rinda turadi oliy maktablar, kattalar ta’limi tizimidagi to’garaklar va kurslarda eng ko’p o’qitiladigan til sifatida ingliz tili boshqa tillarni almashtirmaydi, balki ularni to’ldiradi.

Yuqorida sanab o'tilganidek ko'plab mamlakatlarda mahalliy til, ona tili sifatida ingliz tili nazarda tutilar ekan. Bu til ko'pgina tillarni o'rnini to'ldirib boradi. Shu kabi sabablar tufayli uning nufuzi baland ekanligini bilib oldik.

Yurtimizda maktabgacha ta'lim muassasalarida, maktablarda, oliy ta'lim muassasalarida bu tilni chuqurlashtirib o'rgatishga muhim e'tibor qaratmoqdalar. Hattoki ba'zi maktablar faqat ingliz tilining o'ziga ham yo'naltirilgan. Bu fan o'rgatilar ekan o'quvchini shunga qiziqtirgan holatda yuksak malaka orqali o'rgatish muhim vazifalardan biri hisoblanadi.

Zamonaviy texnikalar bolalarga chet tillarini oson va qiyinchiliksiz o'rganish imkonini beradi. Ammo o'qitish usulini tanlashdan oldin siz bolaning temperamenti va sevimli mashg'ulotlariga e'tibor qaratishingiz kerak - to'g'ri yondashuvni tanlash bunga bog'liq bo'ladi. 1. Klassik texnika. Rus va xorijiy o'qituvchilar orasida uzoq va mustahkam o'rnatilgan usul. Kimdir buni oddiy siqilish deb hisoblaydi (aytmoqchi, bu unchalik befoyda emas), kimdir bu asos, poydevor, ularsiz uzoqqa borolmaysiz, deydi. Sinflarni ushbu usulga asoslanib, uni, masalan, o'yinlar bilan birlashtirish imkoniyatini istisno qilib bo'lmaydi, ularsiz bolalar uchun materialni idrok etish qiyin bo'ladi: kichik bolalar bezovtalanadi, ularning e'tibori qaratiladi. Farzandingiz yozma topshiriqlarni yoqtirsa, darsning aniq tuzilishi va materialning bir xilda yetkazilishi unga albatta yoqadi.

2. Ratsional o'qish texnikasi. Oldingi texnikadan asosiy farq - bu vizualizatsiya. Bu maktabgacha yoshdagi bolalar uchun ko'proq mos usul. Chaqaloqlar uchun ham teginish, ham vizual tasvirlar muhimdir. Bular kartalar, kublar, bo'yash sahifalari bo'lishi mumkin - tushuntirish (so'z tarjimasini) bilan tasvirni joylashtirish mumkin bo'lgan hamma narsa. Ushbu texnika bilan shug'ullanadigan bola oyiga 500 tagacha so'zni o'zlashtira oladi. 3. O'yin texnikasi. Farzandlaringizga bu usul albatta yoqadi, chunki bu holda siz o'ynoqi o'rganishingiz mumkin. O'yin metodologiyasining ko'p qirraliligi shundaki, siz uni bir yildan boshlab mashq qilishni boshlashingiz mumkin. Va bola qanchalik katta bo'lsa - o'yin qanchalik qiyin va keng ko'lamlil bo'ladi. Rahmat bu usul bolalar yozish va nutq qobiliyatlarini rivojlantiradilar. 4. Dizayn metodologiyasi. Ushbu texnikani besh yoshdan boshlab mashq qilishni boshlashingiz mumkin. Uning mohiyati oddiy: o'qituvchi muayyan mavzuni tanlaydi va tanlangan mavzu bo'yicha bir nechta mashg'ulotlar o'tkazadi. O'qituvchi tomonidan tanlangan muammo barcha ishtirokchilarni qiziqtirish va jalb qilish uchun bolalarga yaqin va qiziqarli bo'lishi kerak. Albatta, bu usul allaqachon til haqida boshlang'ich ma'lumotga ega bo'lgan va o'z bilimlarini amalda qo'llashdan mamnun bo'lgan bolalar uchun juda mos keladi. Loyiha oxirida bolaga o'z mehnatining natijasini ko'rish juda muhim: bu bolalarni quvontiradi va rag'batlantiradi. 5. Kembrij metodologiyasi. Ushbu uslub XX asrning 40-yillari oxirida Kembrij universiteti mutaxassislari tomonidan ishlab chiqilgan. Asosiy qoida: darslar faqat ona tilida so'zlashuvchilar tomonidan o'qitiladi,

shuning uchun til muhitida "cho'milish" mavjud. Barcha materiallar bolalarga allaqachon ma'lum bo'lgan lug'at yordamida tushuntiriladi, bunday sinflarda rus tili deyarlichiqarib tashlanadi. O'qituvchi materialni og'zaki va og'zaki bo'lmagan etkazishning barcha mumkin bo'lgan usullaridan foydalanadi, shuning uchun jonli muloqot olinadi. Bolalar yangi narsalarni osongina qabul qilishadi, shuning uchun agar bola umuman tilni bilmasa, qo'rqmang - axir, biz o'z tilimizni shu tarzda o'rganganmiz.

6. Oksford metodologiyasi. Aytish joizki, ushbu uslub o'rta va katta maktab yoshidagi bolalar uchun mo'ljallangan. Bu erda asosiy qoida - avvalo, gapirishni o'rganish, so'ngra ona tilida muloqotni minimal darajaga tushirib, maqsadli tilda o'ylash. Bu usul an'anaviy o'qitish usullari va o'yin elementlarining aralashmasidir. O'qituvchi uchun siqilish va monoton takrorlash yo'q. O'qituvchi bolalar bilan ishlaydi, ular bilan birgalikda xatolar va muammolarni hal qilishni qidiradi. Bu bolalarni mantiqiy fikrlashga, tahlil qilishga majbur qiladi. Texnikaning samaradorligi ham uning intensivligidadir. Biroq, agar o'qituvchi hamma narsani to'g'ri bajarsa, bolaning butun ma'lumot miqdorini idrok etishi qiyin bo'lmaydi va darslar ortiqcha yuk va charchamaydi.

7. Aralash texnika. Hammasi o'qituvchiga bog'liq. Uning o'zi bolaning xarakterini, fe'l-atvorini va bilimni tahlil qiladi va turli usullarni birlashtirgan holda individual metodologiyani tanlaydi - u gapiradi, o'yinlarni boshlaydi, o'quv kitoblari, multfilmlar ko'rsatadi, qo'shiqlar va qofiyalarni o'rganadi, qiziqarli topshiriqlar beradi va boshqalar. Bolalar zerikishga vaqtlari bo'lmaydi, chunki har kuni ularni yangi va qiziqarli narsa kutmoqda. Ushbu texnikaning asosiy afzalligi - har bir bolaga shaxsiy yondashuv. Ota-onalar o'z farzandlariga mos keladigan aniq usulni tanlab, miyalarini sindirishlari shart emas - o'qituvchi hamma narsani o'zi qiladi. Va natija uzoq kutilmaydi.

Siz shunchaki to'g'ri kalitni tanlashingiz kerak, keyin natija uzoq kutilmaydi. Agar siz bolangiz uchun to'g'ri bo'lgan to'g'ri usulni tanlasangiz, u nafaqat yetib boradi, balki tilni bilish bo'yicha ham sizdan juda tez o'zib ketadi. Va bola chet tilini o'rganishdan zavqlana boshlaganda muvaffaqiyat keladi. Shularni anglashimiz mumkinki, tilni o'rganish uchun turli usullardan foydalansa anchagina osonlashadi, shu bilan birgalikda o'quvchi o'zi istagan holatda bu tilni o'rganadi. Hozirda pedagoglarning asosiy vazifasi turli metodlar yordamida yosh avlodga tushunarli qilib, qiziqtirish yo'li bilan o'rgatish hisoblanadi. Masalan, klassik usulni misol qilib olsak, unda turli o'yinlar yordamida til ajoyib o'rgatiladi. Bir darsda o'quvchilarga lug'atlar yodlashga vazifa berib, kelgusi darsda o'yinlar o'ynash orqali mustahkamlash kerak bo'ladi. Bir nechta o'yin orqali o'ynaladigan usullarni aytib o'taman.

Birinchi- "Qadamba qadam" o'yini: bunda bir qatorda o'quvchilar bir qatorda safda turishadi. O'qituvchining yangi so'zni aytishi kutiladi, so'ng ingliz tilida aytilgan yangi so'zni qaysi o'quvchi birinchi bo'lib javobini topsa qolganlardan bir qadam

oldimga chiqadi.O'yin shu tarzda davom etadi. Eng so'ngida hammadan bir necha qadam oldinda turgan o'quvchi g'olib deb hisoblanadi.Bu ham dars sifatini oshiradi, ham qiziqarli dars o'tishni ta'minlaydi.Shu jumladan,barchaning kayfiyati ko'tariladi va darsni o'rganish yanada osonlashadi.

Ikkinchisi- “Issiq kartoshka” o'yini, bunda o'quvchilar aylana bo'lib turib olishadi.Bu o'yinda koptok ham ishtirok etadi. Musiqa qo'yiladi, koptokni aylana bo'lib turgan bolalar bir birlarida uzatishadi, so'ng stop deyilganda kimning qo'lida koptok qolib ketsa, o'sha o'quvchiga qolgan o'quvchilar ingliz tilidagi yangi so'zlardan savol beriladi. Agar hamma o'quvchining savoliga javob topa olsa, o'yinni yana davom ettirishi mumkin, aks holatda o'yinni tark etishiga to'g'ri keladi.O'yin so'ngida bitta qolgan o'quvchi shu o'yinning mutloq g'olibi sanaladi.

Ikkinchi Ratsional texnikiga esa ko'rgazmali vositalar yordamida tushuntirib tilni o'rgatishdir.Bunga misol qilib turli mashg'ulotlar yordamida o'quvchilarga yangi so'zlarni o'rgatishdir.Misol uchun ingliz tilida insonlar bir biri bilan salomlashishini video roliklar orqali ko'rsatib, hatto o'sha harakatlarni bajartirib samarali usulda o'rgatish mumkin.Mana shu kabi metodlar yuqori sinf o'quvchilarini ham yaxshi bilim egallashiga bo'lgan ishtiyoqini oshiradi.Maktab o'quvchilarida 5 yoki 7 daqiqalik multfilmlar ko'rish orqali ham tilni qiziqarli yo'l bilan o'rgatsa bo'ladi. Bu tan olingan va sinovlardan o'tkazildan usul hisoblanadi.Dastavval multfilmni ko'rib so'ng unda uchragan yangi so'zlarni o'rganish orqali ajoyib natijaga erishiladi.

Xulosa o'rnida shuni aytamanki, Ingliz tili jahon tillari orasida eng nufuzlisi hisoblanadi.Bu tilni am o'rganib, ham o'rgatish katta mohorat talab qiladi.Buning uchun turli metodlardan foydalanish orqali dars sifatini va o'quvchi talabalarning bilimini oshirish mumkin.Biroq buning uchun pedagogdan ulkan mahorat talab etiladi.O'qituvchi qiziqsagina,o'quvchini qiziqтира oladi.Sanab o'tsak o'qitishga mo'ljallangan usullar talaygina,faqatgina shulardan eng yaxshisini tanlab yosh avlodga o'rgatish hayratlanarli samarayotganini ko'ramiz.

REFERENCES

- 1 Bakhtiyarova, Y. M., Shukhratova, S. I., Izatullaeva, I. I., Muydinjanova, Y. D., Yureva, F. L., & Mamadjanova, K. M. (2022). INDEPENDENT EXTRACURRICULAR WORK OF STUDENTS OF TECHNICAL HIGHER EDUCATION INSTITUTIONS IN THE CONDITIONS OF A CREDIT MODULAR SYSTEM. *Journal of Pharmaceutical Negative Results*, 3302-3305.
2. Mamura Bakhtiyarova Yuldosheva (2022). THE STYLISTIC SIGNIFICANCE OF TRANSLATING PORTRAITS UZBEK NOVELS INTO ENGLISH. *Academic research in educational sciences*, 3 (2), 224-228. doi: 10.24412/2181-1385-2022-2-224-228
3. Yuldasheva, M. B. (2020). HISTORY OF THE ENGLISH UZBEK TRANSLATION. *Theoretical & Applied Science*, (3), 11-14.

4. Yuldasheva Ma’Mura Bahtiyarovna (2020). The organization of the mental lexicon. *Наука, образование и культура*, (1 (45)), 44-45.

5. Bakhtiyarovna, Y. M. (2022). RELATION OF COMPARATIVE STYLISTICS WITH TRANSLATION THEORY

6. Bakhtiyarovna, Y. M. THE ROLE OF CULTURAL AND STYLISTIC ASPECTS IN LITERARY TRANSLATION.

7.YO‘LDOSHEVA, M. (2022). БАДИЙ ТАРЖИМАНИНГ ЛИНГВОСТИЛИСТИК ВА ЛИНГВОКУЛЬТУРОЛОГИК АСПЕКТЛАРИ.

8.YO‘LDOSHEVA, M. (2022). Портрет тасвирлаш бадий қаҳромонни LITERARY таржимада қайта ифодалашнинг асосий усули сифатида

9.Saidbaxromovna, S. B., & Baxtiyarovna, Y. M. (2023). TALABALARNI ILM-FANGA JALB ETISHDA TA’LIM TIZIMI MODERNIZATSIYASI. PEDAGOGS jurnali, 25(2), 118-121.

10.Saidbaxromovna, S. B., & Baxtiyarovna, Y. M. (2023). ABDULLA AVLONIYNING PEDAGOGIK QARASHLARINING BUGUNGI KUNDAGI AHAMIYATI. *World scientific research journal*, 11(1), 60-65.

11.Saidbaxromovna, S. B., & Baxtiyarovna, Y. M. (2023). PROS AND CONS OF DISTANCE EDUCATION TODAY TASHKENT STATE TRANSPORT UNIVERSITY. *World scientific research journal*, 11(1), 76-80

12. Saydivaliyeva, B. S. (2021). ORGANIZATIONAL AND PEDAGOGICAL CONDITIONS FOR THE FORMATION OF PROFESSIONAL SIGNIFICANT QUALITIES. *Экономика и социум*, (3-1), 273-277.

<https://www.elibrary.ru/item.asp?id=45770178>

13.Saydivaliyeva, B. S. (2021). ORGANIZATIONAL AND PEDAGOGICAL CONDITIONS FOR THE FORMATION OF PROFESSIONAL SIGNIFICANT QUALITIES. *Экономика и социум*, (3-1), 273-277.

14.Mustaeva, G. S., Saidivalieva, B. S., & Ataeva, G. B. (2022, June). Features of professional vocabulary and its difference from terms. In *AIP Conference Proceedings* (Vol. 2432, No. 1, p. 060017). AIP Publishing LLC.

15.Mustaeva, G. S., Saidivalieva, B. S., & Ataeva, G. B. (2022, June). Features of professional vocabulary and its difference from terms. In *AIP Conference Proceedings* (Vol. 2432, No. 1, p. 060017). AIP Publishing LLC.

16. Adilovich, Nosirov Rashod. "THE STRATEGIC VALUE OF EDUCATION FOR THE DEVELOPMENT OF SCIENCE AND TRAINING OF PROMISING PERSONNEL POTENTIAL." (2022): 183-186.

17. Nosirov R. THE PLACE AND ROLE OF THE MASTER AMIR TEMUR IN WORLD HISTORY //Uzbek Scholar Journal. – 2022. – Т. 9. – С. 203-205.

18. Nosirov, R., & Mamajanova, G. (2022). International Ratings and Index Indicators of the Republic of Uzbekistan. *European Multidisciplinary Journal of Modern Science*, 4, 86-88.

19. Носиров Р. А. ЎЗБЕК ХАЛҚИНИНГ ЭТНИК ШАКЛЛАНИШИ //Uzbek Scholar Journal. – 2022. – Т. 9. – С. 198-202.

20. Adilovich, Nosirov Rashod, and Yuldashev Bakhtiyar Ergashevich. "Structural and functional approaches to the development of the social sector: Reform and prospects." *European Journal of Molecular and Clinical Medicine* 8.1 (2021): 1388-1396.

INGLIZ TILI FANI O‘QITISHDA ZAMONAVIY INTERFAOL VA INNOVATSIYON METODIDAN FOYDALANISHNING ZARURATI

Uldosheva Mamura Baxtiyarovna
Toshkent davlat transport universiteti
“Chet tillari” kafedrasi o‘qituvchisi

Annotatsiya: Ushbu maqolada ingliz tili fani o‘qitishda zamonaviy interfaol va innovatsiyon metodidan foydalanishning zarurati hamda chet tili darslarida innovativ metodlardan, xususan, ijodiy jamoa metodidan foydalanish orqali talabalarning ijodkorlik hamda mustaqil fikrlash qobiliyatlarini rivojlantirish haqida to‘xtalib taklif va muloxazalar berilgan.

Kalit so‘zlar: Zamonaviy usul, zamonaviy, ijodkorlik, mustaqil fikrlash, ijodiy jamoa, faoliyat, taqdimot, hamkorlikda ishlash.

KIRISH. Bugungi kun chet tili fani o‘qituvchisidan o‘z o‘quvchilariga xorijiy tilni o‘rgatishda chuqur bilim va katta mahorat talab etiladi. XXI asr zamonaviy texnologiyalar jadal rivojlanayotgan va har bir sohada o‘z aksini topayotgan davrdir. Ushbu globallashgan jamiyatda xorijiy tillarni o‘rganishga bo‘lgan talab kun sayin oshib bormoqda. O‘zbekiston Respublikasi Prezidenti Shavkat Miromonovich Mirziyoyevning 19-may 2021-yildagi “O‘zbekiston Respublikasida xorijiy tillarni o‘rganishni ommalashtirish faoliyatini sifat jihatidan yangi bosqichga olib chiqish chora-tadbirlari to‘g‘risida”gi Qarorida ham “Yoshlarni qo‘llab-quvvatlash va aholi salomatligini mustahkamlash yili” Davlat dasturiga muvofiq, xorijiy tillarni o‘rgatishni ta‘lim siyosatining ustuvor yo‘nalishi sifatida rivojlantirish, ushbu yo‘nalishda ta‘lim sifatini tubdan oshirish, sohaga malakali pedagoglarni jalb etish hamda aholining xorijiy tillarni o‘rganishga bo‘lgan qiziqishini oshirishga alohida ahamiyat qaratilgan. Yurtimizda chet tillarni o‘qitilishida yangicha bosqich, yangicha davr boshlandi. Chet tili darslarining o‘qitilishi jarayonida ilg‘or pedagogik texnologiyalar, interfaol, innovatsion usullardan, kommunikativ-axborot vositalaridan foydalanish talab qilinmoqda. Respublikamizda chet tilining o‘qitilishi, chet tili o‘qituvchilarining bilim va ko‘nikmalarini baholashning umumyevropa ramkalari tavsiyanomalari (CEFR) ga mos ravishda yangi usul va talablari ishlab chiqildi. Unga ko‘ra umumta‘lim maktablari va kasb- hunar maktablari o‘quvchilari uchun darsliklar yaratildi. Ushbu talablarga mos ravishda o‘quv xonalari, yangi axborot kommunikativ texnikalar bilan jihozlandi. Chet tili fani to‘rt aspektga (o‘qish, yozish, tinglab tushunish va gapirish) bo‘linib, ularning har biri bo‘yicha alohida tushuncha va ko‘nikmalar berilmoqda.

Xorijiy tillarni o‘qitishda ilg‘or zamonaviy texnologiyalarning ahamiyati beqiyos. Zero ta‘lim jarayonida texnologik vositalardan foydalanish chet tillarini o‘rganishning

har bir bo'limida bilimlarni o'zlashtirish va mustahkamlashda beqiyos rol o'ynaydi. Masalan, tinglab tushunish ko'nikmasini shakllantirishni kompyuter, player, CD diskarsiz amalga oshirish imkonsiz. Tinglab tushunish til o'rganishning eng muhim qismlaridan biridir. Bunda o'quvchi bir paytning o'zida so'zlovchining talaffuzi, grammatik qoidalarga rioya qilganligi, so'z boyligi va uning ma'nolariga e'tibor berishi talab qilinadi. Bugungi globallashuv jarayonida internet hayotimizning har bir jabhasini qamrab olgan. Yosh avlod orasida ijtimoiy tarmoqlardan, turli saytlardan chet tillarini o'rganishda oqilona foydalanishni yo'lga qo'yish dolzarb masalaga aylanib ulgurdi. Ayniqsainternet orqali chet tilida so'zlashuvshilar bilan muloqot qilish imkoniyatidan foydalanib, gapirish ko'nikmasini rivojlantirish, e-mail orqali xat yozishish bilan yozish mashqini takomillashtirish mumkin. O'quvchilar bilim, ko'nikma va malakalarida ijobiy natijaga erishish borasida har bir dars jarayonida vaqt taqsimoti, pedagog va talaba faoliyatini to'g'ri tashkil qilish muhim omil hisoblanadi. Ilg'or mahalliy va xorijiy tajribalardan foydalanib darslarda yangi innovatsion metodlarni qo'llashda chet tili fani o'qituvchisi o'tilayotgan mavzular va ularning mazmuni o'quvchilarning yosh xususiyatlari va psixologiyasiga mos kelishi, fanlararo bog'likligi hamda izchilligiga e'tibor qaratishi lozim.

Xorijiy til fanlarini o'qitishda “Communicative Language Teaching”(CLT), “Case-study”, “Self-assessment” kabi innovativ metodlar o'quvchilarning og'zaki nutqini o'stirishda, jamoa bo'lib ishlashida va o'z-o'zini baholashda keng qo'llanilayotgan metodlar jumlasiga kiradi. Ammo bulardan farqli o'laroq “Ijodiy jamoa” metodi nafaqat og'zaki nutqni o'stirish va hamkorlikda ishlash, balki ijodkorlik hamda mustaqil fikrlash qobiliyatlarini ham shakllantirishda ham kattaahamiyat kasb etadi. Ushbu metodning “Case-study” metodidan farqi shundaki, har bir ijodiy jamoa kichik taqdimoti orqali boshqa jamoalarni faollashtiruvchi biron ijodiy topshiriq o'ylab topib bajartirishidir. O'quvchilar $\frac{3}{4}$ qatnashchidan iborat alohida “Ijodiy jamoa” guruhlarga bo'linadi va har biri o'z jamoa a'zolari bilan biron bir qiziqarli faoliyatni amalga oshiradilar: Misol uchun “Watching TV – is it good?” mavzusida ushbu metoddan foydalanish jarayonida har bir ijodiy jamoa o'zlari boshlovchi sifatida, qolgan jamoa vakillarini ishtirokchilar sifatida qatnashtirib, kichik “studiya” tashkil qilishgan holda biron qiziqarli o'yin, topishmoq yoki krosswordlardan foydalanib, shou o'tkazib berishlari mumkin bo'ladi. Aniqroq qilib aytganda, ushbu metod ikki bosqichda amalga oshiriladi: 1. Sinf dan tashqari ish. Bu jarayonda o'quvchilar darsdan tashqari vaqtda o'qituvchi yordamida berilgan mavzu yuzasidan 5-7 daqiqalik ijodiy topshiriqlar tayyorlaydilar.

2. Jamoa bo'lib ishlash. Bu jarayon dars davomida amalga oshiriladi.

Amaliyotda 7-sinf ingliz tili fanidan “Homereading: Kevin's holidays” mavzusiga oid ijodiy jamoalar faoliyatlarini misol tariqasida keltiramiz.

Metod: Ijodiy jamoa - Creative Team Method.

Group 1. Translate and match. (This task is prepared as a matching activity.) Suddenly - to'satdan, free like a bird - erkin qushdek, a doorbell - eshik qo'ng;irog'i, stamp collection – markalar kolleksiyasi, be angry-jahli chiqmoq, make a mistake - xato qilmoq.

Group 2. Read and put in correct order. a) The next day was even worse for him. Everything good in the morning and in the afternoon. Something bad happened in the evening. It all started when Max put dirty clothes in the washing machine. After sometime Kevin heard some strange sounds from the washing machine. He went to look at it and found that Max put his best pair of shoes into the machine with the clothes. b) One day Kevin was reading the newspaper when he saw interesting news. He read it aloud. “Last week someone stole Dick Brown’s stamps”. Dick Brown was famous all over the world for his stamp collection. They were very expensive. Some more people lost their stamp collections too. The police were looking for them. c) It was his cousin Max. “Hiii!”, cried Max and started jumping on Kevin’s bed, breaking his crayons into the parts “I have come to stay here for the holidays”. Kevin was not happy to have such a “surprise” for his holidays. Max was Kevin’s pain. He was always doing things wrong. So the next holidays will be the worst in his life. The next few days were horrible for Kevin. After breakfast Kevin decided to do a painting. Luckily, Max was not at home. Kevin took out all his art things and started painting a beautiful picture. When he was finishing his picture, Max entered the room with a Pepsi bottle. He poured Pepsi all over the painting, and the picture became bad.

d) People who had stamps afraid to lose their collections. Kevin had a nice stamp collection and it was with his friend Allan. He decided to get his stamp album back. But Kevin could not go out because his mother’s friend came to see them and her mother wanted to be at home. Kevin decided to send Max to get his album. Kevin gave Max Allan’s address, and Max left the house. Max soon came back with the album, and when Kevin looked at it he found out it was not his album. The stamps were very expensive.

e) Kevin was waiting for his holidays. His mother said about a big surprise for him during holidays. Summer holidays started. Now he was free like a bird. Free to draw, paint, play cricket and watch Television ... anything he wanted to do. Kevin took out his crayons and the album. He’s going to draw a picture when suddenly the doorbell rang.

f) Max lost his way and went to another house by mistake. The door was open but there were no people at home. The album was on the table. So Max went in and found an album. He took it and brought to Kevin. Kevin thought that it was Dick Brown’s album. Kevin called the police and told that he found a stamp album. A week later Kevin and Max got good prizes for finding Dick Brown’s album. “I will never be angry

at Max” Kevin thought. “Kevin, I was jumping on the sofa and I broke your glasses. Anybody can make a mistake”, said Max.

Check your answers: 1.e 2. c 3.a 4. b 5.d 6.f Group 3. Write the sentences

1.was waiting/ for his holidays. /Kevin . 2.a Pepsi bottle./ his picture,/ Max entered /the room with / When /he /was finishing. 3.It / in the washing machine./all started/ when /put /dirty clothes / Max. 4.Kevin / friend Allan./ and /it was/ with his / had /a nice stamp collection. ... Check your answers:

1. Kevin was waiting for his holidays. 2.When he was finishing his picture, Max entered the room with a Pepsi bottle. 3.It all started when Max put dirty clothes in the washing machine. 4.Kevin had a nice stamp collection and it was with his friend Allan.

...

Group 4. Test your knowledge. 1. What does Kevin do on summer holidays?

A. visit his grandparents B. go to the camping C.anything what he wanted to do: read books, play cricket, draw, paint...

2. What was a “surprise”?

A.Dick Brown’s collection B. Max has come to stay for the holidays C. Allan has come to stay for the holidays 3.What do you think: why Max was Kevin’s pain?

A . He was always doing things wrong. B .He helped Kevin to do homework.

C .He always did all his works accurately. 4.Is Kevin agry at Max? Why?

A .Yes, because he was always doing things wrong.

B .No, because he helped to find Dick Brown’s collection and they became prize.

C . No, because helped to find Allan’s collection and they became prize. ...

Topshiriqlar va faoliyatlar ko‘lami o‘qituvchi mahoratiga ko‘ra turlicha bo‘lishi mumkin: og‘zaki savol-javob, tinglab tushunish, xatolarni topish, o‘qib tushunish, mimikali yoki harakatli o‘yinlar, gaplarni davom qildirish, savollar tuzish, gap zamonlarini o‘zgartirish, topishmoqlar, crosswordlar...

Xulosa qilib aytganda, Ingliz tili darslarida innovatsion usullarni qo‘llash natijasida o‘quvchilarning mantiqiy fikrlash qobiliyatlari rivojlanadi, nutqi ravonlashadi, tez va to‘g‘ri javob berish malakasi shakllanadi.Bunday usullar o‘quvchida bilimga ishtiyoq uyg‘otadi. O‘quvchi darslarga puxta hozirlik ko‘rishga intiladi. Bu esa o‘quvchilarni ta‘lim jarayonining faol sub’yektlariga aylantiradi. Ta‘lim tizimi o‘z oldiga erkin fikrlovchi, barkamol, yetuk shaxsni tarbiyalashni vazifa qilib qo‘yar ekan, kelgusida biz bo‘lajak o‘qituvchilar innovatsion texnologiyalardan samarali foydalanish yo‘llarini yanada mukammalroq ishlab chiqshimiz bilan o‘z xissamizni qo‘shishimiz mumkin.

REFERENCES

1. Chet tili o'qitish metodikasida zamonaviy metodlar. Z.Sanaqulov, B.Juraboyev. 2021. www.ares.uz 2. Teens English 7. Pupil's book.
2. Отабоева, М. Р. Chet tilini o'qitishda zamonaviy innovatsion texnologiyalaridan foydalanish va uning samaradorligi / М. Р. Отабоева. — Текст: непосредственный, электронный // Молодой ученый. — 2017. — № 4.2 (138.2). — С. 36–37. — URL: <https://moluch.ru/archive/138/39058/> (дата обращения: 27.04.2020)
3. Yuldasheva, M. B. (2020). HISTORY OF THE ENGLISH UZBEK TRANSLATION. Theoretical & Applied Science, (3), 11-14.
4. Yuldasheva Ma'Mura Bahtiyarovna (2020). The organization of the mental lexicon. Наука, образование и культура, (1 (45)), 44-45.
5. Bakhtiyarovna, Y. M. (2022). RELATION OF COMPARATIVE STYLISTICS WITH TRANSLATION THEORY
6. Bakhtiyarovna, Y. M. THE ROLE OF CULTURAL AND STYLISTIC ASPECTS IN LITERARY TRANSLATION.
7. YO'LDOSHEVA, M. (2022). БАДИЙ ТАРЖИМАНИНГ ЛИНГВОСТИЛИСТИК ВА ЛИНГВОКУЛЬТУРОЛОГИК АСПЕКТЛАРИ.
8. YO'LDOSHEVA, M. (2022). Портрет тасвирлаш бадий каҳромонни LITERARY таржимада қайта ифодалашнинг асосий усули сифатида
9. Saidbaxromovna, S. B., & Baxtiyarovna, Y. M. (2023). TALABALARNI ILM-FANGA JALB ETISHDA TA'LIM TIZIMI MODERNIZATSIYASI. PEDAGOGS jurnali, 25(2), 118-121.
10. Saidbaxromovna, S. B., & Baxtiyarovna, Y. M. (2023). ABDULLA AVLONIYNING PEDAGOGIK QARASHLARINING BUGUNGI KUNDAGI AHAMIYATI. World scientific research journal, 11(1), 60-65.
11. Saidbaxromovna, S. B., & Baxtiyarovna, Y. M. (2023). PROS AND CONS OF DISTANCE EDUCATION TODAY TASHKENT STATE TRANSPORT UNIVERSITY. World scientific research journal, 11(1), 76-80
12. Saydivaliyeva, B. S. (2021). ORGANIZATIONAL AND PEDAGOGICAL CONDITIONS FOR THE FORMATION OF PROFESSIONAL SIGNIFICANT QUALITIES. *Экономика и социум*, (3-1), 273-277.
<https://www.elibrary.ru/item.asp?id=45770178>
13. Saydivaliyeva, B. S. (2021). ORGANIZATIONAL AND PEDAGOGICAL CONDITIONS FOR THE FORMATION OF PROFESSIONAL SIGNIFICANT QUALITIES. *Экономика и социум*, (3-1), 273-277.
14. Mustaeva, G. S., Saidvaliyeva, B. S., & Ataeva, G. B. (2022, June). Features of professional vocabulary and its difference from terms. In *AIP Conference Proceedings* (Vol. 2432, No. 1, p. 060017). AIP Publishing LLC.

15. Mustaeva, G. S., Saidivalieva, B. S., & Ataeva, G. B. (2022, June). Features of professional vocabulary and its difference from terms. In *AIP Conference Proceedings* (Vol. 2432, No. 1, p. 060017). AIP Publishing LLC.

16. Adilovich, Nosirov Rashod. "THE STRATEGIC VALUE OF EDUCATION FOR THE DEVELOPMENT OF SCIENCE AND TRAINING OF PROMISING PERSONNEL POTENTIAL." (2022): 183-186.

17. Nosirov R. THE PLACE AND ROLE OF THE MASTER AMIR TEMUR IN WORLD HISTORY //Uzbek Scholar Journal. – 2022. – Т. 9. – С. 203-205.

18. Nosirov, R., & Mamajanova, G. (2022). International Ratings and Index Indicators of the Republic of Uzbekistan. *European Multidisciplinary Journal of Modern Science*, 4, 86-88.

19. Носиров Р. А. ЎЗБЕК ХАЛҚИНИНГ ЭТНИК ШАКЛЛАНИШИ //Uzbek Scholar Journal. – 2022. – Т. 9. – С. 198-202.

20. Adilovich, Nosirov Rashod, and Yuldashev Bakhtiyar Ergashevich. "Structural and functional approaches to the development of the social sector: Reform and prospects." *European Journal of Molecular and Clinical Medicine* 8.1 (2021): 1388-1396.

KONSTRUKSION-QURILISH MATERIALLARI VA ULARNING KLASSIFIKATSIYASI

*Farg‘ona viloyati Quva tumani KHM
Konstruksiya materiallar fani o‘qituvchisi
Abdug‘opporov Dilshodbek Maribjon o‘g‘li*

Annotatsiya. Ushbu maqolada qurilish materiallari va ularning klassifikatsiyasi ularga qo‘yiladigan talablar haqida so‘z boragan. Bu maqolada qonun va qonun osti hujjat talablaridab to‘liq foydalanilgan.

Kalit so‘zlar: konstruksiya, material, qurilish, muhandislik,

Kirish qismi Bugungi kunda respublikamizda qurilish materiallarining turlari va xilma-xilligi juda katta. Shuningdek ularga bo‘lgan talab ham juda yuqori. Qurilish materiallarining xilma-xilligi qurilish muhandisi yoki quruvchidan qurilish materiallari klassifikatsiyasini hamda ularning ishlab chiqarish texnologiyalarni va xossalarini bilishni talab etadi.

Qurilish materiallari kelib chiqishiga ko‘ra ikki guruhga ajratiladi:

1) **Tabiiy** - bu materiallar original tuzilishi va kimyoviy tarkibini o‘zgartirmasdan oddiy ishlov berish orqali tabiiy xom ashyolardan olinadi.

2) **Sun‘iy** - inson tomonidan sintezlanadigan, tabiiy turdagi qurilish materiallariga bizning muhitimizda, qurilishda odatda faqat qo‘shimcha ishlov berish talab etiladigan materiallar.

Ishlatilish maqsadiga ko‘ra esa quyidagi guruhlarga bo‘linadi:

Konstruksiya materiallar - qurilish inshootlarida yuklarni qabul qilib oladigan va uzatadigan materiallar;

Teploizolatsion materiallar - uning asosiy maqsadi bino strukturasi orqali issiqlik uzatishni minimallashtirish va shuning uchun minimal energiya sarfi bilan xonada zarur issiqlik sharoitlarini ta‘minlash;

Akustik materiallar - (tovushni yutuvchi va ovozga chidamli materiallar) – xonada shovqin darajasini pasaytirish;

Gidroizolatsion va tomyopma materiallari – Obyektni yoki binoni suv sizib o‘tishidan himoyalovchi materiallar shuningdek binolarning tom qismini yopishda va tomdagi suvlarni tarqatishda ishlatiladigan materiallar;

Germetizatsiyalovchi materiallar – yig‘ma konstruktsiyalardagi tirqishlarni yamash uchun; pardozlovchi materiallar – qurilish konstruktsiyalarida dekorativ sifatlarini yaxshilash uchun, hamda konstruksiya, issiqlik izolyatsiya va boshqa materiallarni tashqi ta‘sirlardan himoya qilish uchun;

Maxsus qurilish materiallari maxsus inshootlarni qurishda qo'llaniladigan (masalan o'tga chidamli yoki ishqorga, kislotaga chidamli).

Hozirgi kunda qurilish sohasi jadallik bn rivojlanib borayotgan bir paytda zamonaviy qurilish materiallari ishlatilish sohalari, funksional vazifalari, fizik-mexanik xossalariga ko'ra quyidagi 3 guruhga bo'lib ham o'rganish mumkin:

Birinchi guruhga taxta, temir beton plitalar kabi bevosita bino va uning elementlarini tashkil qiluvchi qurilish materiallari kiradi.

Ikkinchi - qoplama materiallari. Bino yoki binoning estetik qiyofasiga ega bo'lish va uni eng qulay holga keltirish uchun tashqi bezak uchun ishlatiladigan hamma narsa. Bunday qurilish materiallari orasida fasad qoplama plitkalar, keramik plitkalar, granit plitkalar, devor qog'ozi, kompozit paneli va boshqalar mavjud.

Uchinchi tur qurilish materiallarini belgilangan joylarda qoplovchi qorishma va aralashmalardan iborat.

Qurilish materiallari va buyumlarining xossalarini tabiatan 3 ta asosiy guruhga bo'lish mumkin –**fizik, mehanik, va kimyoviy**.

Issiqlik, olov, elektr toki, tovush to'lqini, muzlashga va nurlanishga doir xossalari, shuningdek bir qancha zararli muhit ta'sirida, ya'ni suv va muzlashning bir vaqtdagi ta'siri natijasida ashyolarning **fizik xossalari** o'zgaradi.

Materiallarning **mexanik xossalari** deganda, tashqi kuch ta'sirida ularning egilishiga, siqilishga bo'lgan qarshiligini tushunish lozim. Bunga mustahkamligi (siqilishga, cho'zilishga, egilishga, ishqalanishga, zarbga, buralishga va h.k.), shuningdek qattiqligi, egiluvchanligi, deformatsiyalanishi, mo'rtligi, yumshoqligi, oquvchanligi, siljishi, kirishishi va h.k. lar kiradi.

Materialga kimyoviy zararli muhit ta'siriga qarshilik ko'rsatishi uning **kimyoviy xossalari**ni ifodalaydi. Masalan, materiallarning tuz, kislota, ishqor va ularning eritmalari ta'siriga chidamliligi va h.k. Bulardan tashqari qurilish materiallarining biologik xossalari, ularning zamburug'lar, mikroorganizmlar, qurt-qumrsqa va qo'ng'izlar ta'siriga chidamliligini ifodalaydi.

Qurilish materiallarining fizik xossalari.

Zichligi. Material zichligi uning tabiiy holatidagi hajm birliklari nisbati, uning o'rtacha zichligini (ρ), g'ovaklarsiz hajmi hisoblansa uning haqiqiy zichligini ifodalaydi:

Go'vakligi. Materialdagi mayda bo'shliqlar **g'ovaklar** deb ataladi. G'ovaklar havo, gaz yoki suv bilan to'yingan bo'ladi. Materialdagi g'ovaklar hajmi, uning to'la hajmiga bo'lgan nisbati, uning g'ovakliligini (F yoki ρ %) ifodalaydi.

Bino va inshootlarda ko'tarib turuvchi barcha konstruksiyalarning zararli muhitida chidamlilik muddati ulardan foydalanish davriga teng bo'lishi kerak.

Ashyolarni zararli muhitda chidamlilik ko'rsatkichi **chidamlilik koeffitsienti** – K_{ch} orqali ifodalanadi:

$$K_{ch} = R_z / R_m$$

Bunda, R_z – namuna zararli muhitda n kun saqlangandan keyingi mustahkamligi;

R_m – tabiiy sharoitda n kundan keying mustahkamligi.

Agar $K_{ch} < 0.8$ dan kam bo'lsa, material shu zararli muhitga chidamsiz bo'ladi va bunday ashyo ishlatishga tavsiya etilmaydi. Qurilish konstruksiyalari ularga qo'yiladigan funksional, texnik, iqtisodiy, estetik va boshqa talablarni hisobga olgan holda loyihalanadi.

Qurilish materiallari qurilishning asosini tashkil qiladi. Qurilishning qanchalik sifatli va tejamkorligi qurilish materiallari qanchalik sifatli bo'lsa qurilishning sifati ham yuqori darajada bolish extimoli yuqori. Qurilish materiallarining sifatini aniqlab berivchi ko'plab standartlar mavjud bo'lib bu standartlar qurilish materiallarining turli hil hususiyatlarini aniqlab berishga qaratilgan bo'ladi.

Bu standart namunalari quydagi ko'rinishlarda bo'ladi:

O'z DSt 881-98 «Qurilish materiallari. Nisbiy namligini aniqlash usuli. »O'z DSt 3255:2017 « G'isht va Keramik toshlar »

ГОСТ 8736-93 «Песок для строительных работ»

ГОСТ 13996-93 «Плитки керамические фасадные и ковры из них»

ГОСТ 26302-93 «Стекло (методы определения коэффициентов направленного пропускания и отражения света»

ГОСТ 27180-2001 «Плитки керамические»ГОСТ 30515-97 «Цементы»

ГОСТ 31189-2003 «Смеси сухие строительные»

ГОСТ 51694-2000 (ISO 2802-97) «Материалы лакокрасочные определение толщины покрытия»

Bu standart namunalari qurilish materiallarining umumiy talablarini belgilaydi.

FOYDALANILGAN ADABIYOTLAR:

1. O'zbekiston Respublikasi Qonuni — Standartlashtirish to'g'risida - 28.12.1993 yildagi 1006-XII-son
2. O'zbekiston Respublikasi Prezidentining Farmoni—”O'zbekiston Respublikasi Qurilish tarmog'ini modernizatsiya qilish, jadal va innovatsion rivojlantirishning 2021 — 2025-yillarga mo'ljallangan strategiyasini tasdiqlash to'g'risida” gi 20 yil 13 martdagi PF-5963-sonli Farmoni
3. Turgunbayev U.J., Karabayev A.M. “Metrologiya, standartlashtirish va sifat nazorati” Toshkent – 2012
4. O'zbekistonda qurilish materiallarini ishlab chiqarish sanoatining hozirgi xolati va uni rivojlantirish omillari.” NURIMBETOV R.I., TASHMUHAMMEDOVA K.S., TAQI.
5. www.standart.uz
6. www.uztest.uz
7. www.ms.uz
8. www.akredit.uz

TARIX DARSLARINI TASHKILLASHDA INTERFAOL METODLARDAN FOYDALANISH YUZASIDAN METODIK TAVSIYALAR

Meliboyev Iqboljon Muzaffar o‘gli

Farg‘ona viloyati Quva tuman kasb-hunar maktabining

Tarix fani o‘qituvchisi

Annotatsiya: Ushbu uslubiy tavsiyada tarix fani o‘qituvchilari uchun yangi interfaol usullarda dars o‘tishning o‘ziga xos ijobiy tomonlari haqida fikrlar keltirilgan.

Kalit so‘zlar: zamonaviy, innovatsiya, metodika, texnika,

Tarix fani — insoniyatning butun o‘tmishi davomida jamiyat hayotida sodir bo‘lgan voqea-hodisalar, jarayonlarni (jamiyat rivojini) yaxlit bir tarzda o‘rganadi. Tarix fani o‘tmishda sodir bo‘lgan jarayon va hodisalar orasidagi o‘zaro bog‘liqlik, ularning ildizi, tarixni harakatlantiruvchi sabablar, uning mantig‘i va ma‘nosini ko‘rish imkonini beradi. Ijtimoiy va gumanitar fanlar tarix tadqiqotlari natijalariga tayanadi. Fanlararo yondashuv jamiyat haqidagi yaxlit tasavvurni shakllantirib, o‘tmishni va hozirni anglash orqali jamiyat rivoji istiqbolini ko‘ra bilishdek muhim vazifani hal qiladi. “Hamma o‘z tarixini ulug‘laydi. Lekin bizning mamlakatimizdagidek boy tarix, bobolarimizdek buyuk allomalar hech qayerda yo‘q. Bu merosni chuqur o‘rganishimiz, xalqimizga, dunyoga yetkaza bilishimiz kerak. Bu markazga kelgan odam tariximiz haqida to‘la tasavvurga ega bo‘lishi, katta ma‘naviyat olib ketishi zarur”- deya ta‘kidlagan edi Shavkat Mirziyoyev

Maktabda tarix darslarini tashkil etishda “Fikrlarning tarmoqlanishi”, ”BBB”, ”FSMU”, ”VENN diagrammasi”, ”Charxpalak”, ”Tushunchalar tahlili”, ”Raqmlar so‘zlaganda”, ”Baliq skleti”, ”Yelpig‘ich”, ”Bumerang”, ”Zakovat”, ”Ha yoki yo‘q”, ”Zinama-zina”, ”Sinkveyn”, ”SWOT” tahlili kabi innovatsion, noan‘anaviy ta‘lim metodlaridan foydalanish mumkin bo‘lib, darslarni pedagogik texnologiyalar asosida tashkil etishda ularning ahamiyati katta. Bu kabi metodlarni har bir o‘qituvchi o‘zi dars beradigan o‘quvchilarning xarakteri, iqtidori va qiziqishlaridan kelib chiqib o‘ziga xos yo‘nalishda tashkil etishi, o‘zgartirishi, ijodiy rivojlantirishi yoki o‘xshash variantlaridan foydalanishlari mumkin. Bir so‘z bilan aytganda, bunday o‘yinlar mavzularni o‘quvchilarga oson va tushunarli berishning yo‘llaridan biri hisoblanib, o‘qituvchi yangi-yangi ta‘limiy o‘yinlarni darslarida qo‘llashi, hatto o‘zi ham shunday o‘yinlarni o‘ylab topishi mumkin. Zero, biz yangiliklar, axborotlar asrida yashayapmiz.

Avvalo dars boshlashdan oldin o‘quvchilar sonidan kelib chiqib, ikki yoki uch guruhga ajratiladi. Guruhlar tarix fanidan kelib chiqib, “Temuriylar”, “Boburiylar” deb nomlanadi. “Kun yangiliklari”ni o‘tkazish orqali yurtimizda bo‘layotgan voqea va hodisalar haqida axborot tinglanadi. Tarix fanida o‘tilgan mavzular asosida “Klaster”

(g‘uncha, bog‘lam) metodi pedagogik, didaktik strategiyaning muayyan shakli bo‘lib, u o‘quvchilarga ixtiyoriy muammolar xususida erkin, ochiq o‘ylash va shaxsiy fikrlarni bimalol bayon etish uchun sharoit yaratishga yordam beradi. Mazkur metod turli xil g‘oyalar o‘rtasidagi aloqalar to‘g‘risida fikrlash imkoniyatini beruvchi tuzilmani aniqlashni talab etadi. “Klaster” metodi aniq ob‘ektga yo‘naltirilmagan fikrlash shakli sanaladi. Undan foydalanish inson miya faoliyatining ishlash tamoyili bilan bog‘liq ravishda amalga oshadi. O‘quvchilar bilan yakka tartibda uy vazifasini bajargan yoki bajarmaganligini bilish uchun “Aqliy hujum” metodidan foydalangan holda aniqlik kiritish mumkin. Yana “Aqliy hujum” metodidan ba’zi sabablarga ko‘ra darsga kech kelgan o‘quvchilar bilimni tekshirish va ularni boshqa kech qolmasligini ta’minlash uchun ham qo‘llashni tavsiya qilgan bo‘lar edim. “Aqliy hujum” metodi uchun savollar: Tarix fani nimalarni o‘rgatadi?, O‘zbek tarixining buyuk siymolarini sanab bering, Tarix fanining maqsad va vazifalari qanday? O‘quvchilar bilan tez-tez savol-javob o‘tkazish bilim doirasini kengaytiradi. Savollarni bilmagan o‘quvchilarni jazolash (raqsga tushish, qo‘shiq va she‘r yoki sanalarni yoddan aytish) orqali ham bilim olishga intilishlarga sabab bo‘ladi.

“Venn diagrammasi” usulida o‘quvchilarda mavzuga nisbatan tahliliy yondashuv, ayrim qismlar negizida mavzuning umumiy mohiyatini o‘zlashtirish (sentezlash) ko‘nikmalarini hosil qilishga yo‘naltiriladi. Strategiya kichik guruhlarini shakllantirish asosida sxema bo‘yicha amalga oshiriladi. Yozuv taxtasi o‘zaro teng 3 bo‘lakka ajratiladi va har bir bo‘lakka sxema chiziladi. Avval ikkala mavzu haqida ma’lumot yoziladi. So‘ng ularning o‘xshash tomonlari yo‘ziladi va ikkita mavzu haqidagi ma’lumotlar mustahkamlanadi.

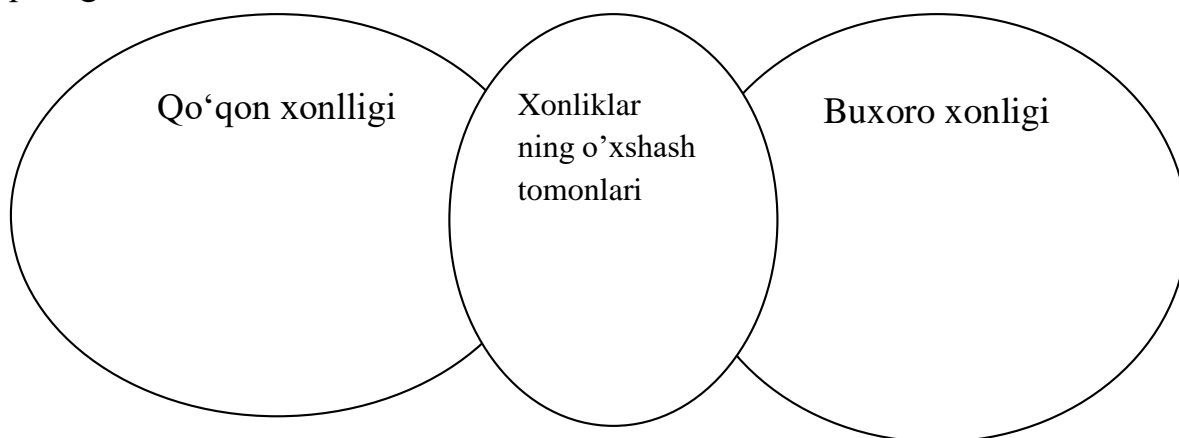

Bu usul ko‘nikma hosil qilishda, tushuncha va axborotlarni umumlashtirish hamda ixchamlashtirish uchun tez va kuchli vosita bo‘lib xizmat qiladi.

Tarix faniga oid mavzularni tez yod olish va xotirada mustahkam saqlash uchun o‘quvchilar bilan “Tezkor savol-javob” o‘tkazish kerak. Guruhlar uchun beshtadan aniq va lo‘nda javobga ega savollar beriladi. Masalan:

1. Tarix otasi kim? 2. Shiroq qaysi shohga qarshi kurashgan vatanparvar inson edi? 3. Tarixiy obidalarimizdan qaysilarini bilasiz?. 4. Birinchi Prezidentimiz I.A.Karimov asarlarini sanab o‘ting. 5. Boburiylar sulolasi Hindistonda necha yil hukmronlik qilgan? (Izoh: savollar o‘quvchilar yoshi va bilim saviyasiga mos holda tanlansa, maqsadga muvofiqdir)

O‘quvchilar bilan yakka tartibda uy vazifasini bajargan yoki bajarmaganligini bilish uchun “Aqliy hujum” metodidan foydalangan holda aniqlik kiritish mumkin. Yana “Aqliy hujum” metodidan ba’zi sabablarga ko‘ra darsga kech kelgan o‘quvchilar bilimini tekshirish va ularni boshqa kech qolmasligini ta’minlash uchun ham qo‘llashni tavsiya qilgan bo‘lar edim.

“Sanalar tilga kirganda” interfaol usuli orqali o‘tilgan mavzuga oid muhim sanalar slayd yoki ko‘rgazmali holda ko‘rsatilib, voqealar haqida so‘rash orqali amalga oshiriladi. Ushbu metod tarix darslarida tez-tez qo‘llansa, o‘quvchilarning sanalarga diqqatli bo‘lish va yodlab olish qobiliyatlarini shakllanishiga sabab bo‘ladi.

“Tezkor savol-javob” o‘tkazish kerak. Guruhlar uchun beshtadan aniq va lo‘nda javobga ega savollar beriladi. Masalan:

1. Tarix otasi kim? 2. Shiroq qaysi shohga qarshi kurashgan vatanparvar inson edi? 3. Tarixiy obidalarimizdan qaysilarini bilasiz?. 4. Birinchi Prezidentimiz I.A.Karimov asarlarini sanab o‘ting. 5. Boburiylar sulolasi Hindistonda necha yil hukmronlik qilgan? (Izoh: savollar o‘quvchilar yoshi va bilim saviyasiga mos holda tanlansa, maqsadga muvofiqdir)

Uyga vazifa berishda qo‘shimcha holda o‘quvchilarning izlanishi va qiziqishlarini shakllantirish maqsadida tug‘ilib o‘sgan qishlog‘i, mahallasi va viloyatidagi tarixiy joylar haqida ma’lumotlar to‘plash topshirilsa, ona-Vatanga mehr-muhabbat, tarixga, ota-bobolar merosiga hurmat-ehtirom tuyg‘usi shakllantiriladi.

Xulosa o‘rnida aytish mumkinki, o‘rta ta’lim maktablarida tarix fanini o‘qitishda zamonaviy texnologiyalar o‘quvchilarning fanga bo‘lgan qiziqishini oshirishda, qolaversa mavzularni oson tushunishlariga, bilim va ko‘nikmalarini mustahkamlashda muhim ahamiyat kasb etadi. O‘qituvchi-pedagog borki, izlanishlar bilan yangiliklarga intilib darslarni zamonaviy usulda tashkil etsa, o‘zi hatto o‘quvchilari ham yuksak yutuq va marralarni zabt etadi.

Foydalanilgan adabiyotlar ro‘yxati:

1. N.N.Azizxo‘jayeva N.N. Pedagogik texnologiya va pedagogik mahorat.-T.: TDPU. 2003.
2. Asqarov A. O‘zbekiston mustaqilligi sharoitida tarix fanining vazifalari.- “O‘zbekistonda ijtimoiy fanlar” 1992. № 7-8.
3. Gaffarov YA, Gafforova M. O‘zbekiston xalqlari tarixini o‘qitish usullari.T., 1996.

ONA TILI DARSLARINI TASHKIL ETISHNING INNOVATSION USULLARI VA ULARNING AHAMIYATI

Abduraimov Azamatjon Ilxomjon o'g'li
Farg'ona viloyati Quva tuman kasb-hunar maktabining
Ona tili va adabiyot fani o'qituvchisi

Annotatsiya: Ushbu maqolada ona tili darslarida foydalanishga tavsiya etiladigan interfaol metodlar va ularning mazmuni xususidagi fikrlar keltirilgan.

Kalit so'zlar: innovatsion texnologiya, metod, texnologiya, interfaol, bayon qilish, suhbat, muammoli vaziyat.

Mustaqillik sharofati bilan respublikamizda yangilanish, rivojlanish davri boshlanib, ijtimoiy hayotimiz umumjahon andozalariga mos taraqqiyot yo'nalishlariga jadal sur'atlar bilan kirib bormoqda. “XXI asr yoshlarini har tomonlama rivojlangan, yetuk dunyoviy fikr yuritadigan, bilimli barkamol shaxslarni jahon ta'lim standartlariga mos ravishda tarbiyalash dolzarb vazifalardan biridir” [1]. Yangi asr o'qituvchisini tayyorlashda uning pedagogik - psixologik jihatdan chuqur bilimga egaligi, intellektual salohiyatning yuksak darajadali, innovatsion ta'lim texnologiyalari, ta'limning interfaol usullari va ilg'or samarali metodlariga oid ijodiy faollikni oshirishning samarali usullaridan xabardor bo'lishi muhim ahamiyat kasb etadi. Hozirgi kunda barcha ta'lim muassasalarida o'qitish jarayonida interfaol usullardan foydalanishga erishilmoqda. Bu esa interfaol ta'lim asosida tashkil etilayotgan pedagogik jarayonlarning mazmun-mohiyatini to'liq tushunib yetishga va ularni samarali, qiziqarli, sifatli bo'lishini ta'minlashga ko'maklashadi. Interfaol usullaridagi darslar o'quvchini ijodiy fikrlashga, olingan axborotlarni faollikda hal etishga, fikrni erkin bayon etishga, tashabbuskorlikka, guruhlarda masalalar yechimini topishga, hamkorlikda ish yuritishga, fikrni yozma ravishda bayon etishga chorlaydi. Interfaollik – bu o'zaro ikki kishi faolligi, ya'ni bunda o'quv-biluv jarayoni o'zaro suhbat tariqasida dialog shaklida (kompyuter yordamida) yoki o'quvchining o'zaro muloqotiga asosan kichadi. [2]. Interfaol ta'lim asosini interfaol metodlar tashkil etadi. Talim jarayonida o'quvchilar hamda o'qituvchi o'rtasida hamkorlikni qaror toptirish, faollikni oshirish, ta'lim oluvchilar tomonidan bilimlarni samarali o'zlashtirish, ularda shaxsiy sifatlarni rivojlantirishga xizmat qiladigan metodlar interfaol metodlar sanaladi. Ona tili darslarida zamonaviy usullardan foydalanish o'quvchilarning mustaqil fikrlash qobiliyatini shakllantirish hamda mavzuni o'zlashtirishda yaxshi samara beradi.

Ona tilini o'qitishda o'qituvchi bilan o'quvchining birgalikdagi faoliyatini tashkil etish shakllari, metodlari va usullari ta'lim tizimining takomillashuvi bilan bog'liq holda rivojlanib, yangilanib bormoqda. XX asrning oxirgi yillariga qadar o'qitish metodlari sifatida tushuntirish bayon metodi, suhbat metodi, analiz - sintez metodi, mustaqil ish metodi, induktiv va deduktiv metodlar ona tili ta'limi darslarini tashkil etishda ko'proq qo'llanilib kelinmoqda.

Bayon qilish metodi ona tili darslarida qo'llangan asosiy metodlardan biri bo'lgan. Bunda o'qituvchi bayon qilishdan oldin o'quvchilarning o'rganilayotgan mavzu yuzasidan bilimlarini aniqlab olgan. Bu o'quvchilarni o'qituvchi bayonini kuzatib, tinglab borishga, faol bo'lishga undagan. O'qituvchining bayoni, ya'ni bayon qilish metodida grammatik mavzuning xususiyatidan kelib chiqib, o'qituvchi ma'lumotlarni o'z so'zlari bilan bayon qilib bergan. Bunda o'qituvchi zimmasiga o'rganilayotgan grammatik mavzuning muhim o'rinlarini aniq, lo'nda, misollar tahlili bilan izchil bayon qilib berish vazifasi yuklangan. Boshlang'ich sinflarda bayon qilish metodi o'quvchilarning yoshi va eslab qolish holatidan keib chiqqan holda 3—5 daqiqaga mo'ljallangan.

Suhbat metodi boshlang'ich sinflarda ona tilini o'qitishda keng qo'llaniladigan va shu bosqich o'quvchilari tabiatiga mos metod sanaladi. Suhbat metodi *savo - ljavob metodi* deb ham yuritiladi. Suhbat metodi o'qituvchidan mavzuning xususiyatini o'zida aks ettirgan o'quv materialini topishni, grammatik mavzuning muhim belgilarini aniqlash, ularning o'xshash va farqli jihatlarini ajratish, o'xshash va farqli jihatlariga qarab guruhlash, umumlashtirishga, xulosa chiqarishga yo'naltirilgan savollar tuzishni, ularni o'quvchilarga izchil berib borishni talab etadi.

Boshlang'ich sinflarda suhbat metodining **muammoli o'qitish metodi** sifatida qo'llanilishi ta'limda o'quvchilarni faollashtirishga katta ta'sir ko'rsatadi. **Muammoli o'qitish metodiga** amerikalik pedagog va psixolog Dyun 1894 - yilda asos solgan. Bu metodning maqsadi ilmiy tushunchalarni o'zlashtirishga yordam berishgina emas, balki o'quvchilarning bilish qobiliyatini ham rivojlantirish, ijodiy qobiliyatlarini o'stirish hamdir. Bunda suhbat davomida o'qituvchining topshirig'i bilan o'quvchining oldiga biror muammo qo'yiladi va darsda muammoli vaziyat yaratiladi. Bu muammoni o'quvchi oldin egallagan bilimlari asosida hal etadi. Boshlang'ich sinf o'quvchilarining hayotiy tajribalari kamligi sababli o'qituvchi muammoni hal qilishga yordamlashuvchi savollar beradi. Muammoni o'quvchi hal qila olmasa, uni o'qituvchining hal qilishiga to'g'ri keladi. Shuning uchun boshlang'ich sinfda muammoli o'qitish metodi *yarim izlanishli muammoli metod* deb ham yuritiladi. Masalan, muammoli o'qitish metodini leksik - semantik va grammatik mashqlarni tashkil etishda ham qo'llash mumkin. Bu metoddan 1sinf dan boshlab foydalanish mumkin

Boshlang'ich sinf ona tili darslarida **mustaqil ish metodi** asosan o'rganilgan mavzuni mustahkamlash qismida mashqlar ishlash jarayonida qo'llaniladi. O'quvchilar o'qituvchining topshirig'i bilan mustaqil ishlarni og'zaki yoki yozma shaklda bajaradilar. Topshiriq qiyin va ko'p vaqtni olmasligi, o'quvchilar kuchi yetadigan qilib, muayyan vaqt ichida bajarishga mo'ljallangan bo'lishi kerak. Mustaqil ishlash uchun topshiriq 1sinf dan boshlab beriladi va u asta - sekin murakkablashtirilib boriladi. 1 sinf dan „Yozgan so'zlaringizni lug'atdan tekshiring“, „Rasmga qarab sabzavot nomlarini alifbo tartibida yozing“, „Rasmni kuzating. Unda tasvirlangan narsalarni aniqlang va ularning nomini yozing“ kabi topshiriqlar beriladi.

Analiz-sintez metodi savod o'rgatish darslariga rustuzem maktablari va tatar o'qituvchilarining faoliyati orqali kirib kelgan. Ona tili ta'limi jarayoniga analiz — tahlil grammatik hodisaning muhim belgilarini aniqlash maqsadida, o'rganilgan

grammatik tushunchaning yangi qirralarini ochish va mustahkamlash maqsadida tatbiq etiladi. Fonetik, leksik, morfologik va sintaktik tahlil shu metodning amalda namoyon bo'lishidir. Sintez qismlarga bo'lib o'rganilgan grammatik materialni yaxshilashdir. Masalan, ot, sifat, fe'l, son kabi so'z turkumlari o'rganilayotganda ularga oid so'zlar berilib, ular ishtirokida gap tuzish, aralash berilgan so'zlardan gap tuzish, aralash berilgan gaplarni voqealar rivoji asosida tartiblashtirib matn tuzish, mazmunan tahlil qilingan rasm asosida hikoyacha tuzish kabi ishlarda sintez metodi namoyon bo'ladi. Analiz - sintez metodida ham o'quvchilarni faollashtirish o'qituvchining o'quvchilarga beradigan savol va topshiriqlariga, ishni tashkil etish shakllariga bog'liq bo'ladi.

Induksiya metodida o'quvchilar o'qituvchi tavsiya etgan til dalillarini kuzatadi, tahlil qiladi va shu asosda xulosa va ta'riflar keltirib chiqaradi.

Deduksiya metodida o'quvchi tayyor qoida — ta'rif bilan tanishadi va uning mohiyatini til dalillari asosida ochadi.

Bu metodlarning samarasi o'qituvchining savol - topshiriqlari mazmuni grammatik hodisaning muhim tomonlariga yo'naltirilganligiga, izchilligiga, faoliyatni tashkil etish shakllariga, o'quv vositalari (darslik, turli xarakterdagi lug'atlar, rasm, jadvallar, texnik vositalar)ga bog'liq bo'ladi.

Xulosa qilib aytganda yuqoridagi barcha metodlarning muvaffaqiyati o'qituvchining beradigan savol - topshiriqlariga bog'liq. Yo'l - yo'lakay duch kelgan savollar bilan kichik yoshdagi o'quvchining anglash faoliyatini ishga solish kutilgan natijani bermaydi. So'nggi yillar davomida ta'lim tizimiga an'anaviy metodlar bilan birga zamonaviy pedagogik texnologiya usullari kirib keldi. Ulardan ona tili ta'limi jarayonida foydalanish bo'yicha yutuqlar qo'lga kiritilib kelinmoqda.

Foydalanilgan adabiyotlar

1. Mirziyoyev Sh. Niyati ulug' xalqning ishi ham ulug' va kelajagi farovon bo'ladi. T.: "O'zbekiston", 2019.
2. Yo'ldoshev J., Yo'ldosheva F., Yo'ldosheva G. Interfaol ta'lim - sifat kafolati. - Toshkent, 2008.
3. Rafiyev A., G'ulomova N. Ona tili va adabiyot (kasb-hunar kollejlari uchun darslik). T., "Sharq", 2013.
4. Erkaboyeva N. Q. Adabiyot fanidan savol-javoblar to'plami. T. "Navro'z", 2018.
5. Golish L. V., Fayzullayeva D. M. Pedagogik texnologiyalarni loyihalashtirish va rejalashtirish. T., "Iqtisodiyot", 2012.
6. "Umumta'lim fanlari metodikasi" jurnali, 1-, 2-, 3-, 4-sonlar, 2018.
7. "Til va adabiyot ta'limi" jurnali, 1-12 sonlar, 2018.

ИНГЛИЗ ТИЛШУНОСЛИГИДА МАҚОЛЛАРНИНГ ЛИНГВИСТИК ТАДҚИҚИ

*Денов Тадбиркорлик ва Педагогика Институтини
Хорижий тил ва адабиёти йўналиши магистранти
Хуррамова Гулноз Хуррамовна*

Аннотация: Ушбу мақолада инглиз тилшунослигида паремиологик бирлик ҳисобланган мақолалар тадқиқ этилган бўлиб унда мақолларни лингвистик моҳияти мақолларнинг ёндош ҳодисаларга бўлган муносабати назарий ва амалий мисоллар асосида таҳлилга тортилган.

Калит сўзлар: Парема, мақол, мақолнинг лингвистик моҳияти, мақолларнинг семантикаси тавсифи.

Annotation: The article considered as a paremiological unit in English linguistics are researched, in which the linguistic essence of proverbs, the relation of proverbs to related phenomena is analyzed based on theoretical and practical examples.

Key words: Parema, proverb, linguistic essence of proverb, description of semantics of proverbs.

Ўзбек халқ мақоллари сингари инглиз халқ мақоллари ҳам инглиз фольклорининг кенг тарқалган жанрларидан бири ҳисобланади. Инглиз мақоллари ҳам тузилиши, фольклорда ўрганилиши ва яна бошқа жиҳатлари билан ўзбек мақолларига ўхшаш умумий ҳарактерга эга.

Халқ мақолларига мурожаат этганда, уларнинг тарихийлигини ҳисобга олиш лозим. Чунки бугунги кунда ишлатилаётган мақолларнинг кўпчилиги ўтмишда яратилганлиги сабабли халқ психологияси, дунёқарашидаги чекланганлик ва зиддиятларни ўзида ифода этади.

Бинобарин, халқ мақолларини тўплаш, уларнинг табиатдаги турли даврларга хос қатламларини изчил синфийлик нуқтаи назаридан ўрганиш лозим. X–XI асрларда Англияда диний қарашлар ривожланиши натижасида дидактик асарларга бўлган эҳтиёж ошиб бориб, бир қатор панд-насихат мазмунидаги асарлар вужудга келди. Шундай асарлардан бири – энг қадимги инглиз мақол-маталларининг ёзма тўплами ҳисобланган “Proverbs of Alfred” дир¹. У 1150 – 1180 йилларда яратилган бўлиб, ўзида диний ҳамда одоб- ахлоққа доир кўрсатмаларни мужассамлаштирган. Яна бир манба “The book of proverb” тўплами олдинроқ пайдо бўлган “Proverbs of Solomon which the raen of Hezekiah

¹ Dundes A. On the structure of the Proverb Mieder W. & Dundes A. The Wisdom of many: Essays of the Proverb. Madison, Wisconsin: University of Wisconsin Press. 1994. – P. 45 - 52.

king of Judah copied” (эр.авв. 700-йиллар), “Wisdom of Amenemope” (эр. авв.Х–VI асрлар) асарлари асосида пайдо бўлган². Англияда мақол ва адабиётга бўлган қизиқиш ўрта инглиз даврида (XVI–XVII асрлар), яъни “мақол тарзидаги ҳикматли ибораларнинг олтин даври”да янада ортди³.

Турли хил ёзувсиз шевалардан фойдаланиб келаётган инглиз жамияти бу даврга келиб китоб нашр этиш сирини билиб олди. Узоқ йиллар мобайнида жамланиб келган донишмандлик расмий равишда панд-насихат мақомини олиб, халқ бошқарувининг дидактик куролига айланди. Мақоллар эса адабий жанр сифатида тан олиниб турли асарларда ўз аксини топа бошлади. Бу даврда черков ходимлари мақоллардан кўпроқ фойдаланардилар. Улар Библия ва “файласуфларнинг мақоллар тўплами”дан олинган цитаталардан мунтазам равишда ибодат вақтида ўз нутқларида қўллар эди.

XIII–XV асрларда мақоллар тарғибот пайтида беғам, бепарво католикларни кўрқитиш воситаси сифатида хизмат қилган. Масалан, Oxford Concise Dictionary of Proverbs луғатида берилган мақолга кўра “*Don’t cast your pearls before swine*” – *Ахмоққа гап уқтирмақ эшакнинг қулоғига танбур чертмоқ; A house divided against itself can’t stand* – *Бўлинганни айиқ ер, айрилганни бўри ер*⁴.

Кейинроқ бундай ҳикматли ибораларни йиғиб, тўплам сифатида чоп этишга қарор қилинди. Мақолларни ўзлаштиришга бўлган қизиқиш, улардан турли мақсадлар йўлида фойдаланиш уларни илмий жиҳатдан ўрганишни талаб қилар эди. Мақолларнинг қисқа ва лўндалиги, тез ёдда қолиши ва бошқаларга таъсир ўтказа олганлиги учун олимлар ва нотиклар ўзларининг чиқишларида улардан унумли фойдаланишар эди. Бу даврда Англияда мақолларни ўрганишда аниқ бир мақсадга йўналтирилган илмий йўналиш бўлмаганлиги сабабли, олимлар уларнинг сонини ва келиб чиқиш манбаларини аниқлаш билангина чекланишарди.

XV–XVI асрга келиб Англияда 12000 га яқин мақол ва мақол тарзидаги иборалар мавжуд бўлган. Улар мунтазам равишда халқ тарафидан оғзаки ва ёзма нутқда қўлланар эди. XV асрга келиб Англияда мавжуд ҳикматли иборалардан тўплам яратиш анъанага айланиб, улар ҳатто лотин тилидаги таржимаси билан берилар эди. Ўша даврнинг диққатга сазовор асарларидан бири Эрасмуснинг “Маталлар” номли тўплами ҳисобланган. У ўз таркибига лотин ва юнон муаллифларининг 4251 та ҳикматли ибораларини олган бўлиб, 1500 –1536 йиллар мобайнида у бир неча бор чоп этилган. Ундан кейин ҳам Англияда ҳикматли иборалардан иборат бўлган яна бир қанча тўпламлар пайдо бўлди.

² English Proverbs Explained/Ridout R. Witting C. – London and Sidney: Pan Books, 1969. – 224 p.

³ Mieder V. Twisted Wisdom, Modern Anti Proverbs. – Vermont, 1998. – 396 p.

⁴ Oxford Concise Dictionary of Proverbs. Oxford University Press, 2003. – 364 p.

Улар жамлама характерга эга бўлиб, ундаги мақол ва маталлар Эрасмуснинг тадқиқотларидан олинган. Эрасмуснинг тадқиқотларини ўз ичига олган қизиқарли тўпламлардан бири Томас Барлетнинг “DictaSpientum” (1527) тўплами ҳисобланади. Яна бир олим Жон Хейвуднинг “The dialogue of proverbs”(1546) тўпламига 1267 та мақол ва иборалар кирган. Кейинчалик 1670 йилда Жон Рей “A collection of English proverbs”, 1855 йилда Боннинг “Мақоллар” китоби, 1870 йилда Хацлиттанинг “Инглиз мақол ва мақолсимон иборалари” номли тўпламлари нашр этилди⁵. Бундан аён бўладики, инглиз халқ мақоллари ҳам жуда узоқ тарихга эга, бугунда ҳам кўпчилик олимлар томонидан турли хил кўринишларда тадқиқ қилиниб келинмоқда.

Масалан, инглиз халқ мақолларидан *A fool's bolt is soon shot* ни кўриб чиқсак. Мақолнинг таржимаси – *Аҳмоқнинг камон ўқи тезда отилар*. Ўзбекча муқобил варианти *Аҳмоқнинг бошига ақл ётиштириб қўйсанг, қўли билан кўчириб ташлайди*. Агар таржимадан келиб чиқадиган бўлсак, мақол узоқ ўтмишда яратилганлигига шубҳа йўқ. Чунки, унда ишлатилган *bolt*, яъни “камон ўқи” ўтмишда, уруш даврларида яратилгани сезилиб туради.

Демак, мақоллардаги мавзу кўлами уларнинг нутқда қўлланиш ўрнига қараб белгиланади. Аммо мақоллар қайси даврда яратилишидан қатъий назар, улар яна нутққа қайтиб, фаоллашиши мумкин.

Биз бу фикримиз билан *A fool's bolt is soon shot* мақолларининг келиб чиқиши ёки яратилиши маълум бир даврга боғлиқ бўлишини таъкидламоқчимиз.

Ижтимоий ҳаётдаги ўзгаришлар билан боғлиқ ҳолда мақоллар мазмунида ҳам турли даражадаги ўзгаришлар – торайиш ёки кенгайишлар юз беради. Мана шу фактнинг ўзиёқ мақолнинг жамият ҳаёти, халқ турмуши билан бевосита боғлиқлигини кўрсатади.

Демак, мақоллар халқ ҳаётини, унинг ўтмишдаги иқтисодий, сиёсий ва маданий турмуш даражасини ўрганишда асосий вазифани бажаради. Ҳақиқатдан ҳам мақоллар турли ижтимоий-иқтисодий муносабатларни, халқнинг этик ва эстетик нормаларини, этикодий тасаввурларини, маиший турмуши ва меҳнат тарзини, севги ва нафратини, орзу ва интилишларини объектив баҳолайди.

Жозеф Реймонд мақолларни қуйидагича изоҳлайди: *Proverbs are not only melodic and witty, possessed with rhythm and imagery; proverbs also reflect “patterns of thought*. Яъни, мақоллар ихчам ва ритмик тузилган бўлиб, у доноликнигина ифодалаб қолмай, балки инсон ўй - фикрларининг аксидир.

⁵ Taylor A. Problems in the study of proverbs. The Journal of American Folklore [Vol. 47, No. 183 \(Jan. - Mar., 1934\)](#), P. 1-21.

Юқорида келтирилган фикрлардан келиб чиқиб шуни таъкидлаш жоизки, мақоллар халқнинг донолигини ифодаловчи ва ҳамиша авлодларга мерос қолувчи жанрдир.

Мақолларнинг муаллифлари бўлмаганидек, уларнинг қачон ва қай пайтда пайдо бўлгани ҳам аниқ эмас. Масалан, *Beware of Greeks bearing gifts* – Юнонларнинг ўралган совғасидан огоҳ бўл. Ушбу мақолда тарихий воқеага бориб тақаладиган ҳодиса берилган бўлиб, унинг маъносини аниқ тушуниб етишимиз учун қадимги юнонларнинг трояликлар билан бўлган жангини эслаб ўтишимиз керак бўлади. Йиллар давомида Трояни қўлга киритолмаган юнонлар ҳийла ишлатиб от шаклидаги катталиги биноча келадиган кўғирчоқ ва унинг ичига яширин равишда юнон аскарлари жойлаштирилади.

Уни Трояга ғалаба совғаси сифатида жўнатишади. Ғалаба нашидасини сураётган трояликлар уни совға сифатида қабул қилишади. Тунда трояликлар ғалабани нишонлаётиб маст бўлиб қолишади, бундан фойдаланган юнонлар от шаклидаги ёғоч кўғирчоқдан бирма-бир чиқиб, трояликларни қатл қилиб, кўпчилигини асрга олишади.

Шу тарихий ҳодисадан сўнг от шаклидаги ёғочдан қилинган совғага, инсонга душманлик қилиши мумкин бўлган инсоннинг ҳийласи сифатида қаралади. Бу мақоллар юнонлар учун ёки баъзи Европа давлатлари учун таниш бўлиши, аммо бу ҳодисани билмаган бошқа миллатлар учун нотаниш бўлиши мумкин.

Яна бир мисол, *All braves lived before Agamemnon* – Барча ботирлар Агамемнондан олдин яшаган. Агамемнон Троядаги бўлган жангда барча кучли инсонларни асрга олган шахс сифатида тарихда қолган.

Кўриниб турибдики, мақоллар миллий қадриятлар мероси, халқ оғзаки ижодининг дурдонаси ҳисобланади. Уларни халқ яратади, яъни авлоддан авлодга оғзаки равишда ўтади.

Демак, мақоллар – бу халқнинг донолигини, миллатнинг руҳини, унинг маданиятини кўрсатадиган халқ оғзаки ижодининг “гавҳаридир”, деб таъриф бериш мумкин. Умуман олганда, мақоллар асрлар давомида халқларнинг ноёб дурдоналаридан бири бўлиб, тил ва бадиий ижоднинг теран мазмунига эга ҳодисаси сифатида юзага келган. Улар халқ маънавияти, маданияти, донолиги, миллий қадриятлар мероси ва миллатнинг кўзгусидир.

Хулоса қилиб айтганда, мақоллар мангуликка дахлдордир. Уларда ўша халқнинг барча ўй-фикрлари, дунёқараши, турмуш тарзи, феъл-атвори ва эътиқоди акс этади. Ҳар бир миллат ўзига хос тавсифларга эга экан, бу уларнинг мақолларига ҳам таъсир этмай қолмайди. Инсонлар бу ҳаётдаги фактларни борира қабул қилмасдан, атроф-муҳитга бўлган муносабатни ҳам баҳолайдилар.

Инсоннинг инсонлиги ҳам уни ўраб турган табиатга муносабатида мужассамлашади.

Фойдаланилган адабиётлар рўйхати

1. Madison, Wisconsin: University of Wisconsin Press. 1994. – P. 45 - 52.
2. English Proverbs Explained//Ridout R. Witting C. – London and Sidney: Pan Books, 1969. – 224 p.
3. Mieder V. Twisted Wisdom, Modern Anti Proverbs. – Vermont, 1998. – 396 p.
4. Oxford Concise Dictionary of Proverbs. Oxford University Press, 2003. – 364 p.
5. Taylor A. Problems in the study of proverbs. The Journal of American Folklore [Vol. 47, No. 183 \(Jan. - Mar., 1934\)](#), P. 1-21.

JISMONIY TARBIYA VA SPORTNING MA’NAVIY JIHATLARI

Umaraliyev Dadaxon Usmonqul o'g'li

Guliston Davlat Pedagogika Instituti Jismoniy Tarbiya

+998903121406

Annotatsiya: Ushbu maqolada Jismoniy tarbiya va sportning ma’naviy jihatlari haqida ma'lumotlar berilgan.

Kalit so'zlar: Jismoniy tarbiya, sport, mashqlar, estetik tarbiya, pedogogika.

Jismoniy tarbiya, badan tarbiya — sog‘liqni mustahkamlashga, odam organizmini uyg‘un ravishda rivojlantirishga qaratilgan umumiy tarbiyaning uzviy qismi. Jamiyatdagi jismoniy madaniyat ahvolini bildiruvchi ko‘rsatkichlardan biri. Jismoniy tarbiyaning asosiy vositalari: jismoniy mashg‘ulotlar, organizmni chiniqtirish, mehnat va turmush gigiyenasi. Jismoniy tarbiya aqliy, axloqiy, mehnat va estetik tarbiya b-n qo‘shib olib boriladi.

Jismoniy tarbiya umummadaniyatning tarkibiy qismi sifatida amaliy jihatdan ko‘proq o‘z mazmuniga ega. Jismoniy tarbiya pedagogik jarayon hisoblanib, u keng qamrovli ta’lim-tarbiya, sog‘lomlashtirish va mehnatga tayyorlash kabi muhim jarayonlar o‘z ichiga oladi:[1]

Jismoniy tarbiyaning ijtimoiy ahamiyati deganda quyidagi bog‘liqliklar va vazifalarni tushunish lozim: Jismoniy tarbiyaning aqliy, estetik va mehnat tarbiyasi bilan bog‘liqligiga qisqacha ta’sir berish mumkin. Aqliy tarbiya. Jismoniy tarbiya har bir soha yoki jarayonning mazmuni va yo‘nalishiga qarab, aqliy tarbiyani rivojlantirishda xizmat qiladi. Masalan: sportda yoki artistlarning (balet) muz ustida figurali uchishlarida yo‘nalishlarni va necha marta aylanishlarni bilishlari aqliy jihatdan boshqarilishini his etishdir. Mehnat tarbiyasi. Jismoniy tarbiyaning ijtimoiy mohiyati deganda mehnat qilish qobiliyati oshishi tushuniladi. Bunda ishlab chiqarish gimnastikasi, oraliq-tanaffuslarda turli xil mashq-o‘yinlar, dam olish kuni sport mashg‘ulotlari, sayohatlar va boshqa bevosita xizmatlar ko‘zda tutiladi. Estetik tarbiyani amalga oshirishda jismoniy tarbiyaning o‘rni o‘ziga xos xususiyatlarga ega. Bu raqslar, balet, sirk, darbozlik kabi o‘yinlarda ifoda etiladi. Qo‘shiqchilik san’atida nafas olishni chuqurlashtirish, tomoq yo‘llarini toza havo bilan chiniqtirish yo‘llarida ham jismoniy mashqlardan keng foydalaniladi. Badiiy, ritmik (aerobika) gimnastika, batutda sakrash, suvda suzish, suv osti gimnastikasi (sinxron suzish), muz ustida uchish va boshqa sohalarda badiiylik, estetik jihatlar jismoniy tarbiya va sport bilan bog‘liq. Jismoniy tarbiya va sportdan sog‘lomlashtirish maqsadida foydalanishda tabiatning sog‘lomlashtiruvchi ta’sir kuchlari (suv, havo, quyosh) hamda gigienik talablarga to‘la rioya qilinadi. Shu sababdan ham jismoniy tarbiya va sportning

ijtimoiy-tarbiyaviy xususiyatlarida inson faoliyati bilan bog‘liq bo‘lgan tabiiy hamda maxsus jarayonlar mujassamlashdan. Jismoniy tarbiya va sportning ijtimoiy-tarbiyaviy xususiyatlarida sog‘lomlashtirish tadbirlari muhim ahamiyat kasb etuvchi ijtimoiy-pedagogik jarayondir.[2] Shu asosda jismoniy tarbiya va sport sohasida ixtisosli kadrlar tayyorlash davlat ahamiyatiga molik bo‘lgan muhim jarayon hisoblanadi. Bu esa, o‘z navbatida jismoniy tarbiya va sport harakatidagi ehtiyojlarni qondirish, aholining ijtimoiy-madaniy sharoitlarini yanada yaxshilash bilan bog‘liq. Bu yo‘lda Prezident va Respublika hukumati tomonidan olib borilayotgan tadbirlar o‘zining yuqori darajadagi samaralarini bermoqda. Shu sababdan aholining barcha qatlamlarida jismoniy tarbiya va sportning u yoki bu turi bilan shug‘ullanuvchilar soni tobora ko‘paymoqda. Bu esa jismoniy tarbiya va sportdagi ijtimoiy-tarbiyaviy xususiyatlarining mohiyatlaridan darak. Yurtimizning tinchlik va osoyishtaligini ko‘ra olmaydigan ichki va tashqi yovuz kuchlar borligi sir emas. Shu sababdan ham mamlakatda yoshlarni harbiy-vatanparvarlik ruhida tarbiyalash ishlariga jiddiy e‘tibor berilib, eng avvalo mahallalar, o‘quv yurtlari, ishlab chiqarish korxonalari, muassasalarda ta‘lim-tarbiyaga ojd ishlarni kuchaytirishga katta e‘tibor berilmoqda. Harbiy-vatanparvarlik tushunchalari va unga doir amaliy tadbirlar, asosan quyidagi yo‘nalishlarda amalga oshirilmoqda:

Barcha turdagi o‘quv yurtlarida o‘smirlar bilan ularni harbiy xizmatga chaqirish gacha bo‘lgan harbiy tayyorgarlik mashg‘ulotlarini paxta o‘lish.

Harbiy tashkilotlarga ko‘maklashuvchi “Vatanparvar” tashkilotining faoliyat yuritishi.

Tuman-shahar harbiy komissariatlari.[3]

Mahallalar va oilalar.

Yuqorida ta‘kidlangan yo‘nalishlarda harbiy-jismoniy tayyorgarlik tadbirlari mazmunida jismoniy mashqlar, sport, sayohat (turizm- chamalab topish, belgilash va h.k.) va xalq milliy o‘yinlaridan maqsadli foydalanilmoqda. Ularning ba‘zilariga qisqacha tavsif berish mumkin: Jismoniy tarbiya darslari. Umum ta‘lim maktablarining yuqori sinflari va o‘rta maxsus hamda oliy o‘quv yurtlarida o‘tkaziladigan jismoniy tarbiya darslarining mazmuni, asosan o‘quvchi-yoshlarni jismonan barkamol bo‘lish va chiniqishiga qaratilgan. Bunda gimnastika, yengil atletika, suvda suzish, kurash va boshqa sport turlarining elementlaridan foydalaniladi. Chaqiriqqacha bo‘lgan harbiy mashg‘ulotlar darslarida maxsus texnik va taktik tayyorgarliklar mazmunida jismonan chiniqish ham o‘z o‘rniga ega. Bunda turnikda tortilish, osilib chiqish, aylanish, o‘rta va uzoq masofalarga yugurish, suvda suzish, bilak kuchini sinash, to‘siqlardan sakrab o‘tish va boshqa mashqlar keng qo‘llaniladi. Harbiy chaqiriq punktlarida (tuman-shahar harbiy komissariatlari) jismoniy tayyorgarlikni sinov tariqasida tekshirish va bo‘lajak askarlarni maxsus jismoniy tayyorgarliklarga o‘rgatish mashg‘uloti tashkil etiladi. Harbiy qismlar, bo‘linmalardagi turlar hamda ixtisosliklarga qarab, harbiy-

jismoniy tayyorgarlik mashg‘ulotlari o‘tkaziladi. Ofitserlar va katta ofitserlar bilan doimiy ravishda o‘tkazib boriladigan jismoniy tayyorgarlikni ta‘minlovchi mashg‘ulotlar.[4]

Xulosa:

Yuqorida ta‘kidlangan yo‘nalishlardagi harbiy-jismoniy tayyorgarlik mashg‘ulotlarining asosiy maqsadi shundaki, xizmatchi va askarlarning harbiy-jismoniy tayyorgarligi Vatan mudofaasi uchun qo‘llanilishi bilan bir qatorda, shaxsiy tarkib va barcha a‘zolarining sog‘lom bo‘lishini taminlashga ham qaratiladi. Bu jihatlar o‘z navbatida har bir xizmatchi va askarning ma’suliyatini oshirish, Vatan va xalq oldidagi burchlarini sadoqat bilan bajarishga safarbar etadi. Bu jismoniy tarbiya vositalarining (mashqlar o‘yinlar, sport va h.k.) ijtimoiy-tarbiyaviy ahamiyatidan dalolat beradi. Shu sababdan o‘quvchi Yoshlar va talabalar o‘quv jarayonlarida jismoniy tarbiya va sport bilan muntazam shug‘ullanishni odat qilib olishlari zarur. Shuningdek, jismoniy tarbiya va sportning harbiy-jismoniy tayyorgarlikdagi ahamiyatini o‘rganish, ularni yoshlarga singdirish yo‘llarini topishlari kerak.

Foydalanilgan adabiyotlar:

1. Jismoniy tarbiya (T.Usmonxo‘jayev, S.Arzumanov) ·[1]
2. Jismoniy tarbiya nazariyasi va uslubiyoti (T.Usmonxo‘jayev)[2]
3. T.S.USMONXO‘JAYEV, S.G.ARZUMANOV - Jismoniy tarbiya, 5—6-sinf o‘quvchilari uchun o‘quv qo‘llanma [2015]. [3]
4. www.ziyonet.uz[4]

YOSH FUTBOLCHILARNING AXLOQIY HISLATLARINI RIVOJLANTIRISH

Suyunov Abror

Guliston pedagogika instituti jismoniy tarbiya

+998991089134

Annotatsiya: Ushbu maqolada Yosh futbolchilarning axloqiy hislatlarini rivojlantirish haqida ma'lumotlar berilgan.

Kalit so'zlar: Yosh futbolchilar, sport, ko'nikma, malaka, texnik tayyorgarlik, taktika.

Futbolchilarda ko'nikma va malaka sport tayyorgarligi jarayonida hosil qilinadi. Bunga esa mashqlarni qayta-qayta takrorlash orqali erishiladi, takroriylik, o'z navbatida, butun a'zo va sistemalar faoliyatiga ta'sir etadi. Sport tayyorgarligi bu barcha omil (vosita, uslub, sharoit) lardan birgalikda izchil foydalanish bolib, futbolchining sport muvaffaqiyatlariga erishishdagi tayyorgarligini ta'minlaydi. Sport tayyorgarligining butun jarayonini shartli ravishda ta'lim va mashg'ulotga bo'lish mumkin. Ta'lim deganda shug'ullanuvchilar bilim, malaka va ko'nikmalarining muayyan sistemasining boshlang'ich bosqichini egallab olishini tushunish kerak. Ta'limning asosiy mazmuni – o'yinning texnik elementlarini, taktikadan oddiy individual va guruh harakatlarini egallab olish, harakat malakalarini shakllantirishdan iborat. Mashg'ulot – bu olingan bilim, ko'nikma va malakalarni mustahkamlash va takomillashtirishga qaratilgan tayyorgarlikning keyingi bosqichi. Mashg'ulotning asosiy mazmuni- texnik usullarni, taktikadan individual, guruh va jamoa harakatlarini takomillashtirishdan, jismoniy, axloqiy va irodaviy hislatlarni rivojlantirishdan iborat. Sport mashg'ulotchisi bu boshqarish uslubi asosida sistemali tarzda sportchilarlar tayyorlashdir. Ta'lim va mashg'ulot maxsus tashkil ko'p yillik yagona pedagog jarayon deb qarash zarur. Ularni bir-biridan keskin suratda ajiratib bo'lmaydi, chunki ta'lim bera turib, mashg'ulot qildiramiz va ayni chog'da mashg'ulot qildira turib ta'lim beramiz. Ta'lim va mashg'ulotni tushuncha sifatida ajiratish tushuncha sifatida o'quv-mashg'ulot ishining o'ziga hos vazifalari borligini ravshanroq aniqlash imkonini beradi. Futbolchi tayyorlashning turli bosqichida ta'lim va mashg'ulotning salmog'I o'zgarib turadi. Ta'lim va mashg'ulot jarayoni tarbiyaviy karakter kasb etishi darkor. Shunga ko'ra o'quv-mashg'ulot mashg'ulotlariga katta talablar qo'yilmoqda. Mashg'ulotlar shunday tartibda yurutilishi kerakki, bu mashg'ulotlar shug'ullanuvchilarni yuksak dunyoqarashi ruhida tarbiyalasin va ularda uzviy ravishda zarur malaka hamda ko'nikmalarni rivojlantirsin. Ta'lim va mashg'ulot vazifalarini muvaffaqiyatli hal qilishi eng avvalo, murabbiyning shaxsiga bog'liq, chunki u oquv-

mashg'ulot jarayonida markaziy shaxs hisoblanadi. Trener maxsus bilimlarini muntazam ravishda takomillashtirib, g'oyaviy-siyosiy saviyasini oshirib borishi, ilmfan va amaliyotdagi ta'lim va mashg'ulot jarayonida joriy eta bilishi kerak. Futbolda tashkil qilingan mashg'ulotlar jismoniy tarbiya tizimi oldida turgan vazifalarni hal qilishga qaratilgandir. Mashg'ulotning asosiy mazmuni kishini mutanosib kamol toptirish, uning ijodoy mehnat qilish va Vatanni himoya qilish uchun zarur bo'lgan ma'naviy hamda jismoniy qobiliyatini har tomonlama rivojlantirishdan iborat bo'lishi kerak. Biroq futbol amaliyotida ba'zan yuksak natijalar ketidan quvib, ta'lim va mashg'ulotning sog'lomlashtirishga yo'naltirilgandek tomoni, ya'ni tarbiyaviy harakter kasb etishi sedan chiqarib qo'yiladi. Mashg'ulotga bunday bir tomonlama yondashish, odatda nohush oqibatlariga olib keladi. Futbolchining nihoyatta sog'lom, jismonan yaxshi rivojlanganligi yuksak ahloqiy-irodaviy fazilatlari futbol mahoratini egallab olishda asosiy omil bo'lib hizmat qiladi. Futbolchilarning ta'lim va mashg'ulot jarayonida quyidagi vazifalarni hal etishi lozim:

sportchilar organizmining (nafas olish, yurak qon-tomir, va boshqa sistemalar) funksional imkoniyatlarini kengaytirish;

sportchining ishchanlik qobiliyatini saqlash va oshirish;

sport sohasiga oid bilimni kengaytirish hamda gigiena va o'z-o'zini nazorat qilish malakalarini hosil qilish;

mehnatsevarlik, intizomlilik, onglilik, faollik hislatlarini tarbiyalash.

Mashg'ulot jarayonida bu vazifalarni izchillik bilan hal qilish yuksak sport natijalarga erishish uchun inson oganizmining g'oyat katta imkoniyatlaridan to'laroq foydalanish imkonini beradi. Raqobatchi jamoalar mahorati darajasining uzluksiz o'sib borishi futbolchilar tayyorlashga bo'lgan talablarni yil sayin har tomonlama oshirib boorish zaruratini tug'dirdi. Futbolchilar tayyorlashga qo'yilayotgan yuksak talablarning to'la-to'lis bajarilishi mashg'ulotning pedagogic prinsplarini izchil amalgam oshirish va birinchi navbatda, uning jarayonlarini ilmiy boshqarish qonuniyatlariga og'ishmay amal qilish yo'li bilan ta'minlanadi. Jismoniy mashqlar, gigiyenik omillar hamda tabiatning tabiiy kuchi ta'lim va mashg'ulotning vositalari hisoblanadi. Malaka va ko'nikmalarni shakllantirish hamda takomillashtirish, asosan, jismoniy shakllarni uzviy ravishda bajarib turish bilan bog'liqdir. Mashqlar hilma- hil bo'lib, ular ta'lim va mashg'ulot jarayonida kelib chiqadigan vazifalarga qarab tanlanadi. Jismoniy mashqlar harakatni kordinatsiya qilishni yaxshilash, kuchni, tezkorlikni, chidamlilik va epchillikni oshirishga yordam beradi. Bunda yurak qon-tomiri, nafas olish va organizmning boshqa tizimlari faoliyati takomillashadi, natijada sportchining ishchanlik qobiliyati oshadi, yuklamadan keyingi tiklanish jarayoni tezlashadi. Har bir mashq u yoki bu sifat va malakalarga oz yoki ko'proq darajada ta'sir ko'rsatadi. Shuning uchun ham jismoniy mashqlar ko'proq ta'sir etishiga qarab tanlanadi. Futbolchilarni mashg'ulotda qo'llandigan hamma mashqlarni shartli

ravishda uch guruhga bo'lish mumkin: 1) musobaqa mashqlari, 2) maxsus tayyorgarlik mashqlari, 3) umumiy tayyorgarlik mashqlari.

Musobaqa mashqlari – bu yahlit harakat faoliyatidan yohud ularning majmuidan iborat. Bu harakatlar majmui esa futbol o'yinini predmeti va futbol musobaqasi qoidalari asosida bajariladigan harakatlar yig'indisidan iboratdir. Bu harakatlar asosiy jismoniy hususiyatlar, vaziyat va harakat shakllari mutassil va kutilmaganda o'zgarib turgan bir sharoitda kompleks va namoyon bo'lishi bilan ifodalanadi va ular “syujetga” birlashgan turli harakat faoliyatlarining sharoitga qarab ko'chma va o'zgaruvchanligi bilan ajralib turadi. Maxsus tayyorgarlik mashqlari- musobaqa harakatlari elementlarini, ularning variantlarini, shuningdek, ish va harakatni shakl va karakter jihatidan bunga juda o'zhash hususiyatlar (oyin harakatlariva kombinatsiyalari)ni o'z ichiga oladi. Maxsus tayyorgarlik mashqlari futbolda qa'iy ravishda o'yin hususiyatiga qarab aniqlanadi. Ayni paytda bu mashqlar o'yinda bir hil bo'lmaydi. Ular futbolchi uchun zarur bo'lgan hislat va malakalarni rivijlantirishga qaratilgan va differensial tarzda ta'sir etishini taminlay oladigan qilib tanlanadi. O'z navbatida, maxsus tayyorgarlik mashqlari yordamchi va rivojlantiruvchi mashqlarga bo'linadi. Yordamchi mashqlar asosan harakat shakli va texnikasini egallab olishga ko'maklashadi. Zamonaviy futbol sportchilarning jismoniy sifatlariga, sog'lig'iga ruhiyatiga turli va yuqori talablar qo'yadi. Yosh futbolchilarni tanlashda ularning umumiy va maxsus qobilyatiga ahamiyat beriladi. Tahnik tayyorgarlik darajasiga, ya'ni “o'ynashni bilishiga” eng kam e'tibor qaratiladi. Bu mezon yosh futbolchining musobaqa tayyorgarligini hisobga olmaydi. Tadqiqotlarning ko'rsatishicha, shunday bolalar borki, futbol bo'limiga kirganda texnik va o'yin ko'rsatkichlari unchalik baland darajada bo'lmaydi, lekin jismoniy va psihologik omillari yuqori darajada bo'lganligi sababli, ularning texnik taktik mahorati tez o'sadi. Birinchi tanlovda qo'llash mumkin bo'lgan kompleks ko'rsatkichlar mavjud. Bunga oltita test ko'rsatkichlari kiradi. Muhimi, ko'pincha tug'ma hisiblangan yugurish tezligi. Tezkorlik sifatlarini baholash uchun 30 metrga yugurish tavsiya qilinadi. Qobilyatni rivojlantirishda tezkorlik-kuch imkoniyatlari katta ro'l o'ynaydi. Buni yugurib kelib, ikki oyoqda depsingan holda yuqoriga sakrashning balandligi orqali baholash mumkin. Muhim sifatlardan biri bu epcillikdir. Uning 12-13 yoshdan keyin rivojlanishi qiyin bo'ladi. Tanlashda umumiy va maxsus epcillikni hisobga olish kerak. Maxsus koordinatsiya dribbling orqali baholanadi (5 ta doirani aldab o'tish)eng muhim ruhuy sifatlardan biri o'yinni idrok eta bilish va mo'ljalga olishdir. Tanlashning ohirgi bosqich ko'rsatkichi bu – “o'yin shiddati va jangovorlik sifati”. Shunday qilib, birinchi bosqichda 6 ta test va ko'rsatkichlar o'yin paytida baholanadi. Bu tanlash dasturi 30-50 ta boladan kirish imtihonlarini qabul qilishga mo'ljallangan. Buning uchun tanlash jarayonini yaxshi tashkil qilish kerak. Nazorat sinovlarini 4 ta stansiyaga bo'lib qabul qilish lozim. Birinchi stansiyada 30 metrga yugurish qabul qilinadi. Ikkinchisida – yuqoriga sakrash.

Uchinchi stansiyada umumiy epchillik baholanadi. To'rtinchisida to'p olib o'tishda diqqatni taqsimlash qobilyati baholanadi. O'yinni idrok etish (yoki fikrlash) ikki taraf lama mini futbol o'yinini jarayonida aniqlanadi. Yosh futbolchilarning yiqqan ballari soni aniqlanib, ularning bahosi quyidagi baholash meyorlari jadvali orqali keltiriladi. Qabul imtihonlari natijalari tahlil qilinganidan song baholar e'lon qilinadi. Ijobiy baholarga erishgan bolalardan guruh tanlab olinadi. Ko'rsatkichlari yuqoriroq bo'lib, ammo sinovdan o'ta olmagan futbolchilar nomzodlar guruhiga olinishi mumkin. Ularga uy vazifasi yarim yilga yoki bir yilga beriladi, so'ngra ular qayta ko'rikdan o'tishlari mumkin. Shuning bilan birinchi bosqich yakunlanadi. Ikkinchi bosqichda yosh futbolchilarni tanlab olish uslubiyati. Tanlashning ikkinchi bosqichida yosh futbolchilar ichidan iqtidorlilari tanlab olinadi. Bu maqsadni amalgam oshirish uchun birinchi bosqichdagi testlar ijobiy samara bermaydi. Tahlil shuni ko'rsatdiki, qobilyat rivojlanishini baholash uchun birmuncha boshqacharoq doira ko'rsatkichlaridan foydalanish lozim.

To'pga oyoq bilan uzoq masofaga zarba berish – 3 marta eng yaxshi natija hisobga olinadi. Burchakdan jarima maydonining markazigacha to'pni olib yurib, bir-biridan 3 m uzoqlikda joylashgan to'siqlarni “aldab” o'tib, darvozaga zarba berish. Chap va o'ng burchakdan ikkitadan imkoniyat beriladi. To'p darvozaga kirishi lozim. Eng yaxshi natija hisobga olinadi. Maxsus koordinatsiya uchun test. Top bilan doiralarni kam vaqt sarflab “aldab” o'tish. Ikki imkoniyatdan yaxshiroq natija olinadi. Chidamlilikni baholash 300 metrga yugurish bilan amalgam oshiriladi. O'yin faoliyatini baholashda psixologik va fiziologik tadqiqotlarda qo'llaniladigan usullardan foydalaniladi. O'rtacha natija 10-12 urunishdan keyin aniqlanadi.

O'sish sur'atini qanday baholash mumkin?

Buning uchun birinchi bosqichdan so'ng, tanlab olingan bolalarni ko'rsatgan natijalarini qo'shimcha testlash lozim.

So'ng oltita test natijalari orqali bolalar yigindisi hisoblanadi. Keyinchalik bir, ikki yillik mashg'ulotlardan so'ng taqdim etilayotgan mashqlar kompleksi orqali testlash o'tkaziladi va yana ballar yig'indisi aniqlanadi.

O'sish templari yig'ilgan bolalarning farqiga qarab mashg'ulotlardan oldin va mashg'ulotlardan bir ikki yil so'ng aniqlanadi. Sport takomillashtiruviga qiyinchiliklarga duch kelayotgan bolalar ko'pincha ruhiy tomondan kuchliroq bo'ladi. Shuning uchun murabbiy tomonidan ularning mehnatsevarligi va tirishqoqligiga katta e'tibor berish talab etiladi. Qobilyatli bolalarni tanlab olish – bu qilingan ishni yarmi, holos. Qobilyatni aniqlab, uni to'g'ri rivojlantirish va shakllantirish lozim. Tadqiqot jarayonida amalga oshiriladigan ishlarning ilmiy va amaliy muammolari, tadqiqotning maqsadi, vazifalari hamda maktab o'quvchilarini jismoniy tayyorgarligini oshirishga bag'ishlangan ilmiy-uslubiy manbalar o'rganildi. Bundan tashqari tadqiqot o'tkazish hujjatlari tayyorlandi. Maktabda o'quvchilari bilan o'tkaziladigan jismoniy

tayyorgarlik testlari hamda jismoniy rivojlanishning antropometrik ko'rsatkichlarini o'lchashga oid adabiyotlar tahlil qilinib tadqiqot modeli yaratildi. Tanlashning uch tomoni: mezon, uslubiyati va tashkil etilishi farqlanadi. Shaxsning tanlash vaqtida o'lchanadigan yoki tekshiriladigan sifatlari va hislatlari mezon deyiladi. Masalan, sportchi harakatining tezligi futbolda tanlashning muhim mezonidir. Oz navbatida mezon uch turga: qobilyat nishonalari, istedod va qobilyatga bolinadi. Qobilyat nishonalari bu tug'ma va hayotning dastlabki yillarida egallangan anatomic va fizialogik hususiyatlaridir. Masalan, gavdaning, ayniqsa mushak yoki yurak qon-tomir tizimining bazi nisbatlari futboldagi bo'lajak muvaffaqiyatlar uchun qobilyat nishonalari bo'lib hizmat qilishi mumkin. Istedod shaxsning sifat va hislatlari kompleksidan iborat bo'lib, sportda katta yoki kichik muvaffaqiyatlarga erishish imkoniyati shunga bog'liqdir. Tanlashda istedod asosiy mezon hisoblanadi. Texnika va taktika mahorati emas, balki mahoratni muvaffaqiyatli egallab olishni ta'minlaydigan sifatlari istedod tushunchasiga kiradi. Bu sifatlari harakat harakterida (masalan, harakterlar tezligi yoki koordinatsiyasi) yoki intelektual tarzda (masalan, tez fikr yurutish) bo'lishi mumkin. Qobilyat istadoddan farqli o'laroq, harakat va operatsiyalar usullaridan, ya'ni ko'nikma va malakalardan iborat bo'ladi. Biroq qobilyatning asosini ko'nikma va malakalar tashkil etmaydi, balki bu ko'nikmalarni yo'lga solib turuvchi jarayonlar tashkil etildi. Futbolga yangi kelganlarda uncha qobilyat bo'lmaydi. Shug'ullanuvchilar asosiy texnik-taktik uslublarni egallab, muayyan tayyorgarlik bosqichiga yetganliklaridagina, ularning qobilyatini baholash mumkin. Yuqori mahoratli jamoaga o'yinchilar qabul qilinarkan, asosiy mason qilib aynan sportchining qobilyati olinadi. Mezonlarni o'lchash uchun qo'llanadigan usul yoki moslamalar uslubiyatlar deyiladi. Tanlash amaliyotida ekspert uslubiyati, apparaturali uslubiyat va tastli uslubiyatlardan foydalaniladi. Ekspert uslubiyatlar mutahhasislarning (murabbiyning o'zi ham mutahhasis bo'lishi mumkin) bo'lajak o'yinchining istedod darajasi haqidagi funksiyalariga asoslangan bo'ladi. Agar ko'pchilik mutahhasislarda shunday fikr bo'lsa, uning ishonchliligi ancha yuqori bo'ladi. Apparaturali uslubiyatlar baholarning aniqligi bilan afzallikka ega. Biroq bu baholarga qarab istedodlilik darajasi haqida umumiy ta'surot hosil qilib bo'lmaydi. Ayrim sifatlari hali istedodni harakterlamaydi. Ular birlashishi va o'ziga hos birikishda namoyon bo'lishi kerak. Turli sifatlarni birikib kelishini hisobga olib tuziladigan testlar (sinov) tanlashning eng samarali uslublaridir. Ko'rsatkichlarning bilvositaligiga qaramay, testlar bir qator muhim afzallikka ega. Bu afzalliklarning asosiysi – futbol o'yiniga istedodlilikning test modelini yaratishning mumkinligidir. Uslubiyatlardan maqsadga muvofiqroq foydalanishga qaratolgan tadbirlar kompleksi tanlashning tashkil etilishi deb ataladi.

Xulosa:

Shunday qilib, nomzodlad guruhidan bo'lajak o'yin faoliyatida yuqori va barqaror natijalarga erishishi mumkin bo'lganlarni (sgularga erishish ehtimoli ko'proq bo'lgan bolalar) tanlab olishga qaratilgan tashkiliy uslubiy tadbirlar kompleksini yosh futbolchilarni tanlash deb atash mumkin.

Foydalanilgan adabiyotlar:

1. Jismoniy tarbiya (T.Usmonxo'jayev, S.Arzumanov) ·[1]
2. Jismoniy tarbiya nazariyasi va uslubiyoti (T.Usmonxo'jayev)[2]
3. T.S.USMONXO'JAYEV, S.G.ARZUMANOV - Jismoniy tarbiya, 5—6-sinf o'quvchilari uchun o'quv qo'llanma [2015]. [3]
4. www.ziyonet.uz[4]

TECHNOLOGY IN FUTURE

Mirzayeva Olmaskhan

Imomova Dilbar

*Termiz district English language teacher at
the general education school No. 13 of*

Abstract: Today, without information communication technologies and innovations it is impossible to imagine the development of any field. Especially education for the young generation and extensive use of modern information technology opportunities in education, introduction of innovations in the field is one of the most urgent tasks. In this article organization of the education system based on modern requirements, education in raising children healthy and mature in all aspects opinion on the importance of information technologies in increasing efficiency managed, as well as a modern information society educational organization that pedagogues and the parents of the students set urgent tasks illuminated.

Key words: child, education, training, game, information technologies, interactive technology, multimedia, audio, video, animation, program

INTRODUCTION: Today's rapidly developing information system of our society

including all fields including the field of education. Uzbekistan "Information technologies and communications sector" of the President of the Republic on further improvement measures" dated February 19, 2018 No. PF-5349 and No. PF-6079 dated October 5, 2020 "Digital Uzbekistan - 2030" strategy approval and measures for its effective implementation on" as well as "Information in the Republic of Uzbekistan organization of activities of the ministry of development of technologies and communications in accordance with Resolution No. 3549 dated February 19, 2018, of our society in educational processes in the field of preschool education as well as in other fields wide use of information technologies and communications, quality of education is becoming one of the means of providing.

Introduction of modern teaching technologies into the education system of Uzbekistan, development of knowledge and creative abilities of students of educational reforms forms the basis. Active and effective knowledge and creativity of students of secondary special educational institutions information on the current socio-economic conditions of the organization of activities of young people diagnosis of cultured, spiritual in the period of technology reform defining the future, developing its effective forms, methods and tools, future generation on the basis of rich spiritual and scientific

and universal human values computer to create an effective educational system of perfection

The role of technology is very big. The newly developed in our republic is called "distance education" the type of education has been attracting students with its positive side. The main reason for the emergence of this type of education is informative and communicative rapid development of technologies and fundamental new education based on them technologies (internet technologies) can be calculated. Internet The use of technology gives us unlimited and very cheap educational materials distribution and reproduction and quick and clear delivery to readers creates opportunities. At the same time, since education is interactive, The role of the student's independent work is very important will be.

The purpose of education is formed according to the needs of society. So educational goals should be appropriate and proportionate. Education in scientific literature the skills and competencies of correct, accurate, appropriate use of the opportunities of the goal formation, development of logical-creative thinking, communicative literacy raising, inculcating the national idea, forming oriental education, spiritualizing the individual it is emphasized that it consists of enrichment. Students are independent based on educational goals improving thinking, oral and written literacy, developing logical thinking through which their communication culture is improved. On the basis of educational purpose spiritual, ideological and refined education is provided. People in the process of language learning it becomes possible to approach cultural and moral values.

The current era places great demands on teachers and students the most important requirements are the efficiency of the lesson, its quality, and the students knowledge and skills, various educational activities in schools, their organization and through it students acquire various knowledge and skills. Today, it is innovative in organizing the educational process correctly and efficiently the role of technologies, technical tools, including modern computers is incomparable. Multimedia, animation, graphics, slides and the use of video films helps to make the lesson process more interesting, and for this, the teacher should work on himself and every lesson "I am today's lesson How can I enter the process with something new and make the lesson interesting?" he said to himself to ask questions, that is, to avoid traditional education and strive to provide non-traditional education must

Making students intellectually and spiritually mature people in the process of education, knowledge and skills on the essence of our national traditions and values and while developing their skills, they have the rich spirituality of our great ancestors it is important to use computer and information technologies in studying their heritage plays a role. Pedagogical staff through computer and information technology tools and students are able to receive, search and process a large amount of information they will

have the opportunity to learn. Today in Uzbekistan as a didactic tool in the educational process a special market of used programs is forming. Currently in general education There are many programs on the Internet that you can use in your classes there is. First of all, electronic textbooks can be included among these.

CONCLUSION:Computer technologies from various tasks of an interactive nature enables use. For example, students chronological events sequencing, correct interpretation of scientific terms and concepts or the terms on the right and left lines and their meaning with an arrow, respectively show or fill in key words in the given topic, test tasks on the big screen how they did tasks such as solving crossword puzzles they can find out by comparing with the answers downloaded with the help of multimedia will be.

REFERENCES

1. Tolipov U.K., Sharipov Sh.S. Develop the student's creative activity pedagogical foundations. - T., Science, 2012
2. Yoldashev J.G., Usmanov S.A. Implementation of modern pedagogical technologies introduce. – T: Science and Technology, 2008.
3. Okhunov, M., & Minamatov, Y. (2021). Application of innovative projects in Information Systems. *European Journal of Life Safety and Stability* (2660-9630),
4. Minamatov, Y. E. U. (2021). APPLICATION OF MODULAR TEACHING TECHNOLOGY IN TECHNOLOGY. *Scientific progress*, 2(8), 911-913.
5. Mamadalieva, L. K., & Minamatov, Y. E. (2021). High Efficiency of a Photoelectric Converter in a Combined Design with a Thermoelectric Converter. *Middle European Scientific Bulletin*, 19, 178-186.

ЦИФРОВЫЕ ТЕХНОЛОГИИ В ОРГАНИЗАЦИИ САМОСТОЯТЕЛЬНОЙ РАБОТЫ СТУДЕНТОВ ПРИ ОБУЧЕНИИ РУССКОМУ ЯЗЫКУ В ВУЗЕ

Мусаева Максуда Умаровна

Учитель русского языка и литературы в средней школе №324

Шайхонтохурского района города Ташкента

Аннотация: В данной статье представлена информация о цифровых технологиях в организации самостоятельной работы студентов при обучении русскому языку в вузе.

Ключевые слова: Методика обучения русскому языку, этические темы, политическая тематика, метод мотивации.

Метод обучения – это способ взаимодействия учителя и учащихся на уроке, направленный на выполнение учебных задач. Анисимов: «Под методом обучения русскому языку следует понимать организованный учителем метод работы учащихся по овладению языком рабочей системы». (практической и умственной) в процессе овладения знаниями и умениями. Так, метод определяет направление и характер учебной деятельности, а прием - собственные действия учителя.

Методика обучения русскому языку.

Образовательный метод - это метод работы, который преподаватель регулярно использует со студентами, который позволяет студентам развивать их интеллектуальные способности и интересы, приобретать знания и умения, использовать их на практике. Это совокупность регламентированных способов организации совместной деятельности учителя и учащихся для достижения заданной образовательной цели.

Метод беседы является одним из наиболее эффективных способов формирования личности учащегося в идейно-духовном и нравственном плане. При выборе темы для интервью важно, чтобы она была подходящей и актуальной для учащихся данного класса. Беседа может быть организована на следующие темы.

1. Этические темы (социальные, духовные, нравственные, правила поведения в обществе).

2. Эстетические темы (красота природы, красота человека, межличностные отношения).

3. Политическая тематика (внутренняя и внешняя политика, мировые события, международные отношения).

4. Организация беседы на темы, связанные с образованием и познанием (вселенная и животный мир и т.д.) даст творческий результат.

Во время интервью очень важно задавать студентам вопросы, которые позволяют им свободно выражать свое мнение и мыслить независимо. В этом отношении дискуссия также очень важна.

Метод рассказывания историй, при котором студенты обычно интересуются и любят слушать истории, обогащенные различными примерами. Им можно рассказать о прошлом народа, о жизни сказочных героев, об их храбрости. Также не оставит читателей равнодушными информация в СМИ, газетах, журналах, на радио и телевидении. Выбор учащимися темы беседы или рассказа обеспечивает их содержательное и интересное прохождение. В результате студенты не останутся равнодушными к продвигаемой теме.[1]

Метод самообразования является эффективным средством совершенствования студенческого самоуправления и активного участия в деятельности различных студенческих объединений.

Метод самооценки представляет собой вид деятельности, направленной на оценку своей личности на основе анализа поведения, качеств, поведения. Самооценка учащихся сложна, но они могут быть к ней должным образом подготовлены. Для этого ученик должен понимать свой долг, иметь повод для воспитания и образования, то есть он должен хотеть быть образованным, стремиться к самосовершенствованию. Этот метод помогает им объективно оценивать себя.[2]

Метод мотивации – это метод дачи положительной оценки деятельности и поведения учащихся, выражения им доверия, подбадривания и поддержки. Педагог постоянно следит за изменениями в своих учениках, должен быть к ним внимателен. Только тогда студенты не будут считать себя нерадивыми холодами. Думая, что они всегда в центре внимания, они стараются развиваться и двигаться вперед. Учитель должен быть справедливым по отношению ко всем учащимся в сообществе. Тогда ученики будут уважать своего учителя, верить, что правильно оценят знания. Так учителя находят свое место в своем сообществе.

Ниже мы поговорим о новых педагогиках, которые развиваются.

1) Искусственный интеллект в образовании. Термин «искусственный интеллект» (ИИ) используется для описания компьютерных систем. Образовательные системы с искусственным интеллектом быстро проникают в школы, колледжи и университеты. Хотя большинство людей думают об искусственном интеллекте как о роботах-учителях, у него есть и свои преимущества.[3]

Приложения, разработанные для учащихся, включают интеллектуальные системы обучения, системы обучения на основе диалогов, среды обучения на основе запросов, автоматические оценки письма и диалоговые агенты. Программы для учителей, хотя и менее развиты, это программы, которые помогают учителям улучшить свои знания. Стоит отметить, что следует принимать во внимание такие навыки учащихся и преподавателей, как критическое мышление, креативность, общение и сотрудничество. Было бы здорово, если бы преподаватели, учёные и другие заинтересованные стороны участвовали в разработке как приложений ИИ, так и методов преподавания и обучения.

2) Обучение через открытые данные. Более 250 национальных, местных и муниципальных органов власти и организаций по всему миру обмениваются, создают и используют данные для своей работы. Эти организации стремятся увидеть данные, используемые общественностью, и многие зрелые сервисы предоставляют ресурсы для исследования открытых данных. Более поздние инициативы привели их к инновационному образованию. Итак, вопрос в том, что предлагают открытые данные в качестве материала? Каково его значение в обучении и преподавании? Главный фактор — подлинность. Общие данные возникают в результате реальных процессов в крупных организациях. Информация, которая часто используется в профессиональной деятельности, оказывает реальное влияние на нашу жизнь и окружающий мир. Вторым фактором является важность данных в расширении возможностей учащихся. Это может быть очень сильным психологическим эффектом. Учащиеся могут сравнивать события, происходящие в их городах, деревнях и даже в их классах, с событиями, происходящими рядом и вдали. Возможно, в процессе они также смогут выявить проблемы и привлечь к ним внимание на местном или общественном уровне. В одном примере старшеклассники в Италии были вознаграждены за строительные проекты, узнавая о государственном финансировании. Это показывает, что открытые данные связывают читателей, и появились социальные движения за более активные стимулы для грамотности данных, прозрачности и действий, основанных на фактических данных.[4]

3) Работа с этикой использования информации. Растущее использование цифровых технологий в образовании сопряжено с постоянно растущими этическими вопросами. Здесь возникает много этических вопросов, например, кто владеет данными, как интерпретировать данные и как следует защищать конфиденциальность студентов и преподавателей?[5]

Также были случаи критики людей, о которых они не знают. Может быть, это просто вопрос времени. Во избежание таких проблем образовательные учреждения должны разработать политику, связанную с этикой данных,

получить согласие учащихся на использование данных, проанализировать любые данные из их взаимодействий, а также ознакомиться с их мнением о системе управления образованием. эффективной системы обучения, а также вопросы поддержки студентов и сотрудников также должны быть приняты во внимание. В настоящее время нет официальных учебных занятий. Для этого учителя должны создавать возможности для учащихся. В современном цифровом мире обмен информацией между институтами и университетами повышает их эффективность. Какой совет вы даете своим студентам, когда они спрашивают, как они могут улучшить свой русский язык? Учителя часто советуют: слушать много русского языка, часто повторять слова, учить язык и понимать, как грамматика влияет на смысл. r может помочь, но в классе не хватает времени, чтобы ученики действительно добились прогресса; им также нужно много практики вне класса. Учителю очень важно следить за тем, что ученики делают вне класса, и давать рекомендации, как улучшить свой русский язык. Она должна выходить за рамки домашнего задания и включать в себя инструменты и ресурсы, которые учащиеся могут использовать каждый день для развития своих навыков русского языка. Программа, которая помогает учащимся среднего и продвинутого уровня во многих ситуациях по всему миру имеет возможность использовать смартфоны, которые предлагают различные программы через его магазины. Действительно, их много; Найдите «Учить русский» в Apple App Store или Google Play, и вы столкнетесь с таким количеством вариантов, что трудно понять, с чего начать. Одним из хороших мест, безусловно, являются всемирно известные программы, разработанные Британским Советом, написанные учителями и экспертами в области мобильного обучения.

В заключение, эти правила и методы являются важными факторами, которые необходимы между учителем и учеником. Эти методы углубляют мысли студентов и помогают им без страха выражать свои личные мысли.

Использованная литература:

1. www.ziyonet.uz[1]
2. Шайхисламов, Н. (2020). Паралингвистические и экстралингвистические средства речи.[2]
3. Баринаева Е. А., Боженкова Л. Ф., Лебедев В. И. Методология русского языка. — Москва, 1974. [3]
4. Бондаренко С. М. Методика обучения русскому языку в школе. — Москва, 1979. [4]
5. Власенков А. И. Развитие преподавания русского языка. — Москва, 1983. [5]

HOZIRGI INGLIZ VA O‘ZBEK TILLARIDAGI ZIDLOV BOG‘LANGAN QO‘SHMA GAPLARNING SEMANTIK TAHLILI

*Abdukhaliyeva Sarvinozkhon, FerSU,
English Language and Literature Faculty,
Teacher at Teaching English Language
Methodology Department*

Annotatsiya

Ushbu maqolada tilshunoslikda zidlov bog‘langan qo‘shma gaplarni chet tillariga qiyoslab o‘rganilayotgandagi muammolar hamda ushbu gaplarning semantik tahlili bayon etilgan.

Annotation

This article describes the problems in the study of compound sentences connected with contradictory conjunctions in linguistics in comparison with foreign languages, as well as the semantic analysis of these sentences.

Аннотация

В данной статье описаны проблемы изучения составных предложений в лингвистике по сравнению с иностранными языками, а также семантический анализ этих предложений.

Kalit so‘zlar va iboralar: qo‘shma gap, bog‘lovchilar, zidlov bog‘lovchilar, qiyoslash

Keywords and expressions: compound sentence, conjunctions, contradictory conjunctions, comparing

Ключевые слова и выражения: сложное предложение, союзы, противоречивые союзы, сравнение

Ingliz va o‘zbek tillarida bir necha bog‘lovchilar mavjud va bular gapning bo‘laklarini bir biri bilan bog‘lash uchun ishlatiladi. Lekin o‘zbek va ingliz tilida bog‘lovchilar ayrim holatda bir xil funktsiyada qo‘llanmaydi. Qo‘shma gaplar bo‘yicha olib borilgan aksariyat tadqiqotlar qo‘shma gaplardagi zidlov bog‘lovchilarning argumentativ matn yaratish uchun xizmat qilishini ta’kidaydi. Ingliz tilining qo‘shma gaplar bo‘yicha bajarilgan tadqiqotlarida qarama-qarshi ma’no beradigan bog‘lovchilar atroflicha o‘rganilgan. Masalan, **but** zidlov bog‘lovchining oppozitsiya ma’nosi o‘rganilgan, **although** fikrning rad etilishini, zidlov bog‘lovchisi **while** esa vaqt ifodalovchi oppozitsiyani belgilashi orqali ta’riflangan.

Bundan tashqari, Rudolf **nevertheless**, **however** va **in contrast** zidlov biriktiruvchilarni teng va tobe bog‘lovchilar qatoriga qo‘shyapti. Lekin biz bularni ham

teng va tobe bog‘lovchilar qatoriga qo‘shmasdan, alohida “transition” sifatida o‘rganishni tavsiya etamiz.

Ushbu maqolada o‘zbek tilida qo‘shma gaplardagi zidlov bog‘lovchilarning xususiyatlarini ifodalashga harakat qilamiz. B.Turniyozov qo‘shma gaplarning izohida murakkab sintaktik qurilma atamasini qo‘yadi. Olim bunday atama berishini shunday izohlaydi: qo‘shma gaplar matn tarkibida qo‘llanadi, shuning uchun ularni murakkab sintaktik qurilma deb atalishi bejiz emas. O‘zbek tilida ingliz tilining zidlov bog‘lovchilarini ifodalaganimizda ular doimo ham bir xil ma‘no bermaydi, shuning uchun ayrim qiyinchiliklarga duch kelishimiz mumkin. Bu masala yuzasidan biz tadqiqotchi O.A.Nasrdinov ilimiy izlanishlariga yondashamiz.

Masalan, **but** gapning ikkita bo‘lagining bog‘lovchisi sifatida keladi, gapning ikkinchi bo‘lagida hayrat va kutilmagan narsani ifodalanishini ko‘rsatadi.

He came in, but he didn't even said hello. — U kirib keldi-yu, lekin hattoki salomlashmadi ham.

«Is he interested in science». «No, but he has to deal with it». — «U ilm-fanga qiziqadimi?» «Yo‘q, lekin unga ilm bilan shug‘ullanishga to‘g‘ri keladi.»

“They speak Russian well, but they don’t know Uzbek at all”– “Ular rus tilini yaxshi bilishadi, lekin o‘zbek tilida umuman gaplasha olmaydi.”

Shu bilan birga, yuqorida keltirilgan gaplarda **but though** bilan almashtirilishi mumkin. Bunday holatda gapdagi so‘zlar tarkibi o‘zgartirilishi mumkin, lekin ma‘nosi bir xil qoladi.

«Is he interested in science». «No, he has to deal with it though.» — «U ilm-fanga qiziqadimi?» «Yo‘q, bunga qaramay, unga ilm bilan shug‘ullanishiga to‘g‘ri keladi.»

Ayrim holatda **but** ma‘nosini o‘zbek tilida izohlash qiyin bo‘ladi. Bunday holatda **but ...dan tashqari, ...dan** boshqa ma‘nolarini beradi. Ingliz tilida ham bunday holatda **but** bog‘lovchisi **except** so‘zi bilan almashtirilishi ham mumkin.

Everyone went to the party but Jim. — Everyone went to the party except Jim. — Jimdan o‘zga barcha bazmga bordi.

Shunday holatlar ham bo‘ladiki, qachonki **but** gapning boshida kelsa, o‘zbek tilida **axir** ma‘nosini beradi, hamda norozilikni ko‘rsatadi.

I am sorry you don’t know my brother. – Afsus, akamni bilmaysiz.

Yanada **but** bog‘lovchisi o‘zbek tilida o‘z ma‘nosi ifodasida ayrim qiyinchiliklarni keltirishi mumkin. Masalan, **but** odatda **ammo, lekin, biroq** so‘zlari orqali berilishi kerak. Ammo ushbu so‘zlar orqali biz **but** ma‘nosini ifodalasak o‘zbek tilida to‘liq va to‘g‘ri ifoda etolmaymiz. Shuning uchun **but** ko‘proq **emas, balki** so‘zlari orqali ifodalaymiz. Bunday gaplarda **but** bog‘lovchisi inkor ma‘noda ishlatiladi:

She told the police not about the accident itself but more about how she felt during the accident. — U politsiyaga halokatning o‘zi haqida emas, balki halokat paytida o‘zini qanday his qilgani haqida ko‘proq narsa gapirdi.

Ayrim holatda **and** bog‘lovchisi ham zidlov ma‘noni beradi. Quyidagi misolni ko‘rib chiqaylik:

*Mary votes Labor, Susan votes SDP, Anne votes Tory, **and** Jane votes for the Communist Party.*

Meri leyboristlar uchun, Suzana sotsial demokratik partiya uchun, Anna Tori uchun, Janna esa Kommunist partiyasi uchun ovoz beradi.

Birinchi gapda **while** 3 ish harakatni, ikkinchi gapda esa **and** 4 ish harakatni qiyoslaydi. O‘zbek tilida esa leksemasi orqali izohladik. Yana shuni ko‘rsatishimiz kerakki, ingliz tilida 3 yoki undan ko‘proq narsa kontrastiv berilganda, **but** qo‘llanilmaydi.

*John likes math, **but** Tom chemistry.*

Bu gapda 2 ish harakat oppozitsiyada, shuning uchun **but** zidlov bog‘lovchisi ishlatiladi. Lekin oppozitiv ma‘nosini zidlov bog‘lovchilarni 3 va undan ko‘p ish harakat yoki narsa ifodalanganda qo‘llash ta‘kidlanadi.

Ko‘rinadiki, ingliz va o‘zbek tillarida zidlov bog‘lovchilarni qiyosiy o‘rganish orqali anchagina muammolarni aniqlash va ularning yechimini tavsiya etish mumkin. Bu borada ingliz va o‘zbek tillarining o‘ziga xos xususiyatlari aniqlanadi.

References:

1. Abdullayevna, K. N. (2022). Aphorisms in Different Language System Linguoculturological Research. *American Journal of Social and Humanitarian Research*, 3(6), 325-328.
2. Abdumutallibjonovna P. S. et al. LEXICAL AND MORPHOLOGICAL MEANS OF EXPRESSING PLACE RELATION //Proceedings of International Conference on Scientific Research in Natural and Social Sciences. – 2022. – T. 1. – №. 2. – C. 35-38.
3. Abdukhalimova Sarvinozkhon. (2023). ERRORS AND OBSTACLES IN INTERCULTURAL COMMUNICATION . *Journal of New Century Innovations*, 20(4), 108–112.
4. Abdukhalimova Sarvinozhon Usmonali qizi. (2022). NATIONAL CULTURAL PECULIARITIES OF PHRASEOLOGICAL UNITS WITH ZOONYMIC COMPONENT IN ENGLISH AND UZBEK LANGUAGES. *European Journal of Research Development and Sustainability*, 3(6), 158-160.
5. Ahundjanova, M. A. (2020). METHODS AND METHODS OF TEACHING RUSSIAN AND ENGLISH LANGUAGE AND LITERATURE. *Экономика и социум*, (11), 46-49.

6. Chanyoo N. A corpus-based study of connectors and thematic progression in the academic writing of thai efl students.– 2013.–P.35
7. Diyora, N., & Mirzayev, A. (2023). THE ROLE OF PARALINGUISTIC TOOLS IN THE COMMUNICATION PROCESS. *Involta Scientific Journal*, 2(1), 17-22.
8. Gafurova, N. I. (2021). Structural-semantic classification of construction terms in English and Uzbek languages. *ACADEMICIA: An International Multidisciplinary Research Journal*, 11(5), 571-575.
9. Gafurova, N. (2020). Ҳозирги замон тилшунослигида “Термин” ва унга турлича ёндашувлар. *Журнал иностранных языков и лингвистики*, 1(1), 58-62.
10. Gulmira A. THE CONCEPT OF “FEAR” AND ITS STUDY // *Involta Scientific Journal*. – 2022. – Т. 1. – №. 13. – С. 96-99.
11. Holbekova, M., Mamajonova, M., & Holbekov, S. (2021). COMMUNICATIVE APPROACH TO TEACHING FOREIGN LANGUAGES. *Экономика и социум*, (3-1), 83-85.
12. Hoshimova, N. A. (2020). Ingliz va o‘zbek tillarining funktsional uslublari. *Молодой ученый*, (19), 584-585.
13. Ibragimjonovna, A. M. (2022). Developing professional communicative competence of medical students in a foreign language. *Eurasian Scientific Herald*, 15, 45-50.
14. Isakovna, T. N. (2017). The Symbol of Mirror and its Main Poetic Functions in Fairy Tales. *ANGLISTICUM. Journal of the Association-Institute for English Language and American Studies*, 6(2), 7-11.
15. Isaqjon, T. (2022). Strategies and techniques for improving EFL learners’ reading skills. *Involta Scientific Journal*, 1(11), 94-99.
16. Kosimova, M. U. (2021). Different classification of functional styles. *Ученый XX века*. 4 (85).7-8
17. Kosimova, M. U. (2022) The characteristics of scientific style. *Academicia: An International Multidisciplinary Research Journal*. 12(05). 931-933
18. Makhmudovna, K. G. (2022). Creative Strategies to Improve Vocabulary Teaching. *American Journal of Social and Humanitarian Research*, 3(10), 259-261.
19. Mamajanova, M. (2021). MODEL CONCEPT MODELING IN LINGUISTICS TYPES OF LINGUISTIC MODELS. *Экономика и социум*, (1-1), 160-163.
20. Mirzaaliyev, I., & Oxunov, A. (2021). EKVIVALENTSIZ LEKSIKANING O‘ZBEK VA INGLIZ TILLARIDA IFODALANISHI. *Academic research in educational sciences*, 2(6), 209-212.

21. Mohira, A., & Isakjon, T. (2022). METHODOLOGY OF ENGLISH LANGUAGE. *American Journal of Interdisciplinary Research and Development*, 3, 68-71.
22. Murray S.E. Complex connectives / Doctoral thesis. Department of Linguistics Cornell University Ithaca, NY 14853
23. Oxunov, A. O. O. (2021). INGLIZ VA O‘ZBEK TILLARIDA UNDOV SO‘ZLAR (INTERJECTION) NING IFODALANISHI. *Academic research in educational sciences*, 2(12), 401-406.
24. qizi Tojiboyeva M. S., Pakirdinova S. A. KONSEPT-TIL VA MADANIYAT OLAM MANZARASINI IFODALOVCHI VOSITA //Educational Research in Universal Sciences. – 2022. – Т. 1. – №. 6. – С. 290-293.
25. Rustambek, O., & Ashurali, M. (2022). THE METHODS OF TEACHING FOREIGN LANGUAGES. *Involta Scientific Journal*, 1(13), 106-110.
26. Toirova, N. I. (2019). The significance of the symbols of Mirror and Portrait in teaching Symbolism. *sign*, 1, 22.
27. Uzakova G.Z. (2022) Intensification as a multilevel system of a modern English. *Texas journal of philology, culture and history* 11(12) 29-31
28. Абдухалимова, С. (2022). THE CONCEPT AND CONTENT OF INTERCULTURAL DISCOURSE. МЕЖДУНАРОДНЫЙ ЖУРНАЛ ИСКУССТВО СЛОВА, 5(4).
29. Ахмадалиева Г. Teaching reading strategies in ELT //Общество и инновации. – 2021. – Т. 2. – №. 5/S. – С. 166-170.
30. Карабаев, М., Абдуманонов, А. А., & Ахмедова, М. И. (2012). Компьютерная программа для формирования иноязычной профессиональной коммуникативной компетенции студентов медиков. *Свидетельство Патентной ведомстве Республики Узбекистан N: DGU, 2453.*
31. Турниёзов Б.Н. Ҳозирги ўзбек тилида тенг компонентли мураккаб синтактик қурилмалар деривацияси. – Самарқанд, 2008.
32. Узакова, Г. З. (2022). THE INFLUENCE OF NATIVE LANGUAGE IN LEARNING/TEACHING FOREIGN LANGUAGE. *Involta Scientific Journal*, 1(13), 38-41.

УСЛОВИЯ ХИМИЧЕСКИХ РЕАКЦИЙ. ТИПЫ ХИМИЧЕСКИХ РЕАКЦИЙ

Иманкулова Гаухар Жалмагамбетовна

Город Ташкент Академический лицей ТГСИ Преподаватель химии

Аннотация: В данной статье приведены условия протекания химических реакций. Виды химических реакций Приведены сведения о теплоте, выделяемой и поглощаемой при химических реакциях.

Ключевые слова: Химические реакции, химическое уравнение, обратимые и необратимые реакции, сочетание, распад, замещение, обмен.

Химическая реакция – это процесс превращения одного набора химических веществ в другие вещества. Химические реакции могут быть самопроизвольными, т. е. сами по себе, или управляемыми. Во втором случае для осуществления химической реакции требуется некоторая внешняя энергия (тепло, свет, электричество). Движение электронов играет основную роль в химических реакциях. Вещества, вступающие в химическую реакцию, называются реагентами. Вещества, образующиеся в результате реакции, являются продуктами химической реакции. [1] Химические реакции представлены химическими формулами. Для получения желаемого продукта может потребоваться последовательность нескольких реакций, этот процесс называется химическим синтезом. Химические реакции можно представить химическим уравнением, например, при взаимодействии серной кислоты со спиртом образуется сульфат спирта и газообразный водород: $H_2SO_4 + Zn = ZnSO_4 + H_2$. В химических реакциях атомы не меняются, они просто переходят из одного соединения в другое. В химических процессах наряду с правильной (необратимой) реакцией (например, образование йодоводорода из водорода и йода: $H_2 + I_2 \rightarrow 2HI$) возможна и обратная реакция (например, разложение йодоводорода: $2HI \rightleftharpoons H_2 + I_2$). Если степени окисления (валентности) элементов, участвующих в химических реакциях, изменяются, такие реакции называются окислительно-восстановительными. Молекулы, атомы и ионы могут участвовать в химических реакциях. Соответственно реакции делятся на три: простые, ионные и радикальные реакции. В простых реакциях молекулы реагируют друг с другом, например, $N_2 + S_2 = 2NS$. Ионные реакции протекают в присутствии ионов, например, $N^{++} + ON^- = N_2O$. В радикальных реакциях в качестве промежуточного продукта обязательно образуется свободный радикал. Радикальные реакции обычно протекают в виде цепи (к, цепные реакции). Химическое равновесие достигается в системе, когда

скорости прямой и обратной реакции равны (см. Химическая термодинамика).[2] Различают сложные реакции, параллельные реакции, экзотермические реакции, эндотермические реакции, твердофазные реакции. Природный газ, природный газ и воздух не взаимодействуют в закрытом помещении, но небольшая искра от штепсельной вилки или тлеющей сигареты может вызвать сильный взрыв в помещении. кусок железа медленно реагирует с кислородом воздуха (ржавеет), а кусок белого фосфора сразу сгорает на воздухе. мы узнали, что в основе возникновения лежит образование специфических новых признаков, поглощение или выделение тепла химической реакции. Для протекания химических реакций должны быть соблюдены определенные условия: Для протекания некоторых химических реакций необходимо обеспечить тепло. Давайте проанализируем вышеуказанные явления: Свеча остается неизменной в воздухе, но когда горящая палочка касается фитиля, свеча разжигается (физическое изменение) и начинает прогорать через фитиль (химическое явление) и продолжает гореть, пока не погаснет. В этом случае для начала теплоотдающей реакции затем в ходе реакции выделяется теплота, и реакция продолжается сама по себе. Аналогичное явление происходит при горении дерева, бумаги и других горючих материалов. Однако для некоторых реакций необходимо непрерывно подводить тепло, и если прекратить нагревание, то реакция также остановится: примером такой реакции является разложение сахара Молекулы веществ, вступающих в химическую реакцию, должны столкнуться. Для того чтобы реагирующие вещества находились в контакте друг с другом и уровень их влияния был велик, его измельчают, превращают в порошок или, если свойство растворимости высокое, расплавляют и превращают в очень мелкие частицы. В этом случае очень легко осуществить химическую реакцию. Как и выше, достаточно, чтобы вещества соприкоснулись друг с другом для реакции, которая происходит при соприкосновении кислорода влажного воздуха с темитом и воздуха с белым фосфором.

Но часто недостаточно, чтобы вещества вот так соприкасались друг с другом. Например, медь не вступает в реакцию с кислородом воздуха при комнатной температуре (для этого требуется несколько лет), для быстрого проведения этой реакции потребуется подогреть медь. Поэтому химические реакции не происходят сами по себе. Для этого необходимо выполнение ряда условий, как видно выше. Виды химических реакций. Химические реакции классифицируют по разным признакам. По изменению числа исходных реагентов и продуктов химические реакции можно разделить на следующие типы:

В реакциях сочетания. Одно новое вещество получается из двух и более веществ: $A+B+\dots=C$;



В реакциях разложения из одного вещества образуется несколько новых веществ: $\text{C} = \text{A} + \text{B} + \dots$;



В реакциях замещения простое вещество замещает компонент сложного вещества, в результате чего образуются новые простые и сложные вещества:

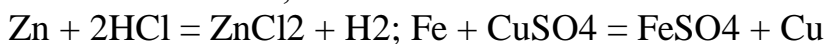
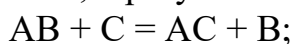

Обменные реакции. Компоненты соединений меняются местами: $\text{AB} + \text{CD} = \text{AD} + \text{BC}$



В зависимости от выделения или поглощения теплоты (энергии) при химических реакциях различают экзотермические и эндотермические реакции. Энергия, выделяющаяся при химических реакциях, называется химической энергией. Химическая энергия может превращаться в тепловую, световую, механическую и электрическую энергию. Часто химическая энергия превращается в тепловую, и наоборот, тепловая энергия превращается в химическую реакцию. Количество энергии, выделяющейся или поглощаемой в химической реакции, называется тепловым эффектом (Q) реакции. Выражают кДж). Реакции с выделением теплоты (энергии) называются экзотермическими (экзо - внешними) реакциями.

В этих реакциях тепловой эффект обозначается знаком «+» (плюс):



Реакции с поглощением теплоты (энергии) называются эндотермическими (эндо-внутренними) реакциями.

В этих реакциях тепловой эффект обозначается знаком «-» (минус).

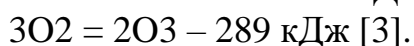

Таким образом, существует 4 типа химических реакций. Связывание, разложение, обмен, происходящий. В химических реакциях два или более веществ реагируют с образованием совершенно нового вещества. В химических реакциях выделение теплоты называют экзотермическим процессом, а поглощение теплоты – эндотермическим процессом.

Список использованной литературы:

1. Учебник химии для 7 класса И.Р.Аскарлов, Н.Х.Тохтабоев, К.Гойпов 3-е изд.[1]
2. Учебник химии для 8 класса Аскарлов И.Р., Тохтабаев Н.Х., Гоипов К. 2-е изд.[2]
3. www.ziyonet.uz[3]
4. М. Абдулхаева Химия Ташкент-2011[4]

BOSHLANG'ICH SINFLARDA MATEMATIKA DARSIDA XALQARO BAHOLASH DASTURLARI

Urganch Davlat Universiteti Pedagogika fakulteti
“Boshlang'ich ta'lim metodikasi” kafedrası
o'qituvchisi Shixnazar Otaboyev
Urganch Davlat Universiteti Pedagogika fakulteti
3-kurs talabasi Fazilat O'razbayeva

Anotatsiya: Ushbu maqolada xalqaro baholash dasturlaridan matematika darslarida foydalanib o'quvchilarning bilim salohiyatini oshirish masalasi qaralgan.

Kalit so'zlar: xalqaro baholash dasturlari, PISA, TIMMS, TALIS, bilim, misollar va masalalari.

Boshlang'ich sinflarda matematika darslarida dars sifatini yaxshilash, jahon standartlariga javob bera oladigan bilimli, raqobatlasha oladigan o'quvchilarni tarbiyalash bugungi kunning yetakchi vazifalaridan biri hisoblanadi. Bu borada xorij tajribasiga murojaat qilish asosiy omillardan biri bo'lib xizmat qiladi. Ta'lim sifati va samaradorligini oshirish yo'lida xorijiy ilg'or tajribalarni o'rganish, xalqaro standartlar talablarining joriy etilishi muhim ahamiyatga ega. O'zbekiston Respublikasida ham "Xalq ta'lim tizimida ta'lim sifatini baholash sohasidagi xalqaro tadqiqotlarni tashkil etish chora-tadbirlari to'g'risida"gi Vazirlar Mahkamasining 2018-yil 8-dekabrda 997-sonli qarori imzolanib, uni amalga oshirish borasida chora-tadbirlar ko'rish kuchayib bormoqda. Xalqaro tadqiqotlar quyidagi xalqaro baholash dasturlari bo'yicha olib boriladi:

1. Trends in International Mathematics and Science Study (TIMSS) – 4 va 8-sinf o'quvchilarining matematika va tabiiy yo'nalishdagi fanlardan o'zlashtirish darajasini baholash uchun.

2. The Programme for International Student Assessment (PISA) – 15 yoshli o'quvchilarning o'qish, matematika va tabiiy yo'nalishdagi fanlardan savodxonlik darajasini baholash uchun.

3. The Teaching and Learning International Survey (TALIS) – rahbar va pedagog kadrlarning umumiy o'rta ta'lim muassasalarida o'qitish va ta'lim olish muhitini hamda o'qituvchilarning ish sharoitlarini o'rganish uchun.

Matematika sohasida ham xorij tajribalarini tadqiq etish ishlari jadal ravishda olib borilmoqda. O'quvchilardagi matematik savodxonlik ni oshirish va uni xalqaro tadqiqotlar yordamida baholash dolzarb masalalardan biri hisoblanadi. Matematik savodxonlikni baholash uchun TIMMS xalqaro baholash dasturini keltirishimiz mumkin. Ushbu tadqiqot turli davlatlardagi 4- va 8-sinf o'quvchilarining

matematika va tabiiy fanlar bo‘yicha egallagan bilim darajasi va sifatini solishtirish hamda milliy ta‘lim tizimidagi farqlarni aniqlashga yordam beradi. Qo‘shimcha ravishda maktablarda matematika va tabiiy fanlar bo‘yicha berilayotgan ta‘lim mazmuni, o‘quv jarayoni, o‘quv muassasi imkoniyati o‘qituvchilar salohiyati, o‘quvchilarning oilalari bilan bog‘liq omillar o‘rganiladi.

Darslarda xorij tajribasini qo‘llash, olingan bilimlarni xalqaro baholash dasturlari orqali baholash uchun tayyorgarlik ham o‘qituvchidan ham o‘quvchilardan katta mehnatni talab etadi. Avvalo, o‘qituvchi o‘zi o‘rganib xalqaro standartga javob bera oladigan chuqur bilimga ega bo‘lishi zarur. Yaxshi bilimga ega bo‘lgan o‘qituvchigina bilimli o‘quvchilarni tarbiyalay oladi. O‘quvchilarda xorijiy standartga muvofiqlashgan bilim shakllantirish uchun birinchi o‘rinda sinfdagi o‘quvchilarning o‘zlashtirish darajasini nisbatan tenglashtirib olish maqsadga muvofiq. Keyingi o‘rinda esa darsning 10-15 daqiqasini xorij tajribalari bilan tanishish, o‘rganishga ajratish ancha samara beradi. Yangi mavzu o‘tib bo‘lingandan so‘ng ozgina vaqtni jahon standartlariga javob bera oladigan topshiriqlarni yechishga ajratish ularda turli ko‘nikmalarni shakllantirishga xizmat qiladi. O‘quvchilar ham mavzuni mustahkamlashadi, ham xorijiy bilim va malakaga ega bo‘lishadi. O‘quvchilarning muntazam shug‘ullanishi natijasida ularda talabga javob bera oladigan bilim shakllanadi va shunda xalqaro baholash dasturlari yordamida ularning bilimlarini baholash imkoniyati bo‘ladi. Shuni inobatga olgan holda maktablarda o‘tiladigan dars jarayonlarini nazoratga olish bunday ishlarning muntazam olib borilishi darajasini yanada yuqori bo‘lishiga turtki bo‘ladi. Bundan tashqari darsliklardagi misol va masalalar ustida ishlash, ularni jahon talablariga mos va muvofiq keladigan tarzda qayta ishlash xalqaro baholashda, albatta, o‘z samarasini beradi. Misollarni oddiy misol tarzida yechish bilan cheklanib qolmaslik, aksincha ularda ham o‘quvchini o‘ylantiradigan usullarni yaratish mumkin. Ayniqsa, masalalar bilan ko‘proq ishlash kerak. Boshlang‘ich sinf matematika darslaridanoq masala, ayniqsa, mantiqiy masala, ijodiy masalalarga katta e‘tibor qaratish kerak. Masala o‘quvchilardagi o‘ylash, fikr-

lashni ancha rivojlantiradi. Mantiqiy masalalar esa o‘quvchilarning matematik fikrlashini yanada o‘stiradi. Masalalarni yechishda, tushuntirishda ham xorij tajribasini qo‘llash qiyinroq masalalarni yechish jarayonida tushunishdagi muammolar, xatolar yuzaga kelishini kamaytiradi.

Xulosa qilib shuni aytish mumkinki, o‘quvchilar bilan ko‘proq shug‘ullanish o‘zining ko‘zlangan natijasini beradi. Ulardagi matematik savodxonlikni xorij talablariga mos keladigan darajada shakllantirish xalqaro baholash dasturlariga javob bera oladigan o‘quvchilarni yuzaga keltiradi.

Foydalanilgan adabiyotlar:

1. Xalqaro tadqiqotlarda boshlang‘ich sinf o‘quvchilarining o‘qish savodxonligini baholash. (Boshlang‘ich sinf o‘qituvchilari, metodistlar va soha mutaxassislari uchun metodik qo‘llanma) «Sharq» nashriyot-matbaa aksiyadorlik kompaniyasi Bosh tahririyati. Toshkent–2019.
2. Xalqaro tadqiqotlarda o‘quvchilarning matematik savodxonligini baholash. (Matematika fani o‘qituvchilari, metodistlari va soha mutaxassislari uchun metodik qo‘llanma) «Sharq» nashriyot-matbaa aksiyadorlik kompaniyasi Bosh tahririyati. Toshkent.–2019.
3. Abdullayeva B.S., Saidova M.J., Dilova N.G. Matematika o‘qitish metodikasi. Darslik.2021, 300 b.
4. Saidova M.J. Boshlang‘ich sinf matematika darslarida axborot texnologiyalaridan foydalanish metodikasini takomillashtirish: Ped. fanlari bo‘yicha falsafa doktori ilmiy darajasini olish uchun yozilgan diss. Toshkent-2020, 142 b.
5. Saidova M. Educate students by solving textual problems //European Journal of Research and Reflection in Educational Sciences Vol. – 2019. – T. 7. – №. 12.

BOSHLANG'ICH SINFDA O'QISH DARSLARINI TASHKIL ETISH METODIKASI

Suvonova Dilafroz Akramovna

Samarqand shahar 29-maktab "Boshlang'ich fan" o'qituvchisi

Annotatsiya

Ushbu maqolada boshlang'ich sinflarda o'qish metodikasi adabiy ta'lim metodikasi sifatida ish ko'rishi lozimligi, boshlang'ich sinfdagi o'qish adabiyot o'qitish sistematik kursiga tayyorlovchi predmet sifatida o'qitilishi, metodika bo'lajak boshlang'ich sinf o'qituvchisini adabiy ta'limning mazmuniga va uni o'qitishga mustaqil ongli yondasha oladigan, o'zgalarning tajribasini nafaqat o'rganib olmasdan, balki ular faoliyatining natijalarini ongli ravishda tahlil qilib, to'g'ri xulosa chiqara biladigan bo'lishlari xususida so'z yuritiladi.

Kalit so'zlar: adabiy ta'lim, adabiy tahlil va talqin, didaktik qoida, deduksiya, induksiya, metodik sistema, pedagogic texnologiy, “Bumerang texnologiyasi“, “Arra” metodi.

KIRISH

Hozirgi kunga qadar adabiy ta'lim ona tili o'qitish metodikasining tarkibida o'rganilib kelinayotgan edi. O'rta umumiy ta'limda adabiyot o'qitish metodikasi mustaqil fan sifatida o'z statusiga ega bo'lgani sababli boshlang'ich ta'limda ham adabiy ta'lim metodikasiga metodist olimlar metodikaning mustaqil fani sifatida qarash lozimligini ilmiy-metodik jihatdan asoslashga harakat qilmoqdalar.

ADABIYOTLAR TAHLILI VA METODOLOGIYA

Ma'limki, XX asrning 2-yarmida boshlang'ich sinf metodikasida badiiy asarga estetik jihatdan yondashib san'at asari sifatida o'rganish g'oyasi ilgari surilgan bo'lsa, psixologik izlanishlar kichik yoshdagi o'quvchilarning potensial qobiliyati adabiyot dunyosini tanishtirishga boshqacha yondashish kerakligini taqozo etmoqda. Jumladan, N.N.Svetlovskaya o'quvchining mustaqil o'qish nazariyasini ishlab chiqqan bo'lsa, Ye.A.Adamov, M.S.Vasileva, V.G.Goretskiy, M.I.Omorokov, T.G.Ramzaeva va boshqalar badiiy asarning shakl va mazmunini tahlil qilish, L.A.Gorbushina, O.V.Kubasova, L.N.Mali, L.V.Nefedova va boshqalar ishlab chiqqan metodikada o'quvchilarning ijodiy ishlariga, ayrimlar esa o'qish texnikasini rivojlantirish zarurligini qayd etdilar. Shunday qilib, boshlang'ich ta'lim metodikasi metodik fan sifatida shakllanish bosqichlarini bosib otdi.

Ma'lumki, badiiy asarlarni o'qish bilan bog'liq holda shaxsni estetik tarbiyalash, ya'ni bilim berish, tarbiyalash va e'tiqodlarini shakllantirish; ya'ni maktabda

o`qitiladigan predmetlar kabi bolalar adabiyoti namunalarini san`at asari sifatida o`rganish vazifalari o`qish darslariga yuklatiladi.

Har bir fan o`zining o`rganish ob`ekti va predmetiga ega bo`lganidek, hozirgi kunda boshlang`ich sinflarda o`qish metodikasi adabiy ta`lim metodikasi sifatida ish ko`rishi lozimligi g`oyasi ilgari surilmoqda. Haqiqatan ham, adabiyot o`qitish sistematik kursiga tayyorlovchi predmet sifatida o`qish metodikasi bolalar adabiyoti namunalarini asosida o`z maqsad va vazifalarini belgilaydi. Shundan kelib chiqqan holda boshlang`ich sinfda o`qish darslarining o`rganish ob`yekti – o`quvchilarning adabiy ta`limni egallash jarayoni deb belgilanishi maqsadga muvofiqdir. “Adabiy ta`lim” atamasi o`zaro bog`liq bo`lgan uch jarayonni o`z ichiga oladi: 1) adabiy-badiiy asarlar bilan aloqa jarayonida shaxs tarbiyasi; 2) o`qitish, ya`ni bolalar adabiyotini maktab fanlaridan biri sifatida o`qitish; 3) shaxsning o`zini rivojlantirishini shakllantirish.

V.V.Golubkov tomonidan ishlab chiqilgan “Nima uchun o`rgatish kerak?” (badiiy asarni o`rgatish maqsadi), “Nimani o`rgatish kerak?” (adabiy ta`limning mazmuni), “Qanday o`rgatish kerak?” (talabalarning – bo`lajak o`qituvchining maqsadi, mazmuni, mos metod va usullar, vositalar), “Nima uchun shunday o`qitish kerak, boshqacha emas?”(tanlangan yo`lning ilmiy asoslanganligi) adabiy ta`lim metodologiyasiga asoslanilgan. Hozirgi kun metodikasida bu masalaga o`quvchi nuqtai nazaridan qaralmoqda. Unga ko`ra o`quvchi tomonidan tan olingan o`quv maqsadi sifatida quyidagilar belgilangan:

- 1) “Nimani o`rganyapman?” (adabiy ta`limning o`quvchi shaxsi tomonidan qabul qilingan mazmuni);
- 2) “Qanday o`qiyman?” (bola o`zlashtirishning qaysi usullaridan foydalanishi);
- 3) “Nega men shu usulda o`rganyapman, boshqa usulda emas?” (o`rganayotgan usullaridan qaysi birining samarali ekanini anglashi)

Metodologiyaning fan sifatida rivojlanishi bir paradigmaning boshqasi bilan bog`liqligiga asoslanib o`qitish ko`zga tashlanadi. Bunda “Nima uchun o`qituvchi dars beradi?”, “Nima uchun bola o`qiydi?” savollarga javoblar mos tushadi.

1-sinf o`quvchisi o`zidagi bo`shliqlarni to`ldirish, so`z san`atini o`zlashtirish maqsadlarini o`z oldiga qo`ya olmaydi. O`qituvchi bu maqsadlarni o`rtaga tashlab, o`quvchilarni maqsad sari yo`naltiradi. Siz nima o`qiyapsiz? O`ylang, nima uchun bu asarni o`qiyapmiz? Bu asarni hozirgi o`qish va tahlil qilish usulimiz bilan yaxshi o`zlashtira oldingizmi?

Keyinchalik o`quvchi darslar davomida kitobxon bo`lish uchun nimalarni bilish kerakligini, yaxshi kitob kitobxonda turli xil kechinmalarni (qayg`urish, tshvishlanish) yuzaga keltirishini, fikrlashga undashini, o`zining pozitsiyasini tanlash imkonini berishini bilib boradi.

NATIJAR VA MUHOKAMA

Hozirgi kunda metodikadan boshlang`ich sinf o`qituvchilari aniq dalillangan, ilmiy asoslangan ko`rsatmalarni kutmoqda. Metodika bo`lajak boshlang`ich sinf o`qituvchisini adabiy ta`limning mazmuniga va uni o`qitishga mustaqil ongli yondasha oladigan, o`zgalarning tajribasini na faqat o`rganib olmasgan, balki ular faoliyatining natijalarini ongli ravishda tahlil qilib, to`gri xulosa chiqara biladigan bo`lishlarini ta`minlaydi.

M. A.Ribnikova metodikaning asosi sifatida 4ta didaktik qoidani keltiradi:

1.Ta`lim o`quvchilarning anglashlariga har tomonlama ta`sir etuvchi xarakterda bo`lishi.

2.O`quvchilar oldilariga qo`yilgan masalani aniq tushunishlari.

3.Metodist yangi murakkab hodisalarni tanish hodisalardek oson ko`rsata olishi mahoratiga ega bo`lishi.

4.Deduksiyani induksiya bilan bog`lashi.

M.A. Ribnikova bu metodik sistemaga jonli jarayon sifatida qaraydi va asosiy diqqatni metodik sistemaga qaratish lozimligini ta`kidlaydi.

Bu qarashlar boshlang`ich sinf o`qish darslarida o`rganilayotgan adabiy-badiiy asarlar tahlili va talqiniga yangicha yondashish lozimligini taqozo etmoqmoda. Asar tahlilini bosqichli izchillik asosida olib borish o`quvchilarning o`quv faoliyatini aniq vaqsadga yo`naltirish imkonini beradi.

“*Bumerang texnologiyasi*“, “*Arra*” *metodi* kabi pedagogik texnologiyalardan foydalanish o`qish materiali – badiiy asar ustida amalga oshiriladigan ishlarning aniq maqsadga yo`naltirilishini, o`quv harakatlarining bosqichma-bosqich tashkil etilishini, ta`lim oluvchilarga individual yondashishni, o`quvchilar faoliyatini kuzatish va tezkorlik bilan baholashni ta`minlaydi.

“*Arra*” *metodida* o`rganilayotgan badiiy matn tarkibiy qismlarga ajratiladi. Bu texnologiya 4-sinfda “O`qish kitobi” darsligiga kiritilgan barcha asarlarni o`rganishga tadbiq etilishi mumkin. Masalan, “*Shaxzodaning bolaligi*” hikoyasi o`rganiladigan darsda asar dastlab audiodan eshittiriladi. Asar 4 qismga bo`linadi. Sinf o`quvchilari ham 4ta kichik guruhga bo`linadi. Har bir guruhga o`qiydagin qismi belgilab ko`rsatiladi. Har bir guruh uchun bir xil topshiriq beriladi:

1-topshiriq. *O`qigan qismlarining mazmunini to`liq gapirib berishga tayyorlanish.* (Guruhning har bir o`quvchisi bu topshiriqni bajarishga tayyorlanadi)

So`ngra guruhlar qayta tashkil qilinadi. Har bir guruhda oldingi guruhdagi bitta mutaxassis o`quvchi bo`ladi. Ular arra tishlari ketma-ketligida mavzuni - asar mazmuni mantiqiy ketma-ketlikda o`rtoqlariga hikoyalab beradi.

2-topshiriq: Har bir guruh asar yuzasidan berilgan quyidagi savollarga javob beradi:

1. Malika Kuzbor Malikka nima uchun o`g`li Jaloliddinni ayamasdan tarbiya qilishni topshirdi?

2. Kuzbor Malikning Jaloloddinga chavandozlik sirlarini o`rgatishining sababini izohlang.

3. Kuzbor Malikning Jaloloddinga o`q otish sirlarini o`rgatishining sababini izohlang.

4. Asar nima uchun to`rt qismga bo`lindi?

3-topshiriq. Asar qahramonlariga baho berish yuzasidan berilgan quyidagi topshiriqlarni bajaradilar va taqdimotga chiqadilar:

1. Malika Oychechak qanday ayol ekan? Unga malika va ona sifatida baho bering.

2. Kuzbor Malik qanday chavadoz va mergan ekan? Malikning malika Oychechakka munosabatida qanday xususiyatlarini payqadingiz?

3. Jaloloddin Kuzbordani nimalarni o`rgandi? U qanday shahzoda bo`lib yetishdi? Siz Jaloliddin haqida yana nimalarni bilasiz?

4-topshiriq. Nutq madaniyatini egallashga qaratilgan topshiriqlar:

1. Kuzbor Malikning Malika Oychechakka ko`rsatgan ehtiromlarini ifodalagan so`z va iboralarni aniqlab, lug`at daftaringizga yozing va taqdimotga chiqing (*ehtirom ila bosh egdi, tiz cho`kdi, buyuring, sadoqat ila, “Siz buyuk Xorazmshoh rafiqasi, men qulingizman, e`tirozga og`iz juftlamoqchi bo`ldi, bosh ustiga, ta`zim ila*).

2. Malika Oychechakning Kuzborga ko`rsatgan ehtiromini ifodalovchi so`z va iboralarni aniqlab, lug`at daftaringizga yozing va taqdimotga chiqing (*yonidan joy ko`rsatdi, og`a, o`tiring, minnatdorchilik bilan unga qaradi, uni yuz-xotir qilmang*).

3. Malika Oychechakning onalik tilaklarini ifodalovchi so`z va iboralarni aniqlab, lug`at daftaringizga yozing va taqdimotga chiqing (*injiq-tantiq shahzoda bo`lmasin, chinakam bahodir yigit bo`lsin, alp yigit bo`lsin, zehni o`tkir, Jaloliddin valiahd, bugundan shogirdingiz, o`quvchingiz*)

O`quvchilar bu topshiriqlarni bajarish uchun asarni bir necha marta o`qiydi, o`qish ko`nikmalari takomillashadi. Asar mazmunini qayta hikoyalashda yuqorida aniqlagan so`z va iboralarni nutqida qo`llaydi, nutqi rivojlanadi.

Matn ustida ishlash tarbiyaviy xulosa chiqarish bilan yakunlanadi. Bunda asar qahramonlariga tavsif beriladi, bu orqali o`quvchilar o`zlariga hozirgi davr nuqtai nazari bilan yondashib tegishli xulosa chiqaradilar: har bir yigit ajdodlari kabi alp yigitlar, bahodir yigitlar bo`lib yetishishlari uchun harbiy bilimlarni egalamoqliklari kerak degan xulosaga keladilar.

Musobaqa tashkil qilish:

1. “Ifodali o`qish” musobaqasi. Hikoyaning bir qismini ifodali o`qitiladi.

2. “Eng yaxshi hikoyachi” tanlovi. Hikoya matnga yaqinlashtirib qayta hikoyalatiladi.

Hozirgi adabiy ta`limni o`qitishda maktab oldiga o`sib kelayotgan yosh avlodni yuz yillar oldindan insoniyat tarixi davomida yaratilgan va shu vaqtgacha to`ldirib kelingan madaniyatni egallash, bolani real hayotga tayyorlash, ongli ravishda kasb tanlashiga erishish, o`quvchilarni atrofdagi kishilar bilan madaniyatli muomala qilishga o`rgatish talabini qo`ymoqda. Buning uchun o`quvchilarning imkoniyatlarini va asosiy faoliyatlarini hisobga olgan holda o`qitishning har bir bosqichida maktab adabiy ta`limi tayanch maqsadlarni belgilab olish lozim.

REFERENCES

1. K. Qosimova va b. Ona tili o`qitish metodikasi. –T.: Noshir. 2009.
2. М.П. Воюшина, С.А.Кислинская, Е.В. Лебедева. Методика обучения литературе в начальной школе. –М.: -Академия. – 2010.
3. Matchonov S., Shojalilov A., Gulomova X. va b. O`qish kitobi. 4- sinf uchun darslik. –T.: Yangiyo`l poligraf servis. 2020.
4. Матчонов С. Адабиёт дарсларида таҳлил ва талқин уйғунлиги. Тил ва адабиёт та`limi. 2020. 7- son.
5. Гуломова Х. Ўқувчиларнинг матн устида ишлаши.// Тил ва адабиёт таълими. 1994. №2-3.
6. Bakiyeva H. Boshlang`ich sinflarda so`z ustida ishlash metodikasi. –T.: Istiqlol. 2013.

ONA TILI DARSLARIDA MUSTAQIL ISHI ORQALI MUSTAQIL FIKRLASH QOBILYATINI SHAKLLANTIRISH

Dilafuz Xaydarova Tuychiyevna

16-maktab Qashqadaryo viloyati Ko'kdala tumani

Ona tili va adabiyot

Annotatsiya: Mazkur maqola boshlang'ich sinf o'quvchilarining ona tili darslarida mustaqil ishi orqali mustaqil fikrlash qobiliyatini rivojlantirish, umumiy o'rta ta'lim maktablarida zamonaviy tadqiqotlar asosida ona tili fanini o'qilishning maqsadi, yozma nutqni o'stirish tushunchasi, Ona tilini yaxshi o'rganishda til va nutqning o'rnini haqida batafsil bayon qilingan.

Kalit so'zlar: ona tili, mustaqil fikrlash, tajriba, ko'nikma, nutq o'stirish, erkin fikrlash.

Kirish:

Hozirgi kunda ilm-fan va texnikaning jadal taraqqiy etishi, raqamli iqtisodiyotning amaliyotga joriy qilishi, bilimlarning tez yangilanib borishi umumiy o'rta ta'lim maktablarida o'quvchilarning nazariy olgan bilimlarini amalda foydalanishga e'tibor berishni talab qilmoqda. Tadqiqot asosida fanlarni o'rganishga urg'u berish uchun, o'qituvchilar o'z darslarida xilma-xil ta'lim strategiyalarga savol qo'yish, dalillarni qidirish, tushuntirish, aloqalarni anglash va olingan ma'lumotlarni uzatish uchun zarur bo'lgan asosiy elementlarni kiritishi, shuningdek o'quvchilarga tadqiqotning boshqariladigan usulidan ochiq usuligacha o'zgaradigan tajriba orttirishga imkon yaratishi mumkin. Asosiy ilmiy bilimlar dasturida o'quvchilarning o'qish uslubiga mos kelish uchun o'qituvchilar aniqlikdan mavhumgacha amaliy o'rganish asosida tadqiqotga asoslangan yondashuvni qo'llashlari kerak.

Adabiyotlar tahlili va metodologiya:

Shavkat Mirziyoyev barcha sohalarda o'zbek tilidan to'laqonli foydalanish, lotin yozuviga asoslangan alifboni takomillashtirish va boshqa millat vakillarining til o'rganishi uchun sharoitlar yaratishning muhimligini ta'kidladi. Hozirgi kunda o'zbek tili davlat tili sifatida siyosiy-huquqiy, iqtisodiy-ijtimoiy, ma'naviy-ma'rifiy hayotimizda faol qo'llanmoqda, xalqaro minbarlardan baralla yangramoqda.

Davlatimiz tomonidan ma'naviy hayotimizni yanada rivojlantirish, jumladan, ta'lim-tarbiya ishlarini zamon talablari asosida tashkil etish, madaniyat, san'at va adabiyot sohasini takomillashtirish, kitobxonlik madaniyatini oshirish bo'yicha qabul qilingan o'nlab farmon va qarorlar o'zbek tili ravnaqiga bevosita xizmat qilmoqda. Ona tilini yaxshi o'rganishda til va nutqning o'rnini yuqori sanaladi.

Til o'qitishda til va nutq hodisalarining farqiga yetmaslik ko'pgina chalkashliklarni keltirib chiqarmoqda. Til va nutq tushunchalarini bir-biridan ilmiy

asosda farqlash uni o‘qitish metodikasi uchun yuqori ahamiyat kasb etadi. Chunki til birliklarining grammatik belgilarini, birikuvini va vazifasini bilishning o‘zi mazkur tildagi nutqni egallash uchun yetarli emas. Asosiy maqsad tilning grammatik qurilishi asosida nutq faoliyatini egallash bo‘lganligi bois, mashg‘ulot materiallarini tanlash, darslarni tashkil qilish ishlari o‘quvchi nutqini takomillashtirish va rivojlantirishga qaratilishi lozim.

Natijalar:

Yozma nutqning og‘zaki nutqdan yana bir farqi shuki, yozma nutqni ko‘ramiz va o‘qiymiz. Yozma nutqning muvaffaqiyatli chiqishi uchun yig‘ilgan materialni sistemalashtirish, reja tuzish, ishning yuzaki nusxasini tayyorlash, matn ustida qayta ishlab shakllantirish va oqqa ko‘chirish kerak. To‘g‘ri va ifodali gapirish har bir o‘qimishli kishi uchun hayotiy zaruriyat bo‘lib qolgan bugungi davrda o‘quvchilarning nutqini o‘stirish masalasi o‘quv-tarbiya tizimining eng jiddiy masalalaridan biri deb qaralmog‘i lozim. So‘zni to‘g‘ri yozish, tinish belgilarini o‘rinli qo‘llash, fikrni uslub talabiga muvofiq bayon qilish o‘quvchidan katta mas’uliyatni talab qiladi. Shu sababli nutqning bu turi ancha sekin va murakkab kechadi.

Muhokama:

Matnlarda asosan mavzuga aloqasi bo‘lmagan fikrlar ustunlik qilib, asosiy g‘oya e’tibordan chetda qoladi. Shuning uchun ona tili mashg‘ulotlarida o‘quvchilar diqqati faqat imlo va tinish belgilariga emas, balki bayon qilinayotgan g‘oyaning asosli dalillarga ega bo‘lishi, materialning to‘g‘ri joylashtirilishi, fikrning nutq sharoitiga mos ravishda to‘g‘ri bayon qilinishiga ham qaratilishi kerak. O‘quvchilar erkin tarzda ijodiy fikrlasalar fikr mahsulini nutq sharoitiga mos tarzda og‘zaki, yozma shakllarda to‘g‘ri, ravon ifodalay olsalar, ona tili mashg‘ulotlari samarali o‘tilgan bo‘ladi. Nutqda so‘zlarni takroriy qo‘llash, berilgan so‘zni uning ma’nodoshi, uyadoshi va qarama-qarshi ma’nologisi bilan almashtira olmaslik, ma’lum bir sohaga qarashli so‘zlar lug‘atini tuzishda uchraydigan qiyinchiliklar, shubhasiz, o‘quvchilarning so‘z boyligi yetarli emasligidan dalolat beradi.

Xulosa:

Xulosa o‘rnida shuni aytish mumkinki, o‘qituvchi eng avvalo, mahoratli, bilimdon bo‘lishi lozim. Hozirgi kun talablariga javob berish uchun puxta tayyorgarlik bilan darslarni tashkil etishi joiz Shundagina ko‘zlagan maqsadimizga erisha olishimiz muqarrar. Yozma nutqni takomillashtirish og‘zaki nutqqa qaraganda ancha murakkab jarayon hisoblanadi. Chunki u o‘quvchilardan grammatik va mazmun jihatidan to‘g‘ri jumla qurishni, har bir so‘zni o‘z o‘rnida to‘g‘ri goydalanishni, fikrni ixcham, izchil, ifodali, uslub jihatidan sodda va ravon ifodalashni, bayon qilingan fikrlar asosida xulosalar chiqarishni talab qiladi.

Adabiyotlar ro'yxati:

1. Abdullayeva Q. Nutq o'qitirish. – T.:O'qituvchi, 2001.
2. Karimova V.M., Sunnatova R.I., Tojiboyeva R.N. Mustaqil fikrlash. – T.:Sharq, 2000.
3. Muhiddinov A.G'. O'quv jarayonida nutq faoliyati. – T.: O'qituvchi, 2003.
4. Safarova X. I “Ona tili va adabiyot darslarida og'zaki va yozma nutqni rivojlantirishning asosiy omillari”. Dars ishlanmasi.
5. Abdurazzoqova D. “Interfaol metodlar: nazariya, amaliyot, tajriba” Pedagoglar uchun qo'llanma. Toshkent- 2013 .

TABLE OF CONTENTS / ОГЛАВЛЕНИЯ / MUNDARIJA

№	The subject of the article / Тема статьи / Maqola mavzusi	Page / Страница / Sahifa
1	BOSHLANG'ICH SINFLARDA MANTIQUIY MASALA VA MISOLLAR, O'QUVCHILARNI FIKRLASHGA O'RGATADI	3
2	JISMONIY MASHQLARNING TARIXAN RIVOJLANISHI	7
3	РЕСПИРАТОР АЛЛЕРГОЗЛАРДА БРОНХИАЛ АСТМАНИ УЧРАШ ЧАСТОТАСИ	10
4	XIND-YEVROPA TILLARDAN O'ZBEK TILIGA KIRIB KELGAN SO'ZLARNING LINGVOKULTUROLOGIK XUSUSIYATLARI	15
5	O'ZBEK TILI DARSLARIDA MULTIMEDIA VOSITALARINING QO'LLANILISHI	19
6	BIOLOGIYA FANI BO'YICHA MILLIY O'QUV DASTURINI AMALDAGI TAHLILI	24
7	COPRINUS COMATUS QO'ZIQORNI – BIOLOGIK TUR SIFATIDA	32
8	MAKTABGACHA YOSHDAGI BOLALARDA NUTQ MADANIYATINI SHAKLLANTIRISHDA XALQ MAQOLLARIDAN FOYDALANISH JARAYONINI TASHKIL ETISH TRAYEKTORIYASI	39
9	MAKTABGACHA TA'LIM TASHKILOTI RAHBARINING BOSHQARUV MADANIYATINI, PEDAGOGIK SHART-SHAROITLARI VA UNGA QO'YILADIGAN TALABLAR	44
10	GIPOTERIOZ HOLATIDA AYOLLAR BACHADONINING O'ZGARISHLARI	48
11	UMUMIY O'RTA TA'LIMNI BOSHQARISHDA DIREKTORLAR FAOLIYATI VA UNING HOZIRGI HOLATI	51
12	GEOMETRIK MAZMUNDAGI AMALIY HARAKTARDAGI MASALALARNI YECHISHNI O'RGATISH METODIKASI	54
13	МИРЗАЧЎЛНИНГ ЎЗЛАШТИРИШ ДАВРИДАГИ ИЖТИМОЙ-МАДАНИЙ ЖАРАЁНЛАР	54
14	VOLEYBOLCHILARNI YUQORIGA SAKRASH QOBILIYATINI O'STIRISH	62
15	TA'LIM – TARAQQIYOT KAFOLATI	66
16	XALQARO TRANSPORT YO'LLARINING TARIXIY ISTIQBOLLARI	69
17	YOSHLARNING SIYOSIY FAOLIGINI RIVOJLANTIRISHNING O'ZIGA XOS HUSUSIYATLARI	73
18	ALISHER NAVOIYNING VATAN VA DAVLAT XIZMATCHISI SIFATIDAGI SIYOSIY QARASHLARI	78
19	DAVLAT BOSHQARUVIDA MILLATLARARO TOTUVLIK TAMOIYI	82

20	EKOLOGIK XAVFSIZLIKNI TA’MINLASHNING SIYOSIY VA IJTIMOYIY TADBIRLARI	87
21	GENDER TENGLIKNI TA’MINLASHNING HUQUQIY, SIYOSIY ASOSLARI	92
22	IQTISODIY XAVFSILIKNI TA’MINLASHNING HUQUQIY VA SIYOSIY ASOSLARI	95
23	SIYOSIY ONG VA UNGA TA’SIR ETUVCHI OMILLAR	92
24	ZARRA TEZLATKICHLARNING RIVOJLANISHI VA ULARDA ANIQLANGAN ELEMENTAR ZARRALAR	103
25	ZAMONAVIY NEMIS VA O‘ZBEK TILLARIDA ISMLAR TARIXIY SHAKLLANISHI	107
26	INGLIZ TILI DARSNI SAMARALI TASHKIL ETISHDA ZAMONAVIY METODLARDAN FOYDALANISH YO‘LLARI	110
27	INGLIZ TILI FANI O‘QITISHDA ZAMONAVIY INTERFAOL VA INNOVATSIYON METODIDAN FOYDALANISHNING ZARURATI	117
28	KONSTRUKSION-QURILISH MATERIALLARI VA ULARNING KLASSIFIKATSIYASI	123
29	TARIX DARSLARINI TASHKILLASHDA INTERFAOL METODLARDAN FOYDALANISH YUZASIDAN METODIK TAVSIYALAR	126
30	ONA TILI DARSLARINI TASHKIL ETISHNING INNOVATSIYON USULLARI VA ULARNING AHAMIYATI	129
31	ИНГЛИЗ ТИЛШУНОСЛИГИДА МАҚОЛЛАРНИНГ ЛИНГВИСТИК ТАДҚИҚИ	132
32	JISMONIY TARBIYA VA SPORTNING MA’NAVIY JIHLTLARI	137
33	YOSH FUTBOLCHILARNING AXLOQIY HISLATLARINI RIVOJLANTIRISH	140
34	TECHNOLOGY IN FUTURE	146
35	ЦИФРОВЫЕ ТЕХНОЛОГИИ В ОРГАНИЗАЦИИ САМОСТОЯТЕЛЬНОЙ РАБОТЫ СТУДЕНТОВ ПРИ ОБУЧЕНИИ РУССКОМУ ЯЗЫКУ В ВУЗЕ	149
36	HOZIRGI INGLIZ VA O‘ZBEK TILLARIDAGI ZIDLOV BOG‘LANGAN QO‘SHMA GAPLARNING SEMANTIK TAHLILI	153
37	УСЛОВИЯ ХИМИЧЕСКИХ РЕАКЦИЙ. ТИПЫ ХИМИЧЕСКИХ РЕАКЦИЙ	158
38	BOSHLANG‘ICH SINFLARDA MATEMATIKA DARSIDA XALQARO BAHOLASH DASTURLARI	161
39	VOLEYBOLCHILARNI YUQORIGA SAKRASH QOBILIYATINI O‘STIRISH	164
40	ONA TILI DARSLARIDA MUSTAQIL ISHI ORQALI MUSTAQIL FIKRLASH QOBILYATINI SHAKLLANTIRISH	169

Note!—Pedagogs || articles and numbers in the legal, medical, social, scientific journal, information in classes, information rights and the correct authorities are responsible for the accuracy of the authorities.

Editor in chief
Saidova Mohinur Jonpo'latovna

Executive Secretary
Abdurahmonov Boburjon

Preparing for publishing
Xoliqov Toxirjon Shavkatjon o'g'li