

NEW !!!

SJIF: 4.995

Volume - 10

Issue - 3

PEDAGOGS

International research journal

ISSN:2181-3027



PEDAGOGLAR.UZ

Scientific Research Center

PEDAGOGS

legal, medical, social, scientific journal

IN ALL AREAS

Volume-10, Issue-3, May–2022



ICI JOURNALS
MASTER LIST

Editor in chief

Saidova Mohinur Jonpo'latovna

Executive Secretary

Abdurahmonov Boburjon

*He is mathematic teacher at
Uzbekistan District 49 Secondary School*

Preparing for publishing

Xoliqov Toxirjon Shavkatjon ugli

Bosh muharrir

Saidova Mohinur Jonpo'latovna

Mas'ul kotib

Abdurahmonov Boburjon

*O'zbekiston tumani 49-umumiy o'rta
ta'lim maktabi matematika fani o'qituvchisi*

Nashrga tayyorlovchi

Xoliqov Toxirjon Shavkatjon o'g'li

Inobatxot Mirzaraximova

Rishton tuman XTB mudiri

Umida Barzieva

Farg'ona viloyat xalq ta'limi boshqarma metodisti

O'rinov Ahmadjon Qo'shaqovich

Farg'ona Davlat Universiteti, Matematika fanlari doktori, professor

Toshboltayev Muhammadjon

Toshkent mashinasozlik institute, Texnika fanlari doktori, Professor

Qodirov Nabijon O'lmasovich

O'zbekiston xalq ustasi, (usta kulol)

Turdiyev Azizbek Anvarovich

O'zbekiston madaniyat va san'at vazirligi, journalist

Ne'madaliyev A'zam Muhammadjonovich

Cyberlayn firmasi asoschisi, iqtisod fanlari nomzodi, PhD

Mohinur Saidova

Pedagogika fanlari bo'yicha falsafa doktori (PhD), dotsent

Sharifaxon Xakimova

Farg'ona tumani 4-maktab matematika fani o'qituvchisi

UZB: 712000. Farg'ona viloyati, Rishton shahri, Istirohat bog'i ko'chasi 24-uy
www.pedagoglar.uz, E-mail: info@pedagoglar.uz Tel: +998 90 905-14-30

ENG: 712000. Fergana region, Rishtan city, Park park street 24
www.pedagoglar.uz, E-mail: info@pedagoglar.uz Tel: +998 90 905-14-30

O'QUV JARAYONINI TEXNOLOGIYALASHTIRISHNING NAZARIY-METODOLOGIK ASOSLARI.

Baytilewova Guljaxan Dawletbay qizi

Muxammad al-Xorazmiy nomidagi Toshkent axborot texnologiyalari Universiteti

Nukus filiali Kompyuter injniringi fakulteti 3 kurs talabasi

Annotatsiya: Ushbu maqolada o'quv jarayonini texnologiyalashtirishning nazariy-metodologik asoslari dars jarayonida olib boriladigan mashg'ulotlar haqida ma'lumotlar berilgan.

Kalit so'zlar: Axborot texnologiyalari, kommunikatsiya, o'quv jarayoni, ta'lim, metodik, zamonaviy apparatlar, zamonaviy texnologiya, axborot oqimi.

Jamiyatimiz jadallik bilan taraqqiy etib, iqtisodiy va siyosiy mavqeyi kundankunga ortib bomoqda. Buni esa ijtimoiy soha va ayniqsa ta'lim-tarbiyaga asoslanganlikda deyish mumkin. Ta'lim tarbiya sohasida aniq maqsad va vazifalar, uni amalga oshirish dasturlari ishlab chiqilganligi, pedagogikaning bosh maqsadi ham yetuk, yuksak malakali, ma'naviyatli, ma'rifatli yosh avlodni tarbiyalash ekanligidandir. O'zbekiston Respublikasi Kadrlar tayyorlash milliy dasturini amalga oshirishning ikkinchi bosqichida «o'quv-tarbiyaviy jarayonni ilg'or pedagogik texnologiyalar bilan ta'minlashning muhimligi» alohida qayd qilingan. Shuning uchun ham mamlakatimizning ta'lim muassasalarida pedagogik texnologiyaga qiziqish ortib unga turlicha qarashlar, va bu tushunchani o'ziga xos talqin qilishlar, shuningdek, pedagogik texnologiyani o'quv jarayoniga joriy etishga ham turlicha yondashuvlar sodir bo'lmoqda.

Milliy mustaqillik qo'lga kiritilishi bilan istiqbol yo'li belgilab olindi. Ta'lim-tarbiya sohasida aniq maqsad va vazifalar, uni amalga oshirish dasturlari ishlab chiqildi. Davlatimiz rahbari I. Karimov barkamol avlodni voyaga etkazish borasidagi bir qator nutqlari va asarlarida bu davlat siyosatida ustivor masala

ekanligini bir necha bor ta'kidlab o'tdi. Bobokalonlarimizning azaliy orzulari, milliy va umumbashariy qadriyatlar, ma'naviy qadriyatlarlar zamonaviy pedagogikaning maqsadi va vazifalarini shakllanishiga asos bo'lmoqda. Davlatimiz tomonidan qabul qilingan «Kadrlar tayyorlash Milliy dasturi»da ushbu maqsad ko'rsatilgan. Zero, zamonaviy pedagogikaning bosh maqsadi ham etuk, yuksak malakali, ma'naviyatli, mirrifatli, mustaqil fikr yurita oluvchi, raqobatbardosh kadrlarni tayyorlashdan iboratdir.

Ta'limni texnologiyalashtirishning asosini, ta'lim jarayonini, uning samaradorligini oshirish va ta'lim oluvchilarni, berilgan sharoitlarda va belgilangan vaqt ichida loyihalashtirilayotgan o'quv natijalariga erishishlarini kafolatlash maqsadida to'liq boshqarish g'oyasi tashkil etadi.

Pedagogik texnologiya yordamida 3- ming yillikda O'zbekiston ta'lim-tarbiya tizimida ham tub o'zgarishlar yuz berishi, o'qituvchi- o'quvchi faoliyati yangilanishi, yoshlarda hurfikrlilik, bilimga chanqoqlik, Vatanga mehr-muhabbat, insonparvarlik tuyg'ulari tizimli ravishda shakllantirilishi

Arastu o'z vaqtida aytganidek, har doim va har joyda ezgulikka erishish ikki shartning bajarilishiga:

- Har qanday faoliyat yakunidagi maqsadni to'g'ri belgilash:
- Pirovard maqsadga erishish chora-tadbirlarni izlab topishga bog'liqdir.

Zamonaviy ta'limni tashkil etishga qo'yiladigan muhim talablardan biri ortiqcha ruhiy va jismoniy kuch sarf etmay, qisqa vaqt ichida yuksak natijalarga erishishdir. Qisqa vaqt orasida muayyan nazariy bilimlarni o'quvchilarga etkazib berish, ularda ma'lum faoliyat yuzasidan ko'nikma va malakalarni hosil qilish, shuningdek, o'quvchilar faoliyatini nazorat qilish, ular tomonidan egallangan bilim, ko'nikma hamda malakalar darajasini baholash o'qituvchidan yuksak pedagogik mahorat hamda ta'lim jarayoniga nisbatan yangicha yondashuvni talab etadi. Respublikamizning pedagogik olim va amaliyotchilar ilmiy asoslangan hamda O'zbekistonning ijtimoiy-pedagogik sharoitga moslashgan ta'lim texnologiyalarini yaratish va ularni ta'lim-tarbiya amaliyotida qo'llashga intilmoqdalar.

Bu erda, nima uchun bugungi kunda pedagogik texnologiyalarni ilmiy nazariy asosini yaratish va amaliyotga tadbiiq etish zaruriyati tug'ildi degan savol paydo bo'lishi mumkin. Jamiyatimizga qanchadan qancha bilimli kadrlarni va yuqori malakali olimlarni etishtirib kelgan pedagogika uslublari mavjudku, ularning eskirib, talabga javob bermay qolgan va mafkuralashtirilgan joylarni o'zgartirib, milliy tus berib, foydalanaversa bo'lmaydimi?- degan mulohazalar ham yo'q emas. O'zbekistonning shu kundagi pedagogik jamoatchilikning aksariyati, aynan mana shu yshldan bormoqda. Bu yo'l ilojsizlikdan izlab topilgan bo'lib, qisqa muddat xizmat qilishi mumkin. Mustaqillikni qo'lga kiritgan va buyuk kelajak sari intilayotgan jamiyatga bu yo'l uzoq hizmat qila olmaydi. Chunki:

Birinchidan: ma'lum sabablarga ko'ra jahon hamjamiyati taraqqiyotdan ortda qolib ketgan jamiyatimiz, taraqqiy etgan mamlakatlar qatoridan o'rin olishi uchun, aholi ta'limini jadallashtirish va samaradorligini oshirish maqsadida eng ilg'or pedagogik tadbirlaridan foydalanish zarurligi:

Ikkinchidan: an'anaviy o'qitish tizimi yozma va og'zaki so'zlarga tayanib ish ko'rishi tufayli “Axborotli o'qitish” sifatida tavsiflanib, o'qituvchi faoliyati birgina o'quv jarayonining tashkilotchisi sifatida emas, balki nufuzli bilimlar manbaiga aylanib qolganligi:

Uchinchidan: Fan-texnika taraqqiyotininig o'rta rivojlanganligi natijasida axborotlarning keskin ko'payib borayotganligi va ularni yoshlarga bildirish uchun vaqtning chegaralanganligi:

To'rtinchidan: kishilik jamiyati o'z taraqqiyotining shu kundagi bosqichida nazariy va empirik bilimlarga asoslangan tafakkurdan tobora foydali natijaga ega bo'lgan, aniq yakunga asoslangan texnik tafakkurga o'tib borayotganligi:

Beshinchidan: yoshlarni hayotga mukammal tayyorlash talabi ularga eng ilg'or bilim berish usuli hisoblangan ob'ektiv borliqqa yondoshuv tamoyilidan foydalanishni talab qilishidadir.

Xulosa:

Shuni alohida ta'kidlab o'tish lozimki, namoyish qilinayotgan material qanchalik sodda, tushunarli bo'lmasin, hayot bilan uzviy bog'lab tushuntirilmasa, materialni esda saqlab qolish va o'quvchilarning bilishga bo'lgan ehtiyojini oshirishga xizmat qilmasligi mumkin. Ma'lumki, kompyuter axborotlarni kiritish, to'plash va ular ustida turli xil arifmetik va mantiqiy amallarni bajarish hamda ularni taxlil etish uchun mo'ljallangan.

Foydalanilgan adabiyotlar:

1. Компьютерные технологии в научных исследованиях./И.Н. Мишин.- Смоленск, ФГБОУ ВПО «Смоленская ГСХА», 2015.-148 с.
2. Сабиров У. Қ. Илмий ва ўқув-услугий фаолиятда ахборот технологиялари. Электрон ўқув-услугий мажмуа. АндМИ, 2021.

GEOGRAFIYA FANLARINING O'QITILISHI VA UNDA TABIIY GEOGRAFIYANING O'RNI.

Dilfuza Kidirboyeva Abdullayevna

Qaraqalpog'iston Respublikasi Amudaryo tumani

11-son maktabi Geografiya 973591918

Annotatsiya: Ushbu maqolada Geografiya fanlarining o'qitilishi va unda tabiiy geografiyaning o'rni, geografiya fani predmeti, ahamiyati haqida ma'lumotlar berilgan.

Kalit so'zlar: Geografiya, o'qitish metodikasi, tabiiy geografiya, atrof-muhit, jamiyat, tabiat.

Geografiya yoki jo'g'rofiya (yunoncha Geo yoki Geya — "Yer" hamda grafein — "tasvirlamoq" yoki "yozmoq yoxud "xaritalamoq") — Yerning geografik qobig'i, uning struktura va dinamikasi, alohida komponentlarini hududlar bo'yicha o'zaro ta'siri va taqsimlanishini o'rganadigan fanlar majmui. Antik dunyo g'arb olimlari Yer yuzasining manzarasini Geografiya so'zi bilan ifodalaganlar. Geografiya terminini dastlab Eratosfen (mil. av. 276—194 yillarda yashagan) kiritgan. O'rta Osiyoda 9—10-asrlardan boshlab Geografiya so'zi ma'nosida „surati arz“, „etti iqlim“, „Kitob almasolik valmamolik“ („Mamlakatlar va masofalar kitobi“) iboralari qo'llanilgan. 19-asrda va 20-asr boshlarida o'zbek tilida Geografiya arabcha talaffuz bilan „jug'rofiya“ shaklida yozilgan. Keyinroq Geografiya shakli rasmiy tus oldi. Hozirgi davrda „Geografiya“ o'rniga „Geografiya fanlari sistemasi“ iborasini qo'llash ilmiy jihatdan to'g'riroqdir.

Geografiya hozirgi tabiiy va ijtimoiy fanlar orasida asosiy mumtoz fanlardan biridir. Ko'p asrlar davomida geografiya Yerni o'rganadigan asosiy va yagona fan bo'ldi. Uzoq rivojlanish davomida geografiya jamiyat tomonidan unga qo'yilgan buyurtmalarni bajarib keldi. U kishilik jamiyatining atrof muhiti to'g'risida

ma`lumotlar berishi va va shu asosda kishilarni tabiat bilan kurashishi uchun qurol bilan ta`minlashi lozim edi. Shu nuqtai nazardan qaralganda geografiyani atrof muhit to`g`risidagi fan sifatida belgilash mumkin. Geografiyaning ahamiyati uning rivojlanishining butun uzoq tarixi davomida muhim amaliy vazifalarni bajargan bo`lsada, uning tadqiqot ob`yekti mujmal va noaniq bo`lib qolaverdi. Atrof tabiiy (geografik) muhitning rangbarangligi tadqiqot uchun yangi mavzularni bergan holda geografiyaning o`rganish ob`yektini kengayishiga doimiy ravishda imkon berdi. Biroq, shunda ham geografiyaning ob`yekti hech qachon tugamadi. Geografik tadqiqotlarning predmetlari maxsus fanlarning ob`yektiga aylandi. Shunday qilib, asrlar davomida geografiyaning ko`rinishi yangi o`zaro aloqalarning ochilishi, jamiyatning rivojlanishi va uning evolyutsiyasining talablari tufayli to`xtovsiz o`zgardi. Ammo hozirgi paytda ham geografiyaning ob`yekti nima, umuman geografiyaning real tadqiqot ob`yekti bormi, agar bo`lsa, uni qanday aniqlash va belgilash mumkin degan savollar dolzarb bo`lib qolmoqda.[1]Geografiya fanlari rivojlanish jarayonida uzoq vaqt davomida tabiiy fanlar jumlasiga mansub bo`lib keldi va fizika, biologiya va boshqa fanlar bilan birgalikda tabiat boyliklari va kuchlarini ulardan kishilarning manfaatlarini uchun foydalanish maqsadlarida o`rgandi. Ammo geografiya tabiatni bilish va tasvirlashga kishilarning hayotini ham qo`shib tasvirlab bordi. Geografiyaning tadrijiy taraqqiyoti davomida uning nafaqat ob`yektiga, balki u o`rganadigan qonuniyatlarning saviyasiga yondashuv ham o`zgardi. Barcha davrlarda va xalqlarda geograflar faoliyatining jabhasi – Yer yuzasi va undagi tabiiy va ishlab chiqarish jarayonlari bo`lgan. Ammo bu ob`yektini, tadqiqot vazifalarini, ob`yekt haqidagi tasavvurni o`rganishga yondashuv tubdan o`zgargan. Tabiiy geografiya rivojlanishining keyingi bosqichida geografik tasvirlash mazmunining teranlashuvi bilan bir qatorda tabiiy jaraonlarni sistemali o`rganish ham boshlandi. Sistemali o`rganish qiyosiy – geografik yondashuv yo`li bilan ochilgan ymumiy qonuniyatlarni Yer bilimida, mahalliy qonuniyatlarni esa regional geografiyada chuqurroq bilib olish hamda ilmiy tushuntirish uchun zarur bo`ldi. Ammo Yer yuzasida kechadigan tabiiy jarayonlarni o`rganish bu

jarayonlarning murakkabligi va xilma-xilligi tufayli metodlarni qo'llashni cheklash va ixtisoslashtirishni, yani tabiiy muhitni o'rganishga tabaqalashgan yondashuvni taqoza etdi. Tabiiy muhit uchun xos bo'lgan jarayonlarning keng majmuasida tadqiqotchilarning e'tibori alohida jarayonlarga yoki ularning birikmalariga, ayniqsa ular orasidagi mujassan qloqalarga qaratildi. Buning natijasida tabiiy geografiyaning rivojlanish yo'li o'zining tuzilishining murakkablashuviga va uning bo'linmalarining chuqurroq ixtisoslashuviga sekin-asta yaqqol ifodalangan tendensiyaning seza boshladi.[2] Rivojlanishdagi bunday tendensiya esa tabiiy geografiyaning tabiiy geografik fanlar sistemasiga aylanishiga olib keldi. Geografiya o'zining rivojlanishida boshqa barcha fanlardan farq qiladigan o'ziga xos xususiyatlariga ega emas. Bu oddiydan murakkabga, quyidan yuqoriga tomon rivojlanishdir. Rivojlanish jarayonida ilgari yagona bo'lgan geografiya o'rganadigan qonuniyatlarning saviyasiga ko'ra bir-biridan farq qiladigan o'ziga xos xususiy, ixtisoslashgan fanlarga tabaqalashadi. Bu fanlar “geografiya” umumiy nomi bilan atalib kelindi va ular Yer yuzasi tabiati rivojlanishining geografik qonuniyatlarini o'rgandi, tabiat qonunlarini tobora teranroq anglab yetisga harakat qildi. Geografiya fanlari sistemasi hozirgi paytdagi rivojlanishining o'ziga xos xususiyati shundaki, geografiyada differentsiatsiya jarayonlari bilan bir qatorda XX asrning 60-yillaridan boshlab integratsiya jarayonlari ham kuchaydi va buning natijasida bilimlarning birlashgan (integrallashgan) sohalarining, ya'ni yangi oraliq fanlarning tarkib topishi sodir bo'ldi va bo'lmoqda.[3]

Xulosa:

Yuqorida ta'kidlab o'tilganidek, geografiya fanlarining tizimi qadimgi geografiyaning bo'linishi jarayonida tarkib topdi. Qadimiy geografiyadan ajralib chiqqan barcha fanlarning tarkib topishiga ko'ra, ularning tadqiqot predmetlari (ya'ni bir butun komplekslar va ularni tashkil etuvchi komponentlar) orasidagi ob'yektiv o'zaro aloqalardan kelib chiqadigan manfaatlarining umumiyliigi, jamiyat va tabiiy muhit orasidagi o'zaro ta'sir saviyasini belgilash va Yer yuzasi tabiiy salohiyatidan oqilona va samarali foydalanishga yordam berishdan iborat bo'lgan

pirovard maqsadlarining umumiyliigi geografiya fanlari tizimining ichki yaxlitligini ta`minlaydi.

Foydalanilgan adabiyotlar:

- 1.M.T.Mirakmalov, M.M.Avezov, E.Y.Nazaraliyeva. Tabiiy geografiyadan amaliy mashg'ulotlar. T: “Fan va texnologiya” nashriyoti. 2015[1]
2. P. Baratov , A. Soatov Umumiy tabiiy geografiya.[2]
- 3.Z.Saidboboyev Tarixiy geografiya .[3]

**ЎЗБЕКИСТОН РЕСПУБЛИКАСИ МИНТАҚАЛАРИ РИВОЖЛАНИШ
КЎРСАТКИЧЛАРИНИ ПАНЕЛ МАЪЛУМОТЛАРИ АСОСИДА
ТАХЛИЛ ҚИЛИШ ВА МОДЕЛЛАШТИРИШ (ЎЗБЕКИСТОН
РЕСПУБЛИКАСИ МИСОЛИДА)**

ҚАРШИЕВ ИСТАМЖОН ҲАЙИТМУРОД УҒЛИ
ТОШКЕНТ ДАВЛАТ ИҚТИСОДИЁТ УНИВЕРИСТЕТИ

ЭКОНОМЕТРИКА мутахассислиги магистратура 2-босқич талабаси

Аннотация. Ушбу мақолада Ўзбекистон республикаси минтақалари ривожланиш кўрсаткичларини панел маълумотлари асосида таҳлил қилиш ва моделлаштириш ёритиб берилган.

Калит сўзлар: панел маълумотлари, тренд модел, Фишер мезони, моделлаштириш, корреляция коэффициенти.

Ўзбекистон Республикаси инновацион иқтисодиётни шакллантириш ва миллий иқтисодиётнинг халқаро майдонда рақобатбардошлигини ошириш стратегиясини ўз олдига мақсад қилиб қўйган. Мамлакатимизда ҳудудлар иқтисодий фаолияти кўрсаткичларини эконометрик моделлаштириш мазкур ҳудудларнинг иқтисожий ривожланиш индикаторларини таҳлил қилиш ва келгусида ривожлантириш йўналишларидан бири ҳисобланади. Эконометрик моделлар ҳудудлар ривожланиш кўрсаткичларини миқдорий таҳлил қилибгина қолмасдан, балки унга таъсир этувчи омиллар таркиби ҳамда ҳар бир омилнинг улушини аниқлаб беришга ҳам имкон беради. Ўзбекистон Республикаси минтақаларининг ривожланиш кўрсаткичларини эконометрик моделлаштириш - мазкур соҳадаги “тор” жойларни аниқлаш ҳамда уларни баратараф этиш бўйича оптимал қарорлар ишлаб чиқаришга имкон беради. Республика минтақалари иқтисодий ривожланишини аниқлашда бир қатор омилларни танлаймиз:

- натижавий омил - ҳудудларда ишлаб чиқарилган ялпи ҳудудий маҳсулот ҳажми, млрд. сўм (У);

- таъсир этувчи омиллар сифатида - ҳудудлардаги асосий фондлар қиймати, млрд. сўм (Х), ишловчилар сони, нафар (Х₂) ва бошқа иқтисодий кўрсаткичлар ҳисобланади (Х);.

Дастлаб ҳудудларнинг ЯХМ бўйича Excel электрон жадвалидан фойдаланиб тренд моделлар тузамиз. Тренд моделларини тузишда қуйидаги чизикли тренд моделидан фойдаланамиз.

$$Y = a_0 + ax$$

Тренд моделлари асосида олинган детерминация коэффициентлари шуни кўрсатадики, ҳудудлар ЯХМда вақт омили неча фоизни ташкил этади. Деярли барча моделларда вақт омили аҳамиятли ҳисобланади. Бунинг асосий сабаби шундаки, бугунги кунда мамлакатимизнинг барча ҳудудларига йирик миқдорда маҳаллий ва хорижий инвестициялар киритилмоқда. Мазкур инвестициялар бир неча йилда ўз самарасини беради ва вақт бўйича кечикишга эга.

Тузилган тренд моделларининг ўрганилаётган жараёнга мос келишини ёки статистик аҳамиятлилигини текширамиз. Бунинг учун Фишернинг *F*-мезонидан фойдаланилади. Фишер *F*-мезони ёрдамида моделнинг тўлиқ адекватлигини, яъни реал иқтисодий жараёнга мослигини текшириш мумкин бу ерда *n* - кузатувлар сони;

m - моделдаги таъсир этувчи омиллар сони;

*r*_{xy} - кўп омилли корреляция коэффициенти.

Ҳисобланган Фишер мезони жадвалдаги қиймати билан солиштирилади. Жадвалдаги Фишер коэффициенти топиш учун катор ва устунни аниқлаш зарур: Демак, тузилган барча тренд моделлар статистик аҳамиятли бўлиб, уларда Ўзбекистон ҳудудларида ЯХМни бевосита аниқлаб берар экан. Бундан ташқари, мазкур тренд моделлар ёрдамида ҳудудларнинг ЯХМни келгуси даврларга прогноз қилиш мумкин.

Давлат кўмаги билан мамлакатда бозор иқтисодиётини ривожлантириш учун:

- давлатнинг товар ва хизматларнинг асосий ишлаб чиқарувчиси функцияларидан бозорни ривожлантиришни рағбатлантирадиган функцияларига ўтказиб, унинг ролини трансформация қилишни жадаллаштириш;
- давлат корхоналарининг иқтисодиётдаги улушини камайтириш ва уларнинг самарадорлигини ошириш;
- зарур ижтимоий-иқтисодий инфратузилмани ривожлантириш;
- коррупцияга қарши курашиш ва турли ҳокимият органларининг бошқарув фаолиятини такомиллаштириш;
- давлат функцияларини марказсизлаштиришни давом эттириш;
- давлат органларининг фуқаролар олдидаги ҳисобдорлигини ошириш зарур.

Фойдаланилган адабиётлар

1. Грин, Уильям Г. “Эконометрический анализ”.
2. Уолт Уитмен Ростоу (1916-2003) - “Иқтисодий ўсиш жараёни” (“The Process of Economic”, 1960).
3. Ўзбекистон Республикаси Президентининг “Ўзбекистон Республикасини янада ривожлантириш бўйича Ҳаракатлар стратегияси тўғрисида” ги 2017 йил 7-февралдаги ПФ-4947-сонли Фармони./ Lex.uz/bosz/3107036

**UNIVERSAL VALUE SIGNIFICANCE OF THE CONCEPTS “BEAUTY”
AND “UGLINESS”.**

Raimberdiyev Boburjon Abdurauf o'g'li,

Uzbekistan State World languages University,

master's degree student, Linguistics (English language).

Abstract: The purpose of this article is to reveal universal value significance of the concepts “Beauty” and “Ugliness”. The author refers to some theories as well as recent studies.

Key words: Beauty, ugliness, concept, culture, cultural significance, universals

Annotatsiya: Ushbu maqolaning maqsadi "Go'zallik" va "Xunuklik" tushunchalarining umuminsoniy ahamiyatini ochib berishdir. Muallif ba'zi nazariyalarga, shuningdek, so'nggi tadqiqotlarga murojaat qiladi

Kalit so'zlar: Go'zallik, xunuklik, tushuncha, madaniyat, madaniy ahamiyat, universallik.

Beauty and ugliness are essential components of the human experience. They are linked to pleasure and displeasure, which have an impact on personal decisions and cultural developments. Poets praise them, artists attempt to recreate them in their works, moralists warn against their deceptive effect, scientists seek to understand their mysteries, and philosophers analyze their illusive nature. Any culture can find expressions of beauty's vitality in its role in everyday life. The attraction of beauty, the desire to be attractive and acquire beautiful things, is universal, yet its expressions differ throughout cultures and periods. Ugliness have been considered as opposite of beauty. The relation between beauty and ugliness has commonly been

conceived in hedonistic terms, that is, whereas a beautiful object is a source of pleasure in the spectator, an ugly object arouses its opposite, pain. The visual field is often associated with beauty and ugliness, but it is not the one and only.

Let us discuss how basic understanding of binary concepts of Beauty and Ugliness are represented in different communities. Natural items or artifacts, tangible and concrete or abstract, human deeds, or social institutions, the ancient Greeks linked beauty to things that are morally acceptable, fitting, and appealing. In ancient Greece, synonyms of ugliness connoted evil, disgrace and handicap. Exceptions could arise (the ugly but wise philosopher Socrates; the deformed fable-telling slave Aesop), but external features tended to be seen as a reflection of internal worth or a congenital omen. Beauty in China is defined as prosperity, longevity, talent, a good reputation, and good behavior. Beauty appears to be important to all aspects of life throughout cultures, yet the essence of the idea and its real applications are a source of continuous debate. The diversity of tastes and their suppleness, as well as the difficulty in explaining beauty judgements (and identifying their common ground), suggest that the concept of beauty is significantly more complicated than it appears in everyday life.

There is no definitive scientific definition of "beauty." However, the ideas expressed about the perception of beauty, its manifestation in nature, its reflection in art and its impact on the development of society, the ideas put forward, the beliefs created are important in their weight. A human and his mental-physical, moral-aesthetic activity, nature and its phenomena, society and the socio-spiritual, political and economic processes that take place in it are the main objects of the historical approach to beauty. It is important to mention that the center of views and theories about beauty is "What is beauty?" but in most of them we see the answer, "What's beautiful?" That's why beauty is usually based on two factors. These are beauty created as a result of human thought and labor, beauty that occurs outside of human thinking, independent of human. In the first, mind, spirit, and emotion take precedence, while in the second, space and time take precedence. (Abdulla Sher,

Bahodir Husanov. Estetika. (Uslubiy qo ‘llanma ikkinchi nashri) T.: Toshkent O‘zbekiston faylasuflari milliy jamiyati nashriyoti, 2010.)

Beauty is the essential esthetic attribute that not only represents but also defines a piece of art. The word "beauty" is used to describe something that we believe to be perfect or a beautiful state. We can remark that we like everything that is beautiful without understanding why, and that this happens without any purpose or use; but we cannot debate about the type of pleasure involved. We can speculate that it is either a sensory or an intellectual pleasure. Not only in art, but also in society, nature, and human conduct, beauty exists. The highest level of perfection that man can accomplish is beauty. "There is no objective rule of taste by which we may define what is lovely," Hofmann stated. According to Alexander Dima, beauty is "something for somebody" in terms of esthetic value. But, because beauty and ugliness are notions that imply each other, we cannot view the "beautiful" things without perceiving the "ugly." Although ugliness and beauty are contrasted, we cannot know what is beautiful unless we perceive the ugliness. Beauty has come to be regarded as a gift from nature, which can be defined according to individual's way of living. Aristotle, Plato, Socrates, and other great ancient philosophers believe that beauty is a gift from God. "Everything has its beauty," Confucius said, "but not everyone sees it." True beauty, according to Voltaire, derives from the sublime and simplicity since a beautiful item originates from a noble soul, which many of us lack. "Everything that is lovely is usually reduced and uncommon," observed Balthasar Gracian, and I believe he was correct. With the same thought, historian and philosopher David Hume associates the beauty of things to a person's attitude, claiming that "the beauty of things lies in the spirit that admires it." Heraclit, on the other hand, regards beauty as a balance of opposites, as does Victor Hugo, the spiritual father of the classic novels "Notre Dame" and "Les Miserables" (The Wretched), who feels that beauty is as important as use. Therefore, philosophy sees beauty as a condition related to humanity.

Theories of beauty usually concentrate on two things: identifying beauty and determining its function and importance. In the Greater Hippias, Plato (c. 428–348 or 347 B.C.E.) attributes to Socrates the viewpoint that knowledge of beauty is a requirement for actual applications: without understanding what beauty is, one cannot appropriately distinguish between lovely and unattractive items. Plato, on the other hand, has Diotima argue in the Symposium that knowledge of beauty begins with direct experience of specific situations, and that knowledge of the abstract form of beauty is the greatest and last step, distilled from everyday experience. (Ruth Lorand. *New Dictionary of the History of Ideas*. Editor: Maryanne Cline Horowitz. Volume 1. Detroit: Charles Scribner’s Sons, 2005.)

Socrates claims that direct experience is unreliable. It shows a complex of opposing qualities that coexist in the same object: any beautiful object is also not beautiful when contrasted to something more beautiful. Appearance might be misleading. When dressed appropriately, a person may look attractive, but he is not truly beautiful. Socrates in fact dismisses all expressions of physical beauty as untrustworthy. The ultimate beauty, which has no opposing aspects, is beyond human understanding. In the *Phaedo*, where Socrates sees it in its heavenly form, Plato describes such absolute beauty. Socrates rejects further the idea that beauty is that which functions properly: an object may function well, but if its purpose is evil, the object is not beautiful.

In the Greater Hippias, Socrates finds that beauty is impossible to define. Voltaire (1694–1778) goes even farther, claiming that beauty is not only difficult but impossible to describe due to its relativistic nature. In his *Philosophical Dictionary* (1764) Voltaire writes that the toad sees beauty in large round eyes and a flat snout, and the devil sees beauty in a pair of horns and four claws. Epicharmus (c. 530–c. 440 B.C.E.), the comic dramatist, similarly remarks that a dog considers a dog the most beautiful creature, and equally an ox prefers an ox, a donkey a donkey, and a pig a pig. Realizing that beauty has no common core, Voltaire believes that one had better save oneself the trouble of attempting to study its nature.

In Ancient Greece, beauty was called "kalós". The Greeks understood beauty in a broad sense, including not just attractive shapes, colors, and sounds, but also beautiful thoughts and behaviors. Plato, a Greek philosopher, argues that knowledge is necessary to comprehend beauty; beauty is eternal, absolute, and invariable. The Greek philosopher Plato wrote in his "Republic" that individuals who appreciate the arts must also safeguard them since they seek to help mankind and society. "Before the Romans the Greeks assumed that men and women possessed various virtues, with ambition, for example, being distinctly a male virtue and beauty being a feminine virtue, a specific indication of good character. The late medieval cult of chivalry revolved around the veneration of women and their beauty as symbols of the pacific values of love, truth, and compassion, which arose in reaction to the destructive warfare of the early Middle Ages." (Banner, Lois W.)

The concepts of beauty and ugliness as moral harmony existed in the Middle Ages. If we appreciate the beauty of nature and art, according to Plotinus, we should also appreciate the concept of beauty. In addition, invisible beauty can hide even in an ugly appearance. Plotinus does not differentiate between beauty and beautiful artifacts. He also discusses lightning beauty, the beauty of the Sun and Gold. God created the world, and God is the source of all beauty, according to St. Augustine. Because light is regarded the primary factor of knowledge, beauty, in St. Augustine's opinion, is dependent on people's illumination. There is no ugliness in St. Augustine's eyes, only asymmetrical objects. Why does the "ugly" exist if everything God created is beautiful? All of the things that are labeled as ugly come to mind. Consider particular cities, structures, automobiles, clothing, and other aesthetic objects. A painting, music, words, and attitudes can all be described as "ugly," as can some individuals. However, this list consistently demonstrates that "ugly" is linked to humanity in some way. The existence of free choice, which is unique to humans, explains why "ugly" is limited to humans. Our own misdirected and underdeveloped acts are to blame for this ugliness.

(<https://www.encyclopedia.com/history/dictionaries-thesauruses-pictures-and-press-releases/beauty-and-ugliness>)

Beauty is an abstract term, whose issues are related to people's tastes. Aesthetics is a branch of philosophy whose major goal is to understand the concept of beauty. In psychology and sociology, the "taste" for beauty is determined by whether it is psychogenetic or societal. A combination of sensations generated by the social environment and the individual mind influence the sense of beauty. Education, philosophy, and the social environment all have an impact on beauty in the arts, literature, and music. The standards for judging beauty, perfection, harmony, and color lines have evolved over time. This concept "beauty," which has a difficult definition, has evolved over many years under the observation of criticism. Beauty is the promise of happiness, and it is the primary source of inspiration for artists all around the world. Beauty has remained an ideal quality in fashion for generations. Nowadays, beauty is sometimes considered as a luxury as something that man can live without, but we cannot really renounce beauty. The opposite is also true. As a result, it is important to value beauty in all aspects of life, including attitude, speech, and clothing. Because the body is an expression of the soul and mind, a man who is attractive on the inside is also beautiful on the outside. Positive attitude toward yourself, others, and the environment is what defines inner beauty. A man who is lovely on the inside cannot harm anyone, including himself or the environment. Inner beauty is the "something" that causes others to admire and desire a guy. In reality, being self-assured in your appearance is the most crucial part of attractiveness. When you grasp this, you know that physical attractiveness is a reflection of your mental state. Color, shape, texture, and content all work together to create beauty.

Contrary to beauty, we call ugliness the opposite of beauty. However, there is partial uncertainty in such an approach. This is because the elements of sleep and concepts that are close to each other, or that are opposite to each other, can be involved in both concepts in one way or another. Sometimes the beauty of form and

content dialectically contradicts each other. However, there are also positive aspects to this. This is because the content, in due course, shows the shortcomings of its form and contributes to its beautification, or vice versa: just as not all people who look beautiful are spiritually rich, all those who possess high qualities are beautiful and graceful. is not perfect. Ugliness is the opposite of both beauty and elegance. Because ugliness occurs in the process of being a sense of pleasure, far away; it deprives man of wonder and purification. Apparently, beauty and ugliness are concepts that imply one another, and "ugly" is commonly interpreted as the opposite of "beautiful." By examining the opposites of beauty, we can see a new perspective on the nature of beauty. Although ugliness appears to be the immediate opposite of beauty, the complexity of the concept generates more than one opposite, each of which defines beauty differently. George Edward Moore describes beauty as the good, and ugliness as the bad (George E. Moore: 1903). It depicts ugliness as a sort of disorder when attempting to explain beauty in terms of order. It is a struggle of conflicts in disorganized orders, according to Rudolf Arnheim. Conflicts convey characteristics and values, therefore ugliness, like beauty, is a matter of cultural interpretation. In the 1939 film "Gone with the Wind," directed by Victor Fleming and produced by David O. Selznick, red hair is associated with prostitution and thus considered ugly; it generated a conflict with decency standards. "The identification of women with beauty has a lengthy tradition in Western culture", says Lois W. Benner. This word "beauty" derives from the Latin "bellus", which is a diminutive of bonus, meaning good. It referred firstly only to women and children; later it was used ironically to describe men (Lois W. Banner). In his work, "Fashion and Eroticism", Valerie Steele says about Gabriel Prevost that he maintained the idea that "the western ideal of physical beauty derived ultimately from the Greeks, while Christianity had introduced the ideal of spiritual beauty."

These and other contemporary studies confirm that beauty is central to human experience in spite of its neglect in the discourse of the last century. The genuine vitality of beauty is bound to intrigue the reflective mind and inspire further

investigations of its nature. While 'ugliness' can be latched on to virtually anything, the word's slippery legacy brands bodies, and can suggest more about the observer than the observed.

Literature:

1. Abdulla Sher, Bahodir Husanov. Estetika. (Uslubiy qo ‘llanma ikkinchi nashri) T.: Toshkent O‘zbekiston faylasuflari milliy jamiyati nashriyoti, 2010.
2. Ruth Lorand. New Dictionary of the History of Ideas. Editor: Maryanne Cline Horowitz. Volume 1. Detroit: Charles Scribner’s Sons, 2005.
3. Погонцева Д. В. Красота как междисциплинарный объект исследований // Концепт. – 2013
4. <https://www.encyclopedia.com/history/dictionaries-thesauruses-pictures-and-press-releases/beauty-and-ugliness>

**PYTHON DASTURINI BULUTLI TEXNOLOGIYA ASOSIDA
ISHLOVCHI MOBIL ILOVALAR YORDAMIDA O’RGATISH
METODIKASI**

G’iyosov Hasan Mamirovich JDPI magistranti

Sulaymonova Matluba Eshmurot qizi JDPI magistranti

Orziyeva Gulhayo Islom qizi JDPI magistranti

Annotatsiya: Mazkur maqolada Python dasturini maktab o’quvchilariga o’qitishda mobil ilovalardan foydalanish va uning dolzarbligi haqida so’z yuritiladi. Shu bilan birga o’quv dasturi uchun tavsiya etiladigan ilovalar hamda ularning qo’llanish sohasi bilan tanishish mumkin.

Kalit so’zlar: Android ilovalar, online ta’lim, Sololearn, Python challenge, Pydroid, IDE muhit

Barchamizga yaxshi ma’lumki, har bir davlatning barqaror taraqqiyoti hamda rivojlanishi inson omiliga, xususan, yosh avlodning ilmiy, ijodiy va ma’naviy salohiyatiga bog’liq. Mamlakatimizda ta’lim-tarbiya tizimi davlat siyosatining eng ustuvor yo’nalishlaridan biri sifatida qaralayotgani dunyo e’tiborini jalb etmoqda[1].

Hozirgi davrda maktablarda dasturlashni o’rganishda zamonaviy universal dasturlash tili hisoblangan Python tili kiritildi. Haqiqatdan ham ayni paytda Python dasturlash tili butun dunyoda dasturlash jarayonlarida yetakchilik qilmoqda. Turli so’rovlarga asoslangan zamonaviy saytlarni yaratishdan tortib, sun’iy intellekt asosida ishlovchi ishlanmalargacha shu tildan foydalanib kelmoqda. Ushbu til uchun ishlab chiqilgan turli integral muhitlar asosida bu jarayon dastur yaratuvchisi ishini oson va qiziqarli qilib kelmoqda. Shu sababli ham maktab o’quv kursiga kiritilgan Python tilini o’quvchilarga yanada qiziqarli, oson va mukammal o’qitishga e’tibor qilishimiz kerak.

Hammamizga yaxshi ma'lumki maktabda Informatika va axborot texnologiyasini samarali o'qitishimizda zaruriy moddiy texnik ta'minotga chambarchas bog'liq hisoblanadi. Ushbu sabab tufayli o'qituvchilar oldida 2 ta global muammo paydo bo'ldi. Bular quyidagilar hisoblanadi.

- 1) Maktablarda kompyuterlarning o'quvchi soniga yetishmasligi yoki ayrim maktablarda informatika xonasida kompyuter yo'q yoki borlari ham ma'nau eskirgan kompyuterlar hisoblanadi.
- 2) O'quvchilarning uy vazifasini bajarishda uylarida kompyuter qurilmasining hammada ham mavjud emasligi. Shu sababdan darslikdagi uy vazifalari amalda nomiga bajarilmoqda yoki umuman o'zlashtirilmayabdi.

Yuqoridagi muammolar bilan esa Python dasturini o'quvchilarga o'rgatish nihoyatda qiyin vazifaga aylanib bormoqda. Lekin bu muamolarni oz bo'lsada bartaraf etishning imkoni mavjud. Bu vazifani hal etishimizda bugungi kunda bulutli texnologiya asosida ishlovchi android ilovalarni keltirishimiz mumkin. Sababi bugungi kunda har bir insonda yoki oilada mobil telefonlar (Smartfonlar) mavjud. Bu qurilmalar orqali esa Python tilini o'rganishda yordam beruvchi ilovalarni bir zumda telefonimizga o'rnatishimiz va foydalanishimiz mumkin. Bunday ilovalarga quyidagi dasturiy ta'minotlarni kiritishimiz mumkin.

- 1) Sololearn – bulutli texnologiya asosida yaratilgan elektron resurslar yordamida o'quv jarayonini olib boruvchi mobil ilova[2].
- 2) Python challenge – O'yin viktorinali o'quv ilovasi[3].
- 3) Pydroid- Python IDE muhitini tashkil etish uchun ilova[4].

Sololearn ilovasi yordamida o'quvchilarga Python dasturlash kursini boshlaning'ich bazadan boshlab mavzulashtirilgan holda o'rgatish imkoniyati mavjud hisoblanadi. Kursda avval yangi mavzu va tushunchalar ko'rgazmali tarzda rasm, misollar yordamida tushuntiriladi. Shundan so'ng berilgan ma'lumotlar asosida mavzuni mustahkamlash uchun turli ko'rinishdagi onlayn testlar olinadi. Qachonki testlar muvafiqaytli bajarilsa shundan so'ng yangi mavzuga o'tish imkoni paydo bo'ladi. Har bob yakumida foydalanuvchiga dasturlash yo'nalishi bo'yicha

laboratoriya vazifasi beriladi va o'quvchi ushbu masalani amaliy dasturini tuzgandan so'ng yangi bobga o'tishga tavsiya beriladi. Foydalanuchi barcha bosqichlarni tugatgandan so'ng Sololearn onlayn ta'limiy platformasini muvofaqiyatli tamomladi deb maxsus sertifikat taqdim etiladi. Ushbu ilova interfeysi bilan quyidagi rasmlarda tanishishimiz mumkin.

Python challenge – ilovasi yordamida dasturlashni viktorinali o'yin tarzida o'quvchiga qiziqarli shaklda olib borishimiz mumkin. Ushbu dasturda turli ko'rinishdagi testlar yordamida foydalanuvchi bilimini sinab ko'rishi hamda o'zidagi Python dasturi haqidagi amaliy tajribasini oshirishga erishiladi. Dastur yordamida aynan biror bobga tegishli mavzuli testlarni yechib ushbu mavzu yuzasidan bilimni mustahkamlash imkoni ham berilgan. Qolaversa har bir ishtirokchi onlayn viktorinada qatnashib har bir tug'ri ishlagan testiga muayyan bal jamg'aradi va foydalanuvchilarning ushbu to'plagan ballari asosida reyting o'rinlari shakllanib boradi. Reytingda samarali natija ko'rsatgan foydalanuvchilar turli bonuslar ko'rinishida rag'batlantirib boriladi. Ushbu ilova ko'rinishi bilan quyidagi rasmlarda tanishishimiz mumkin.

Pydroid ilovasi orqali telefonlarda Python dasturi IDE muhitini yaratishimiz va bu orqali istagan dasturimizni Python tili yordamida ilovaga kiritib natijasini tekshirib ko'rish imkonini beradi. Ushbu ilova orqali kompyuteri yo'q maktablar yoki uyida kompyuteri yo'q o'quvchilar o'zlarining telefonlariga ushbu dasturni Playmarketdan o'rnatib bemalol ishlatishlari mumkin. Python tilidan sinf ishi yoki uyga vazifa topshiriqlarini kompyutersiz telefon orqali bajarib darslarni puxta o'zlashtirib olishlari mumkin. Bu tizim Windows operatsion tizimli kompyuterdagi Python IDE muhiti bilan mutlaqo bir xil hisoblanadi. Shuning uchun Python dasturlash tilini telefon orqali o'rganish hech qanday muammo hisoblanmaydi.

Biz yuqoridagi android ilovalar yordamida maktab kursida berilgan Python dasturlash kursini yanada qiziqarli hamda innovatsion usulda o'quvchilarga o'qitish imkoniga ega bo'lamiz. Qolaversa yuqorida sanab o'tgan 2 ta muammo ya'ni

kompyuter yetishmasligi va bu orqali ta’lim sifati tushib ketish oqibatlarini smarali tarzda bartaraf etishimiz mumkin.

Foydalanilgan adabiyotlar

1. A.Xolmurodov “Ta’lim tizimida fan, innovatsiya va raqamli iqtisodiyotni rivojlantirish istiqbollari ” xalqaro ilmiy-amaliy onlayn konferensiya.
2. <https://play.google.com/store/apps/details?id=com.sololearn>
3. <https://play.google.com/store/apps/details?id=sg.apps.garden.pythonchallenge>
4. <https://play.google.com/store/apps/details?id=ru.iiec.pydroid3>

ГРАФЛАР НАЗАРИЯСИНИНГ ЭЛЕМЕНТЛАРИ

Караматдинова Муниса Низаметдиновна

ҚҚДУ математика факультети

амалий математика ва информатика бўлими, 1-курс талабаси

АННОТАЦИЯ

Бу мақолада графлар назариясининг элементлари ёритилган. Бу ерда оддий графлар, графларнинг изоморфлиги, маршрутлар, занжирлар, цикллар, боғлиқлилик. дарахтлар, мультиграфлар, Эйлер графлари, хроматик сон ва хроматик синф, турлар ва турдаги оқимлар каби масалалар қараб чиқилган.

Калит сўзлар: Граф. Қирралар. Учлар. Йўналтирилган, йўналтирилмаган қирралар. Инцидент. Оддий графлар. Графнинг тўлдирувчиси. Қисм граф.

ANNOTATION

This article covers the elements of graph theory. Here are simple graphs, isomorphism of graphs, routes, chains, cycles, connectivity trees, multigraphs, Euler graphs, chromatic Ham and chromatic grade are designed depending on issues such as species and species streams.

Keywords: The Graf. Edges. Ends. Directional, non-directional edges. Incident. Simple graphs. The filler of the graph. Part graf.

1.КИРИШ. Графлар назарияси ҳозирги замон математикасининг асосий қисмларидан биридир. Кейинги пайтларда турли хил АБТ ва дискрет характерга эга бўлган ҳисоблаш қурилмаларини лойихалашда (ясашда) графларнинг роли янада ошди.

Келгусида оддий графлар муҳим ўрин тутди. Бу синфнинг графлари қуйидаги хоссаларга эга: у чекли, барча қирралари ориентирланмаган,

сиртмоқли ва қаррали қарралари йук; (исталган иккита учли, биттадан қўп звено билан туташтирилмайди).

2.МЕТОДОЛОГИЯ. Петерсен номи билан аталувчи ўнг томондаги граф қарраларининг доирачалар билан белгиланмаган кесишган жойлари унинг учлари эмасдир.

1 - т а ь р и ф . Бўш бўлмаган X учлар туплами ва қарралар тўпламидан тузилган тартибланган $G = (X, U)$ жуфтлик оддий граф дейилади.

Агар $x, y \in X$ учлар учун ҳуе U булса, учлар цушни, агар $x \text{ уз } U$ булса, бу учлар қушнимас дейилади. Таърифдан бевосита куринадики, агар учлар сони $|X| = n(G)$ булса, u ҳолда қарралар сони $m(G)$ учун қуйидаги тенгсизлик ўринлидир:

3.МУҲОКАМА. Ўқувчига мослик ҳамда G_1 ва G_2 графларнинг изоморфизми эканлигини текширишни тавсия қиламиз. Шу билан бирга учларнинг қолган $4! - 2 = 22$ та мосликлари изоморфизм эмаслигини айтиб утамиз.

G_3 ва G_4 графларнинг изоморфизмини масалан, қуйидагича ўрнатиш мумкин:

(бу графларнинг бошқа изоморфизмларини аниқланг). эканлигини осонгина аниқлаш мумкин. Масалан, G_1 графнинг 4 учи фақат битта уч билан қўшни, G_3 да эса бундай уч умуман йук.

4.НАТИЖАЛАР. Агар x ва y учларнинг иккаласи камида битта умумий инцидент қаррага эга бўлса, улар қўшни дейилади. Хусусий ҳолда, агар x учда камида битта сиртмоқ бўлса, y ўз-ўзи билан қўшнидир.

Маршрутда учлар ва қарраларнинг ҳар хил бўлиши талаб қилинмайди. Битта уч ёки қарра бир неча марта такрорланиши мумкин.

2- т а ь р и ф . Қарралари ҳар хил бўлган маршрут занжир деб аталади. Циклик занжир эса цикл дейилади. Агар занжирда (циклда) x_0 ва x_1 лардан ташқари барча учлари ҳар хил бўлса, u ҳолда u содда занжир (цикл) дейилади.

3- т а ь р и ф . Агар G графнинг x ва y учлари орасида ҳеч бўлмаганда битта занжир мавжуд булса, u ҳолда улар туташтирилган дейилади.

Графни тўғри бўялганда цикл учларининг ранглари алмашиб келади, демак, узунлиги тоқ бўлган содда циклни тўғри бўяш учун икки ранг етарли эмас. Бундай циклни ўзида сақлаган граф ҳам бихроматик бўла олмайди.

5.ХУЛОСА. Равшан бўлдики, графнинг учлари тўпламида берилган «туташтирилганлик» муносабати рефлексивлик, симметриклик ва транзитивлик хоссаларига эга. Демак, бу муносабат эквивалентликдир ва графнинг X учлари тупламини $X \vee X_2, \dots, X_k$ синфларга ажратади. Хар бир синфга тегишли бўлган учлар ўзаро туташтирилгандир (турли синфларга тегишли бўлган учлар орасида занжирлар йуқ).

Барча қирралари аниқлик бўлган боғлиқлик граф дарахт деб аталиши маълум. Дарахтнинг исталган иккита учи ягона занжир билан боғлангандир. Дарахтнинг исталган x_0 учини танлаб олиб, уни илдиз ёки нолинчи поғонали уч деб атаймиз. x_0 га қўшни бўлган барча учларни биринчи поғона учлари деймиз ва хоказо $i - 1$ поғонадаги учларга қўшни (бошка поғоналарга тегишли бўлмаган) учларни i поғона учлари деб атаймиз.

Кўришиб турибдики, G граф қисмларининг фазоси уларнинг характеристик векторларининг фазосига изоморф ва m Улчовли. Агар графнинг барча учларининг даражалари (яъни уларга инцидент булган қирралар сони) жуфт бўлса, граф ҳам жуфт дейилади. Жуфт графда исталган содда занжирни (циклдан фарқли ўлароқ) унга кирмаган қирра билан давом эттириш мумкин. Ҳақиқатан ҳам, занжирда охириги учнинг даражаси 1 га тенг, лекин граф жуфт бўлганлиги сабабли бу учга инцидент булган камида битта қирра мавжуд. Агар граф чекли булса, занжирни кетма-кет давом эттириб, аввал босиб ўтган учларнинг бирига келамиз, яъни содда циклни ҳосил қиламиз.

Фойдаланган адабиётлар (REFERENCES) :

1. Тураев . Т . Математик мантик, ва дискрет математика I қисм. Самарканд, СамДУ. 2000, II қисм. Самарканд: СамДУ, 2001.
2. ТУРАЕВ Х. МАТЕМАТИК МАНТИҚ ВА ДИСКРЕТ МАТЕМАТИКА. Узбекистон Матбуот ва ахборот агентлигининг 1 -босмахонаси. Тошкент. 2003.
3. Яблонский С. В. Введение в дискретную математику. М., «Наука», 1979.
4. Крбулов В Д . Ракамли автоматлар. Т., 1980.

DEVELOPING STUDENTS’ VOCABULARY THROUGH INSIDE AND OUTSIDE CLASSROOM LEARNING

Gofurova Khilola Gofur qizi

Inagamova Go’zal Tokhirovna

Teachers, English Department,

‘Tashkent Institute of Irrigation and Agricultural Mechanization Engineers’

National Research University, Tashkent, Uzbekistan

Abstract

The purpose of this study is to show the importance and role of increasing students’ vocabulary knowledge in the classroom and outside the classroom, and to consider the strategies used in the process of increasing their vocabulary. It presents useful approaches to practice based on the results of my research and the effective influence of the process of inside and outside learning, which affects the development of vocabulary in the educational process.

Index Terms – The classroom, inside learning, classroom-based subject, outside classroom learning, pedagogical tool, community-based development project.

I. INTRODUCTION

As a result of the reforms carried out in our country, the education system has been radically reformed, the educational process has been adopted and put into practice in accordance with global educational standards and national values, as well as state educational standards aimed at integration of education. Tasks such as "training of modern personnel who know several foreign languages in our country, conducting research on foreign languages, improving the methodology of language teaching" are set. In this regard, due to the fact that today the world science is developing not within a single discipline, but in an interdisciplinary direction, in our country there

are problems such as teaching foreign languages and language, their relationship to each other, the impact of these issues on society. Learning is important. In the 21st century, the development of foreign language skills of young people and the exchange of skills in the field of interstate pedagogy are important factors in the growing interest for developing learners' developing skill and its depends on inside and outside classroom learning process.

The scientific work is a scientific report aimed at finding answers to the following problems and questions:

- What is the need to develop vocabulary?
- How is the process of inside and outside the classroom learning organized?
- What is the inside and outside learning process?
- What are the ways students can increase vocabulary inside and outside the classroom?

To answer these questions, the researcher examines various works on the topic and conducts experiments with students.

II. BACKGROUND KNOWLEDGE

The classroom is the place where teachers actively create the conditions for learning weaving together knowledge of the discipline or field of knowledge; ways of working in that discipline or field; their knowledge of how to make the various concepts, content and procedures in that discipline or field learnable.¹

The inside learning is a learning process that is typical of the traditional teaching method and is learning with a sense of classroom environment and responsibility. For example, the equipment and devices available in the classroom, posters, teaching aids, the location of the teacher and the teacher, the decoration of the classroom with equipment in the prescribed requirements, etc. are all processes reminiscent of the classroom. Inside classroom learning is the acquisition of knowledge using

¹ <https://www.google.com/search?q=inside+classroom+learning&rlz=>

lassroom and classroom-based subjects, based on textbooks, artificial templates, visual aids, handouts, and sometimes the subject and vocabulary being studied. The imaginary worlds of students are used in the framework.

Outside classroom learning is the use of places other than school for teaching and learning. It's about taking kids and young people out, giving them challenging, exciting, and diverse experiences to help them learn. Places can belong to an activity or workshop, but the goal is the same no matter where the extracurricular learning takes place. It is about giving students a real-world learning experience to succeed in extracurricular life.

The use of outside classroom learning is well known as an effective pedagogical tool in building a diverse and sustainable education. It has been shown to increase learning outcomes, motivation, physical activity, and social behavior among pupils and students (Fägerstam, 2012, Mygind, 2007). Extracurricular learning includes many practices, from excursions to monuments and natural sites, to field trips, field work, and community-based development projects (Rikkinson et al., 2004). However, in European education systems today, extracurricular education is largely understood as an adjunct to traditional education and is traditionally added randomly to places related to the external environment, such as environmental education.

III. METHODOLOGY

A. Research Design

The research design applied in this research was Quasi-experimental which applied the non-equivalent Control Group Design with Pre-test and Post-test. Sugiyono (2014) stated that in this design, there were two groups which were taken randomly. In order to determine the results of scientific work, experimental tests are conducted on a regular basis for a pre-selected group, as well as entrance and exit tests at the beginning and end of the quarter, as well as for other groups, which did not conduct experiments at all. “Input” and “output” tests are performed and the results are compared.

B. Participants

Traditionally, English classes are taught in 2 groups when the number of students exceeds 20, and we also decided to organize research work with 2 groups in two different ways, with 1 group from each group selected for the experiment. Half of the classes were organized in the traditional style, inside the classroom, and the second part of the group was conducted in order to improve the vocabulary on the same topics with the outside classroom approach.

C. Data Collection and Analysis

Analysis of the students' questionnaire data

During the question and answer session with the students, it was found that there was a need to develop their Vocabulary knowledge. The students' responses led to the following conclusions:

- a) High need for vocabulary formation due to the need for vocabulary richness in any learning process
- b) The effective use of different methods in the process of indoor classroom learning stimulates the development of the necessary vocabulary by increasing the interest of students
- c) The methods and techniques used by the teacher should be within the scope of the topic and should be applied within the context of interest and age
- d) There was a need for a wider application of the outdoor classroom learning approach in the educational process, which would allow students to expand their vocabulary and use the appropriate range of word structures in different environments.

The research work refers to both a qualitative and a quantitative type of research. The analysis of the data is based on numerical method. The results of the progress tests and the final test are reported in numbers and expresses in graphs.

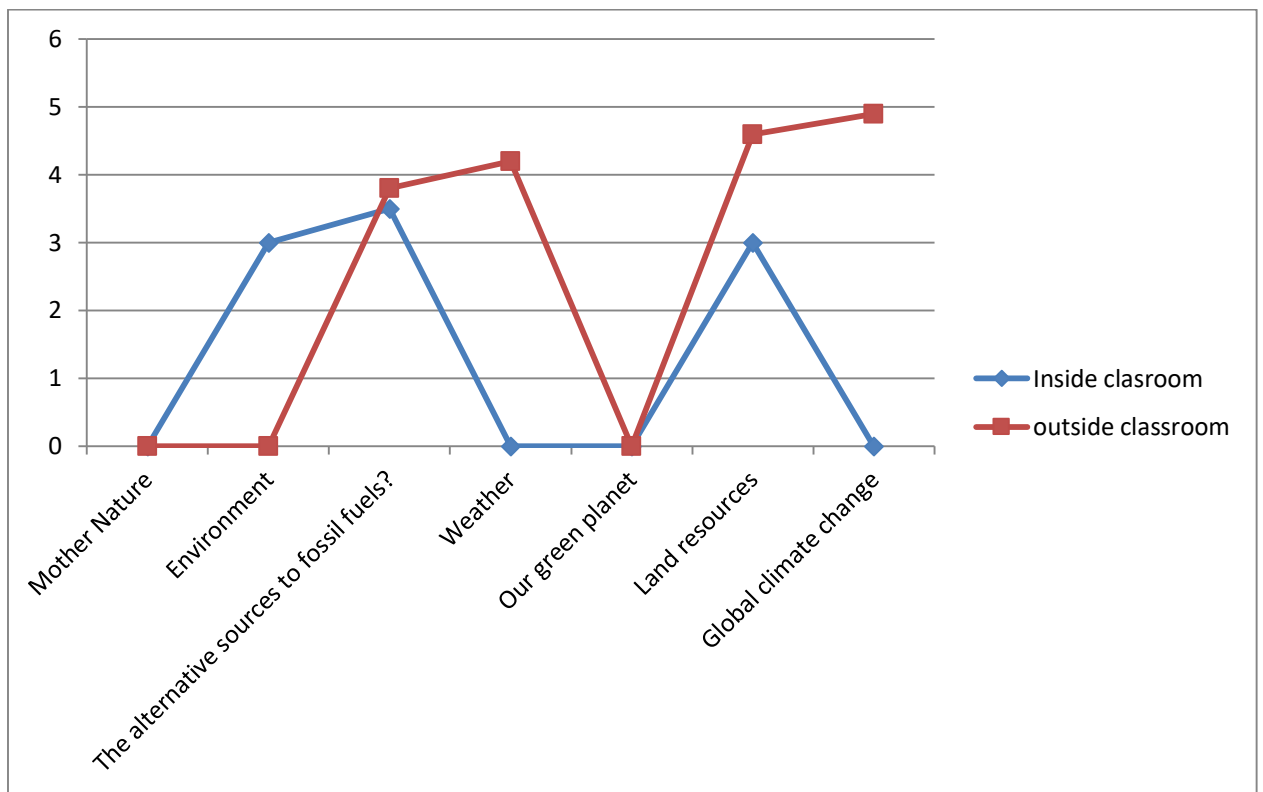

Figure 1. Analysis of students developing vocabulary knowledge on approaches: inside and outside classroom learning processes

Almost all chart results also show that each topic is important in terms of the circle being studied, and whether they are in-classroom or outdoor classroom learning, the result is related to the environment in which it is created and its subject matter, and we were convinced that a slightly different inside classroom learning approach would develop a more vocabulary than an inside classroom approach.

IV. RESULTS

1. The Classification of Students’ Pre-test and Post-test Scores in Experimental Classes based on inside classroom.

The following table showed the distribution of frequency and percentage of final score of vocabulary knowledge of both grade students in pre-test and post-test in experimental class.

No.	Grade	Classification	Pre-test		Post-test	
			Frequency	Percentage	Frequency	Percentage

1	7 and 8	excellent	2	10%	4	20%
2	7 and 8	Good	4	20%	7	30%
5	7 and 8	Not bad	12	45%	9	35%
6	7 and 8	poor	5	25%	3	15%
Total			23	100%	23	100%

Table 1. Results of Students’ knowledge of vocabulary developing through inside classroom

The results show that teaching through an indoor classroom, which is a traditional teaching method, shows that students’ vocabulary knowledge have increased by a moderate amount, while the results do not show surprisingly large changes.

2. The Classification of Students’ Pre-test and Post-test Scores in Experimental Classes based on outside classroom.

The following table showed the distribution of frequency and percentage of final score of Vocabulary of both grade students in pre-test and post-test in experimental class.

No.	Grade	Classification	Pre-test		Post-test	
			Frequency	Percentage	Frequency	Percentage
1	7 and 8	Excellent	2	10%	8	30%
2	7 and 8	Good	4	20%	12	55%
5	7 and 8	Not bad	12	45%	2	10%
6	7 and 8	Poor	5	25%	1	5%
Total			23	100%	23	100%

Table 2. Results of Students' knowledge of vocabulary developing through outside classroom

The table shows that the results of our second type of experimental group also showed that the output test tests rose with a much higher shift, which results are related to the developing of vocabulary knowledge of the students.

V. DISCUSSION AND CONCLUSION

In conclusion, there is also logic in taking English learners as the subject of this research, which is assessed by the fact that they need a vocabulary knowledge. Those who are just starting to learn a language, they always feel the need to take directions and they need a comfortable place to study, which is a classroom, and high level students can learn the language on their own. At the same time, students have a high need for both classroom and extracurricular learning processes, and their memories are based on reality, so as an outcome of the research, they have an alternative to the relevant outdoor classroom learning, for this cases areas were selected, additional areas are a phenomenon dependent on the learner himself, and can form a regular vocabulary in any area. In general, Vocabulary richness is very important for English learners, and not only indoor classroom learning strategies but also outdoor learning should be considered in its formation.

REFERENCES

1. Folse, K. S. (2008). Six vocabulary activities for the English language classroom. *English Teaching Forum*, 46(3), 12-21.
2. Fowle, C. (2002) Vocabulary notebooks: implementation and outcomes. *ELT Journal*, 56 (4), 380-388.
3. Gu, P. Y. (2003). Vocabulary learning in a second language: Person, task, context and strategies. *TESL-EJ*, 7(2), 1-25.
4. <https://www.easchooltours.com/blog/the-benefits-of-learning-outside-the-classroom>
5. <https://www.google.com/search?q=inside+classroom+learning&rlz=>

6. <https://www.researchgate.net/publication/251710094> Learning Outside The Classroom Effects on Student Concentration and Interest
7. Intaraprasert, C (2010). Strategies for learning vocabulary employed by science-oriented students: A qualitative perspective. Arab World English Journal, 1(1), 80-106.
8. Schmitt, N. & Schmitt, R. R. (1993). Identifying and assessing vocabulary learning strategies. Thai TESOL Bulletin, 5(4), 27-33.
9. Subekti, N. B., & Lawson, M. J. (2007). Vocabulary acquisition strategies of Indonesian postgraduate students through reading. International Education Journal, 8(2), 485-496.
10. Djorayeva M, Yuldashova N. (2022) The importance of using interactive methods in the process of teaching terminology/Pedagogs/Volume 8, Issue-1

COMPARATIVE ANALYSIS OF POLITICAL METAPHOROLOGY

Samarqand davlat chet tillari instituti

Xorijiy til va adabiyoti (ingliz tili)

magistratura 1-kurs

Abdiraxmonova Gulshanoy

Annotation: Metaphors are widely used in political rhetoric as an effective framing device. While the efficacy of specific metaphors such as the war metaphor in political discourse has been documented before, those studies often rely on small number of hand-coded instances of metaphor use. Larger-scale topic-agnostic studies are required to establish the general persuasiveness of metaphors as a device, and to shed light on the broader patterns that guide their persuasiveness. In this paper, we present a large-scale data-driven study of metaphors used in political discourse.

Keywords: metaphor, political discourse, politics, language, society.

INTRODUCTION

In this paper, aided by a neural network based metaphor detection approach, we present a large-scale domain-agnostic study of the effects of metaphors in political discourse. Our study is conducted on a dataset of 85K Facebook status message posts made by 412 US politicians over a period of around nine years. Our three main findings are:

- We find that politicians’ rate of metaphor use is correlated with their ideological leanings in complex ways that depend on contemporaneous political events. Specifically, our analysis found that Democratic politicians used significantly more metaphors during the three months immediately after the 2016 election loss, compared to themselves in prior months, as well as to Republican politicians during the same period of time or prior months.
- We find that politicians’ posts that include metaphorical language tend

to have significantly higher engagement from their audience. The scale of our study enabled us to control for various socio-political factors, such as gender and party affiliation, strengthening our findings compared to prior studies.

To our knowledge, this is the first computational study of this scale on the impact of metaphor use in political communication in a topic-agnostic manner.

MATERIALS AND METHODS

Political science offers a rich literature on the value of metaphor in political rhetoric. Studies have documented the effectiveness of metaphors as a framing technique ([Lakoff 1991](#); [Tannen 1993](#); [Entman 2003](#)) that shapes public sentiment by exposing desired aspects of an issue, while seamlessly concealing the less desired ones ([Musolff 2000](#); [Lakoff and Wehling 2012](#)) (as in the war example above). Metaphors have also been found to express and elicit stronger emotions than literal expressions ([Crawford 2009](#); [Citron and Goldberg 2014](#); [Mohammad, Shutova, and Turney 2016](#)); e.g., the phrase “a tsunami of immigrants” portrays immigration as a threat and spurs fear, as compared to “high numbers of immigrants”.

RESULTS AND DISCUSSION

Studies have also documented differences in the metaphors used across communities with different political views. For instance, ([Lakoff 2002](#)) shows that two conflicting instantiations of the NATION IS A FAMILY metaphor, using nurturing-parent vs. strict-father family models, explain the liberal-conservative divide in the US politics. ([Lakoff and Wehling 2012](#)) show that the two models are consistent with both the parties’ rhetoric and their policies, and can be used to promote liberal vs. conservative values. Taking a step further, ([Thibodeau and Boroditsky 2011](#)) investigated how metaphors affect our decision-making. In their experiment, two groups of subjects were primed by two different metaphors for crime: crime is a virus vs. crime is a beast and then asked how crime should be tackled. They found that the first group tended to opt for preventive measures and the

second group for punishment-oriented ones. According to the authors, their results demonstrate the influence that metaphors have on how we conceptualize and act with respect to societal issues.

Drawing inspiration from this line of research, we demonstrate through a large-scale domain-agnostic study that automatic metaphor detection could help us better understand the broader patterns that guide the impact of metaphor in political discourse.

Metaphors are frequently used in political discourse. For instance, the following three sentence fragments from our dataset demonstrate literal vs. metaphorical description of the same concept, economy:

My top priority is to improve the local economy and create jobs. (1)

it's time to jumpstart the economy and put it to work for the middle-class (2)

we need to stop stifling our own economy (3)

In (1), the politician is describing the term economy literally by using the verb *improve*, whereas in (2) and (3), the politician uses the verbs *jumpstart* and *stifle* to metaphorically describe the term economy. The verb *jumpstart* evokes the frame of economy being like a car that has broken down, while the verb *stifle* evokes the frame of economy being a person who is suffocated or restrained. We are interested in studying the patterns associated with metaphor use in political discourse, and whether they result in increased engagement with the audience. We start by automatically identifying metaphors in our data.

Metaphor detection on the [\(Mohammad, Shutova, and Turney 2016\)](#) dataset is normally evaluated with cross-validation, but in order to train a single model that can be applied on the Facebook dataset we split this dataset into 517/65/65 instances for train/dev/test. To evaluate the classifier for adjective-noun metaphors the combined training data contains 9,880 examples and the [\(Tsvetkov et al. 2014\)](#) dev/test sets contain 200 examples each. The verb–argument classifier has 73.85% accuracy on the dev set and 75.38% accuracy on the test set of the [\(Mohammad, Shutova, and Turney 2016\)](#) dataset. The adjective–noun classifier achieves 85.71% F-

score on the ([Tsvetkov et al. 2014](#)) dev set and 86.73% F-score on the test set.

CONCLUSION

In this paper, we demonstrated the positive effect of metaphor use in generating engagement in political discourse. We used an NLP-based metaphor detection approach that allowed us to perform a large-scale data-driven topic-agnostic study, unlike previous work on this topic. Our results hold true despite controlling for gender and party affiliation of politicians. Furthermore, since longer posts are more likely to contain more interesting content that may drive engagement, we control for post length (i.e., the number of words) in all our analyses. This way, we ensure that our results hold true regardless of the length of the posts. Where applicable, we also control for the random effects due to individual politicians using a mixed effects model to ensure that the increased engagement we find in posts with more metaphoricity is not driven by a handful of politicians who use more metaphors or happen to have more engaging followers. These controls are also applied to our word-level engagement analysis, which goes one step further to test the difference in engagement when the same word is used literally vs. metaphorically.

REFERENCES

1. Beigman Klebanov, B.; Leong, C. W.; Gutierrez, E. D.; Shutova, E.; and Flor, M. 2016. *Semantic classifications for detection of verb metaphors*. In Proceedings of ACL, 101–106. Berlin, Germany.
2. Bulat, L.; Clark, S.; and Shutova, E. 2017. *Modelling metaphor with attribute-based semantics*. EACL 2017 .
3. Cameron, L. 2013. *Metaphor in educational discourse*. A&C Black.
4. Guerini, M.; Strapparava, C.; and Ozbal, G. 2012. *Exploring text virality in social networks*. *arXiv preprint arXiv:1203.5502* .
5. Musolff, A. 2010. *Mirror images of Europe: Metaphors in the public debate about Europe in Britain and Germany*. Muenchen: Iudicium.

TIL TARIXI – EL TARIXI

Toshaliyeva Sarvara Irisaliyevna

Toshkent davlat sharqshunoslik

Universiteti o'qituvchisi

Annotatsiya

Mazkur maqolada o'zbek tilining shakllanish tarixi, murakkab taqdiri, O'zbekiston mustaqillikka erishgach milliy lisoniy g'oya, milliy lisoniy siyosatning tilimiz taraqqiyotiga qilgan ta'siri xususida so'z yuritiladi.

Kalit so'zlar: milliy til, lisoniy siyosat, turkiy til, lisoniy ong, lisoniy muhit.

O'rxun-Enasoy tosh bitiklarining o'zi turkiy til tarixida alohida bir davr bo'lganligidan, turkiy xalqlar o'z yozuvi, adabiyotga ega bo'lganligidan hamda muayyan darajada taraqqiy etganligidan guvohlik beradi. Fitrat o'zining “Tilimiz” nomli maqolasida (1919 yil “Ishtirokiyun” gazetasida chop etilgan) “Dunyoning eng boy tili turkchadir, eng baxtsiz tili yona xud turkchadir... Turk (o'zbek) tili shuncha tugalligi bilan baxtsizlikdan qutula olamishdir. Turkchaning baxtsizligi arab bosqini bilan bog'lanmishdir. Dunyoning eng boy tili bo'lg'on turkchamiz...forscha tepiklari bilan daxi ezilmishdir” - deb ko'rsatar ekan, quyidagilarni yozadi: “Ko'zlarimizni to'rt ochib qaraylik, dunyoning eng buyuk hakimi bo'lgan Ibn Sino turk (o'zbek)dir. Ikkinchi Arastu atalgan Farobiy turkdir. Arab tilini mangulik turgizib kelgan Javhariy turkdir. “Vahdati vujud” falsafasining imomlaridan bo'lgan Jaloliddin Rumiy turkdir. Forsiy adabiyotning payg'ambarlaridan bo'lg'on Nizomiy daxi turkdir. Shu yerda otlari yozilg'on kimsalar yolg'uz turk ulusini emas, butun dunyoning ulug' kishilaridan erurlar. Ikki turk ulusi bunlarning asarlaridan ozig'lanolmay qolmish, balki o'zlarini ham yaxshigina taniyolmay qolmishdir. Bunlar o'z biliklarini turkcha yozsalar edi, bu kun turk ulusining holi ehtimolki boshqa turli bo'lar edi”. [1: 126-B]

Tarixiy shart-sharoit, o‘sha davr lisoniy ongi, ilm va ta’lim kabi omillar Fitratning bu armonli orzusining amalga oshishiga to‘sqinlik qilgan. Tarixiy manbalarning qayd etishicha X asrgacha O‘rta Osiyo xalqlari “rasmu oinlari” bekor qilingan, davlat ma’muriy hujjatlari faqat arab tilida yozilgan. Arab va mo‘g‘ul hukmdorlari davrida forscha va turkiycha kitoblar, kutubxonalar yondirilgan. Xalifa Qutayba hatto yozuv biladigan kishilarni o‘ldirtirgan.

Sobiq sho‘rolar davrida ham ko‘plab noyob qo‘lyozma kitoblarning yerga ko‘milgani, suvga oqizilgani, mas’ul idoralar tomonidan tortib olinganligi ko‘pchilikka ma’lum. Rasmiy hujjatlarning, ilmiy tadqiqotlarning rus tilida yozilishi mustaqillikni qo‘lga kiritguncha davom etib kelganligini xalqimiz yaxshi biladi. Bularning barchasi milliy tillarni bo‘g‘ovga soladigan, ularning maqomi-yu mavqeini cheklab qo‘yadigan ijtimoiy-siyosiy tuzum taqozo etgan lisoniy muhit oqibati sanaladi.[2:]

Mustaqil O‘zbekiston Respublikasining milliy lisoniy siyosati bu oqibatlarni bartaraf etishga qaratilgan: o‘zbek tiliga davlat tili maqomi berildi, uning rivoji uchun zarur bo‘lgan faol lisoniy muhit yaratildi. Bu sohadagi sayi-harakatlarning barchasi mustaqillik g‘oyasi, mustaqillik mafkurasining tarkibiy qismi hisoblanadi.

Shuni ta’kidlash kerakki, tilning taraqqiyotini faqat farmonlar, qonunlar bilan ta’minlash qiyin. Buning muhim sharti, yuqorida ta’kidlanganidek, milliy lisoniy g‘oya va milliy lisoniy muhitning barqarorligidir. Chunonchi, Alisher Navoiy “Muhokamatul lug‘atayn asarida e’tirof etishicha, Husayn Boyqaro o‘zbek tilida yozish – ijod etish haqida maxsus farmon ham beradi:” “... iltifot va ehtirom yuzidin ba’zi ma’nilar topib nazm qilurg‘a hukmlarn ham joriy bo‘ldi va so‘z uslubig‘a tayinlar va adosig‘a ta’lim ham izohre bo‘ldi”. Bu farmon “nazm qilur” bilan bog‘liq bo‘lsa ham muhim siyosiy ahamiyatga molik edi.

Alisher Navoiy quyidagilarni ham alohida ta’kidlaydi: “... turk ulusining xush ta’blari... turk tili bila nazm aytsalar ham ... fosih turklar qoshida o‘quy va o‘tkara olmag‘aylar va o‘qusalar ham har lafzlarig‘a yuz ayb topilg‘ay va tarkiblarig‘a yuz e’tiroz vorid bo‘lg‘ay”. Bu holning sababini u quyidagicha izohlaydi: “ ... bu

(o‘zbek) tilda g‘arib alfoz va ado ko‘pdur. Muni xush oyangda tartib va raboyanda tarkib bila bog‘lamog‘lig‘ning dushvorlig‘i bor”. [3: 118 B]

Bunday “dushvorlig‘” lar (alfoz g‘aribligi, bayon tarkibining sustligi, lafzlar bemazaligi va ma‘nilar nosaroligi) tilning aloqa vositasi vazifasini bajarishdagi faolligi, jamiyatning bu tilga bo‘lgan ehtiyoji darajasi bilan ham bevosita bog‘liq bo‘ladi. Jamiyat a‘zolarining tarixiy birligi, ijtimoiy jipslashish shakli qancha kuchli bo‘lsa, aloqa vazifasini bajarayotgan ichki tartiblanish va ishlanganlik, maromlilik darajasi ham shuncha yuqori bo‘ladi. Jamiyatning tilga ehtiyoji uning ishlatilish doirasini belgilaydi: ijtimoiy munosabatlarning barcha sohalarida, lisoniy muloqotlarning barcha ko‘rinishida faol “ishlagan” tilning qayta ishlanishi, saralanish, turkumlanish, maromlanish darajasi, birikish, tarkiblanish qoida va andozalari barqaror xususiyat kasb etadi; bu xususiyatlarning an‘ana va odatga, bilim va malakaga aylanish imkoni ham kengayadi.

Buyuk alloma Forobiy ta‘kidlaganidek, “Inson insoniy kamolotga erishuvi uchun so‘zlashga muhtojdir, har bir inson tabiatida boshqa bir inson yoki insonlar bilan munosabatda, o‘zaro muloqotda bo‘lish ehtiyoji bor”. Binobarin, ikki tillilik sharoitda, fors tili rasmiy-idoraviy til maqomida ustuvorlik qilgan bir vaziyatda qaysi bir tilni tanlash, qo‘llash muammosi ham, bu muammoni hal etishning ijtimoiy va ruhiy mezonlari tasavvuri ham mavjud bo‘lgan. Hukmron til-rasmiy til bu sohada imtiyozli til bo‘lib qolgan.

Hazrat Xoja Ahmad Yassaviy “Tamonnolik olimlar ko‘zga ko‘rinmas turkini, Mulloman, deb aritmas ko‘nglidagi chirkini, Turkistonda Xoja Ahmad xush aydilar turkini, Ma‘nisiga yetganlar yerga qo‘yar bo‘rkini” deganlarida aynan mana shunday vaziyatni ko‘zda tutgan bo‘lishi mumkin.[4:120 B]

Ijtimoiy lisoniy muloqotning forsiy va turkiy ikki tilliligiga asoslangan tarixiy sharoitda davlat va fuqarolar o‘rtasidagi munosabatlarda, fan va ta‘lim sohalarida fors tili ustuvor, imtiyozli qo‘llanishga ega bo‘lgan, o‘zbekcha tili esa, aksariyat, kundalik muomalada, savdo-sotiqda badiiy adabiyotda, xalq og‘zaki ijodida ishlatib kelingan; o‘zbek tilining yozma shakli asosan badiiy va diniy adabiyot doirasidagina

faol ishlatilgan. Buni Hazrat Alisher Navoiyning “Turk nazmida chu torib men alam, Ayladim ul mamlakatni yakqalam ” qilg‘onligi haqidagi haqqoniy e’tirofi ham tasdiqlaydi. O‘tgan XX asr boshlarigacha yaratilgan diniy, ilmiy, ma’rifiy asarlarning aksariyat qismi muqaddimasida mualliflarning o‘z asarini ma’lum bir hukmdor, do‘st-birodarlari, qarindosh-qondoshlari iltimosiga ko‘ra turkiy tilda yaratildi, deb e’tirof etishlari o‘zbek yozma-kitobiy tilining barcha sohalarida birday faol ishlatilmaganligidan darak beradi. Bulardan kelib chiqadigan xulosa shuki, o‘zbek adabiy tilining faol qo‘llanishini ta’minlaydigan tarixiy-ijtimoiy sharoit ham, lisoniy muhit ham fors tili ta’sirida bo‘lgan. Fitratning 1919 yili “Turkcha (o‘zbekcha)... ming yildan beri ezila kelmishdir. Yashar, lekin o‘zini arab, fors tillarindan qutqara olurmi, yo‘qmi?” degan xitobi ham bu xulosani tasdiqlaydi.[5: 127 B]

Qayd etilgan mulohazalardan anglashilishicha, o‘zbek adabiy tili meyorlari XX asrgacha asosan badiiy adabiyot doirasidagina muayyan darajada ishlanib kelingan. Binobarin, o‘zbek adabiy tili funksional uslublari va uslubiy meyorlari yetarli darajada ishlanmay, shakllanmay kelgan.

O‘zbek tili rus tili ta’siriga tushgan keyingi davrda diniy-ma’rifiy uslub unutildi, bu uslub unsurlari esa hajviyabop ifoda vositalari maqomini kasb etdi, ilmiy nutqning ommabop va ma’rifiy-ta’limiy ko‘rinishigina bir muncha uslubiy qiyofa kasb etdi, ilmiy tadqiqotlarni rus tilida yozish qoidaga aylandi. Bularning barchasi til meyorlari faqat lisoniy hodisagina emas ayni paytda ijtimoiy hodisa ham ekanligini ko‘rsatadi. Tilning barcha a’zolari, uslublari bir xilda ishlamagan tarixiy-ijtimoiy sharoitlarda adabiy til (nutq)ning amalga oshirilgan-“ishlagan” sohasidagina yuzaga chiqqan meyorlari haqida gapirish to‘g‘ri bo‘ladi.

Xulosa o‘rnida yana buyuk jadid bobomiz Abdurauf Fitratning “Tilimiz” maqolasida kuyunib yozgan quyidagi so‘zlarini keltiramiz: “...Turk ulusini sevamiz, lekin tili qabodir, musiqasi totsizdir, tarixi qorong‘udir deganlarning ham bir-ikki tayoq yeb quvilmoqlari kerakdir. Lekin turk tili baxtsizdir”. [6: 128 b]

O‘tmishi murakkab, baxtsiz deb ta’rif berilgan tilimizning kelajagi qanday bo‘lishi ko‘p jihatdan bizga, ona tili haqida qayg‘urishimizga bog‘liqdir.

Foydalanilgan adabiyotlar:

1. Fitrat A. Tilimiz. Tanlangan asarlar. 4-jild. -T.: “Ma’naviyat”, 2006, 126-bet
2. I. Toshaliyev. O‘rgangan ko‘ngil // “Sharq yulduzi”, 1991 yil 9-son.
3. Navoiy. A. Tanlangan asarlar. 13-jild. 118-b
4. Yassaviy A. Hikmatlar. G‘afur G‘ulom nashriyoti, 1991, 120-bet
5. Fitrat A. Tilimiz. Tanlangan asarlar. 4-jild. -T.: “Ma’naviyat”, 2006, 127-bet
6. Fitrat A. Tilimiz. Tanlangan asarlar. 4-jild. -T.: “Ma’naviyat”, 2006, 128-bet

O‘ZBEK TILI SINTAKSISI VA USLUBIYATI TADQIQOTCHISI

Sevara Mahmudova

O‘zDSMI dotsenti, f.f.n

Annotatsiya

Mazkur maqolada o‘zbek tili sintaksisi va uslubiyati tadqiqiga hissa qo‘shgan tilshunos-uslubshunos olim Irisali Toshaliyevning ilmiy ishlari tahlil qilinadi.

Kalit so‘zlar: sintaksis, stilistika, parsellyatsiya, kiritma konstruksiyalar.

Har bir davrning o‘z iste’dodlari va har bir sohaning o‘z tadqiqotchilari bo‘ladi. Shunday shaxslardan biri Irisali Toshaliyev bo‘lib, uning ijodi o‘tgan XX asrning 80-yillarida gullab-yashnagan, yangi asrning birinchi o‘n yilligida eng yuqori cho‘qqiga ko‘tarilgan, shu davrda nihoyatda sermahsul ijod qilgan edi. U tilshunoslikning hamma sohalari bo‘yicha o‘z fikriga, o‘z munosabatiga ega olim edi. I.Toshaliyev “Hozirgi o‘zbek adabiy tilida kiritma konstruksiyalar” tadqiqotida o‘zbek tili sintaksisining dolzarb muammolaridan biri kiritma konstruksiyalar masalasini ham ilmiy, ham faktik material tahlili jihatidan hal qilib beradi. Vaholanki, o‘tgan asrning 40-yillaridan boshlab, mazkur masalaga tilshunoslarning e‘tibori kuchayib, ko‘pdan-ko‘p asarlar yaratila boshlagan edi. Olim bu fikrlarni chuqur o‘rganib, ularni har tomonlama tahlil qilib bergandi. Ushbu mavzu bo‘yicha o‘sha davrda yaratilgan yuzlab asarlarning mohiyatini chuqur tushunib, eng zo‘r olimlar bilan munozaraga kirishib, ular ifodalagan fikrlarning noaniq tomonlarini aniqlashtirish oson emas edi., chunki har bir fikrning orqasida mashhur shaxslar turar edi. I.Toshaliyev kiritma konstruksiyalarning barcha xususiyatlarini har tomonlama tadqiq etdi va bu muammoning yechimini ko‘rsatib, unga nuqta qo‘ydi. Olim ochib bergan xususiyatlar quyidagilar:

1. Kiritma konstruksiyalarning o‘rganilish tarixi.
2. Kiritma konstruksiyalar –mustaqil sintaktik kategoriY.

3. Kiritma konstruksiyalarning semantik turlari va stilistik funksiyalari.
4. Kiritmalarning qo‘llanishi va stilistik funksiyalariga doir.
5. Kiritma konstruksiyalarning struktur jihatidan turlari va ularning leksik-grammatik xususiyatlari.
6. So‘z kiritmalar.
7. Birikma kiritmalar.
8. Gap kiritmalar.
9. Murakkab kiritmalar.
10. Belgi-kiritmalar.
11. Kiritma konstruksiyalarning gapdagi o‘rni.
12. Kiritmalarning o‘zlari aloqador qismga nisbatan o‘rinlashishi.

Yuqorida sanalgan xususiyatlar kiritmalarning barcha qirralarini yaqqol ko‘rsatib beradi va muammoning uzil-kesil hal etilganini ko‘rsatadi.[1]

Irisali Toshaliyev sintaktik sathning bilimdoni sifatida yana bir monografiya yaratdi. Bu asar “Hozirgi o‘zbek adabiy tili. Sintaksis. Sintaktik va sintagmatik qayta bo‘linish. Parsellyatsiya” deb nomlanadi. Olim ushbu ishida sintaksisga boshqa tomondan yondashadi. Asar kirish, 4 ta qism va xulosadan iborat bo‘lib, kirish qismida “Lisoniy va nutqiy o‘zgarishlarning umumiy masalalari” ga e‘tiborini qaratadi. Ko‘rinadiki, monografiyada yana bir dolzarb muammo – til va nutq munosabatlari o‘z tadqiqini topadi.[2]

Monografiyaning birinchi qismida “Sintaktik qayta bo‘linish”, 2- qismida “Sintagmatik qayta bo‘linish”, 3-qismida “Parsellyatsiya”, 4-qismida “Parsellyatli tuzilmalarning uslubiy qo‘llanishi” tadqiq qilingan. Bu qismlarning har birida yana bo‘limchalar mavjud bo‘lib, ular qismlarda ifodalangan masalalarning barcha qirralarini ochishga xizmat qiladi. Ishda yangi terminlar ham ishlatilgan, ular o‘zbek tilshunosligida jahon tilshunosligi terminlarining qo‘llanishi bilan ular ifodalagan tushunchalarning aniq ma’no bildirishiga imkon yaratadi. Masalan, “parsellyatsiya” terminiga olim shunday izoh beradi: ”So‘nggi yillarda yaratilgan tadqiqotlarda esa yozma nutqda (xususan, muallif bayonida) ishlatilgan ilovaly tuzilmalarni adabiy til

ekspressiv sintaksisi maxsus uslubiy yo‘sini sifatida “parsellyatsiya”, “parsellyativ konstruksiya” (parsellyativniye konstruksii), og‘zaki so‘zlashuvda hamda personajlar nutqida qo‘llanganlarini "ilova" (ilovali konstruksiya-prisoyedineniye, "prisoyedinitelnaya konstruksiya") atamaları bilan atash taklif qilinmoqda”. ...Shuningdek, “ilovali tuzilma” terminiga nisbatan “parsellyatli tuzilma” atamasini qo‘llash bu hodisaning mohiyatiga ko‘proq mos keladi. Turkiy tillarga oid ayrim ishlarda mazkur hodisa xuddi shu nom bilan yuritilmoqda ham”[3, B 87].

Ko‘rinadiki, I.Toshaliyev fanning eng yangi tushunchalarini o‘zbek tilshunosligiga olib kirgan . Shu bilan birga, u yangi termin ham yaratgan: ”marom” terminini “norma, “meyor”, ”o‘lchov” ma’nosida ishlatgan. Bunday qo‘llash uning maqolalarida o‘z o‘rniga tushgan.

Olimning ”Ommaviy axborotning tili va uslubi” (R.Abdusattorov hammuallif) nomli o‘quv qo‘llanmasi, garchi 2006 yilda yaratilgan bo‘lsa ham shu kungacha nafaqat bo‘lgusi jurnalist talabalarning, balki barcha jurnalistlarning qo‘lidan tushmas dasturulamaliga aylangan. Ushbu kitob 5 qism, muqaddima, kirish, uqtirish xati kabi bo‘limlardan iborat bulib, har bir qismda aniq vazifa belgilangan. Kirish qismida “Tilning ijtimoiy mohiyati” yoritilib, unda til va nutq masalalariga alohida e’tibor berilgan, chunki uslub tilning nutqda namoyon bo‘lishidir.

Birinchi qism “Muloqot turlari: tasnifi va tavsifiga”, “Og‘zaki muloqot va yozma muloqot”ga bag‘ishlangan bo‘lib, unda muloqotga xos bo‘lgan xususiyatlar o‘z ifodasini topgan. Bu qismga og‘zaki va yozma matn xususiyatlari ham kiradi. Bunda matniy muloqotning o‘ziga xosligi yoritilgan.[4]

Ikkinchi qism ”Ommaviy muloqotning umumiy tavsifi” deb nomlanib, unda ommaviy muloqot tushunchasi va unga xos tamoyillar berilgan. Uchinchi va to‘rtinchi qism masalalari ikkinchi qismga hamohangdir. Ularda ham muloqotning boshqa qirralari aks etgan bo‘lib, “Ommaviy muloqot turlari: uslubiy o‘ziga xosligi” deb ataladi va gazeta, radio, telemuloqot uslublarining qo‘llanish usullari berilgan. To‘rtinchi qism ham muloqotning boshqa tomonlarini aks ettirishga bag‘ishlangan bo‘lib, “Ommaviy muloqotni shaxslantirish muammolari” deb ataladi. Bunda

shaxslantirish talablari va vositalari haqida ma'lumot olish mumkin. Ushbu qismning bir bo'limi “Muloqotni shaxslantirish usullari” deb atalib, unda jurnalistning “men”i, muloqot samimiyligi, muloqot mavzusini bayon qilish usullari kabi masalalar talqini mavjud.[5]

Beshinchi qism “Amaliy-tajribaviy va tahliliy-tadqiqiy mashg'ulotlar” deb ataladi. Uning nomidan ham ko'rinib turibdiki, bu bo'lim amaliyotni qanday o'tash yo'llarini o'rgatadi.

Ushbu qo'llanma boshdan-oyoq yangilikka yo'g'rilgan edi, hozirgi vaqtda ham bu xususiyatini yo'qotmagan.. Bu ham asarning qimmatini belgilaydi. Uni o'qigan mutaxassislar nafaqat qo'llanmaga xos qoliplashgan bilimlar, balki yangi, ilmiy tahlilga tortilgan yangi ma'lumotlar bilan ham tanishadi. Bularning hammasi Irisali Toshaliyevning ko'p qirrali, nihoyatda chuqur bilimga ega ekanligini ko'rsatuvchi dalildir. Olim tinimsiz izlanuvchan, faol shaxs ham edi. U ommaviy axborot vositalarining deyarli barchasida doimo betakror maqolalari bilan ishtirok etib turardi. Madaniyat ko'zgusi bo'lgan “O'zbekiston adabiyoti va san'ati” gazetasida uning “Millatning tiriklik timsoli”, “So'z mantiqi - fikrlash kaliti” kabi maqolalari tilimizning dolzarb masalalariga bag'ishlangan. “Xalq so'zi” gazetasida bosilgan hajm jihatidan bir bosma toboqni tashkil etadigan katta maqolasi ko'pchilik mushtariylarning tahsiniga sazovor bo'lgan edi. Uning maqolalarini quyidagi gazetalarda ham muntazam uchratish mumkin edi. Chunonchi, “Qishloq haqiqati”da “Tafakkur xazinasini”, “Adolat”da “Tilni buzayotgan tilchilarmi?”, “Vatan” da “So'z mas'uliyati”, “Fidokor” da “Tahrir mas'uliyati”, “O'zbekiston ovozi” da “Matbuot va til”, “O'zbekiston matbuoti” jurnalida “Matbuot tili talqini”, “Yoshlik” jurnalida “So'z qo'llash maromi” kabi maqolalar fikrimizning dalilidir. Bu ro'yxatning bir qismi, xolos

Olimning gazeta va jurnallarda chop etilgan maqolalari nomlariga e'tibor qilinsa, uning nihoyatda zakovatli, u qamrab olmagan sohaning deyarli yo'qligining guvohi bo'lamiz.

Xullas, filologiya fanlari nomzodi, O‘zbekiston milliy universiteti jurnalistika fakulteti stilistika va tahrir kafedrası dotsenti Irisali Toshaliyev tilshunoslik ilmida o‘z mavqeiga ega bo‘lgan zabardast olim sifatida umrguzaronlik qildi. Uning asarlari olimning o‘z oldiga qo‘ygan vazifasini bajarib kelmoqda va kelgusida ham barcha til ilmi mutaxassislari uchun xizmat qiladi.

Foydalanilgan adabiyotlar:

1. Toshaliyev I. Vstavochniye konstruksii v sovremennom uzbekskom literaturnom yazike. AKD T: 1.5 b.t.
2. Toshaliyev I. Hozirgi o‘zbek adabiy tili. Sintaksis. Qayta bo‘linish va parsellyatsiY. O‘quv qo‘llanma. -T.: “Zarqalam” nashriyoti, 2004, 10 b.t.
3. Toshaliyev I. Hozirgi o‘zbek adabiy tili. Sintaksis. Qayta bo‘linish va parsellyatsiY. O‘quv qo‘llanma. -T.: “Zarqalam” nashriyoti,2004, 87-bet.
4. Toshaliyev I. Abdusattorov R. Ommaviy axborotning tili va uslubi.O‘quv qo‘llanma. -T.: “Zarqalam” nashriyoti,2006, 15,5 b.t
5. Toshaliyev I. Abdusattorov R. Ommaviy axborotning tili va uslubi.O‘quv qo‘llanma. -T.: “Zarqalam” nashriyoti, 2006, 20-bet

THE IMPACT OF ARTIFICIAL INTELLIGENCE SYSTEMS ON BUSINESS PERFORMANCE

Rizaeva Farangiz Kholdorovna

The student of Tashkent State University of Economics

rizayeva06@mail.ru

Abstract

This article examines the impact of artificial intelligence on enterprises and the expected efficiency from it, and analyzes the impact of artificial intelligence on the economy using a neo-Schumpeterian economic approach. Artificial intelligence systems

Keywords: artificial intelligence, Schumpeter's economics, digitization, SI applications.

Introduction

Decree of the President of the Republic of Uzbekistan dated February 17, 2021 “On measures to create conditions for the accelerated introduction of artificial intelligence technologies” in accordance with the Strategy “Digital Uzbekistan - 2030” In order to accelerate the introduction of intelligent technologies and their widespread use in our country, provide access to digital data and their high quality, create favorable conditions for the training of qualified personnel in this area in the economic and social spheres, public administration, develop a regulatory framework that defines uniform requirements, responsibility, security and transparency in the development and use of artificial intelligence technologies; widespread use of artificial intelligence technologies to improve the quality of public services in the interests of the population, as well as to increase the efficiency of government data processing bodies; conducting fundamental and applied scientific research to develop useful technological solutions and create a local ecosystem of innovative

developments in the field of artificial intelligence, which will contribute to their further commercialization. The resolution calls for more effective control over the activities of commercial banks in 2021-2022 on the introduction of artificial intelligence technologies, as well as remote biometric identification of users (Face-ID) and assessment of credit risks, budgetary, pension, social and water expenses, average payments, as well as analysis and improvement of the effectiveness of pension payments, monitoring of traffic and traffic congestion, detection of pneumonia by computed tomography, analysis of human lungs in the norm, and early detection of breast cancer based on mammographic analysis of diagnostics projects were approved [1-2].

The use of artificial intelligence will help service companies increase efficiency and improve customer service. SI technology is becoming an increasingly important part of industry service management and can benefit companies by: simplifying tasks; increase efficiency; improved mobility; revolutionary changes in customer service.

Analysis of literature on the topic

The use of digital technologies in the economy is widely covered in the works of Academicians S. Gulyamov, R. Ayupov, Ergashev, V. Markova, G. Golovenchik. In their work, they covered a wide range of issues related to the use and application of artificial intelligence in the service sector.

Neo-Schumpeterian economics is used as a baseline model to analyze the impact of artificial intelligence on the economy. The three forces driving the neo-Schumpeterian economy are innovation, knowledge and entrepreneurship. He uses these forces to study the success of artificial intelligence algorithms, study their location for commercial purposes, and to study investors, entrepreneurship, and therefore the global market [4].

Technological innovation brings great benefits to innovative businesses, consumers and society as a whole. Neo-Schumpeter's comprehensive economic theory, focused on quality development based on innovation, provides a theoretical

framework for analyzing various issues in the dynamics of industry, financial markets and the public sector. A comprehensive neo-Schumpeterian approach should take into account the transformational processes taking place not only at the sectoral level of the economy, but also in the public and financial spheres [5]. Neo-Schumpeter's theory is that the development of potential and the nature of changes in sectoral structure and macroeconomic effects at different phases of their established sequence are considered through a widespread new potential technology that can cope with new challenges by merging all sectors of the economy, i.e. industry, public and financial sectors. In economic theory, innovation in the service sector is currently becoming an area of research [6].

Over the past decade, the evolution of organizational processes and efficiency has largely been achieved using advanced technologies such as data analytics, artificial intelligence (AI), and business intelligence applications. The increased use of advanced technologies has increased efficiency, effectiveness and efficiency as existing and new knowledge in the organization continues to improve AI capabilities [7].

Methods

Artificial intelligence (AI) is changing the way business is managed by simplifying tasks in real time and helping to organize people and resources. In enterprise service management, AI improves the communication process in communications, routing planning and optimization, and many other functions. A few years ago, artificial intelligence was associated with games, movies, science fiction, advanced science, entertainment, and books. However, it has now entered the service sector to streamline day-to-day operations.

Advantages of artificial intelligence in the economy: fast discovery of large data samples, fast visualization and analysis, improved product design, detailed analysis. These advantages will lead to the creation of new types of services in the economic sphere, the expansion of business, an increase in profits, an increase in the efficiency of production and social life, and a reduction in costs [9].

One of the most common types of artificial intelligence is machine learning and deep learning, which are widely used in business operations and customer service. Machine learning is an artificial intelligence method for monitoring a computer, controlling a robot, recognizing speech and face, and more. Many AI developers find it easier to train a system with examples than to do it by hand. Deep learning algorithms are part of machine learning algorithms. The use of artificial intelligence systems has become a key innovation in all existing service industries. Computer vision, transfer learning, natural language processing, etc. The approaches of this deep learning method are widely used in solving high-level problems, detecting complex big data structures, image and speech recognition. Deep learning can be successfully applied to image analysis and goal setting.

Results

If machine learning determines what is relevant to a problem, these knowledge algorithms can be used to analyze specific problems. Algorithms require reliable data to the extent that they can identify useful patterns. The data can be digital, in the form of images, in the form of visual data, text, or unstructured data. Machine learning systems have the ability to learn and adapt when making decisions. Enterprise AI systems, on the other hand, can make decisions in managing and running a business.

With the use of artificial intelligence in the service industry, more strategic decisions can be made. Using chatbots also brings some convenience and can help customers faster and more accurately. These bots, which also contain information about the customer and their activities, can be aware of the problem and offer a quick solution.

SI allows employees to focus on predictive analysis while quickly completing administrative iterations. It manages the final work and data flow through automation. Continuous evaluation and processing of data gives the analyst a clear picture. Thus, the service company is able to save a lot due to artificial intelligence.

Discussion

In high-tech enterprises, SI also distinguishes between sensory intelligence systems. With the help of such systems it is possible to achieve decision-making, personality, individual characteristics, perception and successful operation of the firm. Sensory intelligence is a set of traits and abilities that includes a wide range of tendencies and personal skills, such as soft skills or intra, which the ANFIS system senses from a set of measured physiological changes in the human body, “identifies them” [10]. The results show that in the age of modern technology, manufacturers with improved general emotional intelligence will become successful people in the workplace and in the social environment. Thus, artificial intelligence can identify excess costs in business processes and suggest the optimal use of resources to improve productivity. AI includes intelligent agents and intelligent systems that enable organizations to perform intelligent and cognitive activities that combine business processes with tasks, enabling businesses to be innovative. Smart agents are taken as the basis for creating strong artificial intelligence, so the intelligent system is based on the features of human cognition and learning. Smart objects capture the state of the data and manage the content in the state because they can control the access or retrieval of data using methods permitted by the data object.

Conclusion

Thus, enterprises use SI systems when looking for new solutions to recurring problems in their business processes, competition, and technological development.

Thus, artificial intelligence (AI) is a system that mimics human intelligence to improve jobs, increase productivity, and drive economic growth. Intellectuals, born from the activity of artificial intelligence, have a lot of know-how necessary to increase efficiency and create new knowledge for business processes. Artificial intelligence is a smart system that allows employees to access valuable information through technology platforms.

Conclusion

Artificial intelligence is a smart system that allows employees to access valuable information through technology platforms.

Thus, enterprises use SI systems when looking for new solutions to recurring problems in their business processes, competition, and technological development. Artificial intelligence plays an increasingly important role in our lives and economies and affects our world in different ways. AI is viewed by many as a vehicle for productivity and economic growth - to improve operational efficiency and improve decision-making by analyzing large amounts of data, as well as to stimulate the creation of new products and services in the market. While artificial intelligence is believed to increase demand and create new sources of income, it can have devastating consequences for the economy and society. Thus, artificial intelligence (AI) is a system that mimics human intelligence to improve jobs, increase productivity, and drive economic growth. Intellectuals, born from the activity of artificial intelligence, have a lot of know-how necessary to increase efficiency and create new knowledge for business processes.

References

1. Decree of the President of the Republic of Uzbekistan No. PQ-4996 dated February 17, 2021 “On measures to create conditions for the accelerated introduction of artificial intelligence technologies”
2. Decree of the President of the Republic of Uzbekistan No. PP-5234 “On approval of the Strategy “Digital Uzbekistan - 2030” dated October 5, 2020 and measures for its effective implementation”
3. Decree of the President of the Republic of Uzbekistan dated August 26, 2021 "On measures to introduce a special regime for the use of artificial intelligence technologies."
4. Horst Hanusch and Andreas Pieck Manifesto of a Comprehensive Neo-Schumpeterian Economy. Volkswirtschaftliche Discussionsreihe, No. 289 Contributed in collaboration with: University of Augsburg, Institute of Economics.
5. Horst Hanush and Andreas Pica. Principles of neo-Schumpeterian economics. Beitrag no. 278, September 2005

6. Faiz Galluy Interactive Innovation: A Neo-Schumpeterian Model. Research Seminar: "Managing Innovation and the External Context" Roskilde University, November 26-27, 1999.

7. Femi Olan and others. Artificial Intelligence and Knowledge Sharing: Factors Influencing Organizational Performance. *Journal of Business Research* 145 (2022) 605–615.

8. Vikram Thakru Ways: Artificial intelligence is changing field service. <https://kloudgin.com>. May 24, 2022

9. Kulmatova S., Abduzhalilova B. The impact of artificial intelligence on the economy and society. “IV Traditional International Scientific and Practical Online Conference “Action Strategy: Macroeconomic Stability, Investment Activity and Prospects for Innovative Development” May 26-27, 2021 Tashkent, Uzbekistan. 57-63 b.

10. Huidan Huang Xiaosu Wangb Sudhakar Sengank Tota Chandud. Emotional intelligence for wealth management on technological innovation of high-tech enterprises. Aggression and aggressive behavior. Available online June 8, 2021, 101633

FRAZEOLOGIK BIRLIKLARNI USLUBIY JIHATDAN FARQLASH MEZONLARI

A'zamova Gulnoza Abduxoliq qizi

SamDCHTI magistranti

Annotatsiya : *Frazeologik birliklar tilning lug‘at tarkibini tashkil qilguvchi, mazmunan bitta so‘zga teng birliklar bo‘lgani uchun ko‘p yillar davomida leksikologiya tarkibida o‘rganilib kelingan. Ammo shuni alohida ta’kidlash lozimki, FB larning uslubiy farqlash alohida tahlil qilinishi lozim bo‘lgan masalalardandir. Ushbu maqola frazeologik birliklarni uslubiy jihatdan farqlash mezonlarini o‘rganishga bag‘ishlangan.*

Kalit so‘zlar: *konnotativ element, uslubiy ma‘no, grammatik qurilish, ko‘chma ma‘no.*

Аннотация: *Фраzeологизмы изучаются в лексикологии на протяжении многих лет, поскольку представляют собой единицы, составляющие лексический строй языка и по содержанию равные одному слову. Однако следует отметить, что методологическая дифференциация ФБ является одним из вопросов, требующих отдельного анализа. Данная статья посвящена изучению критериев методологической дифференциации фразеологизмов.*

Ключевые слова: *коннотативный элемент, стилистическое значение, грамматическая конструкция, переносное значение*

Annotation: *Phraseological units have been studied in lexicology for many years because they are units that make up the lexical structure of a language and the content is equal to one word. However, it should be noted that the methodological differentiation of FBs is one of the issues that needs to be analyzed separately. This article is devoted to the study of the criteria for methodological differentiation of phraseological units.*

Keywords: *connotative element, stylistic meaning, grammatical structure, figurative meaning.*

Frazeologik birliklarning soʻzlardan asosiy farqi ular obʻyektiv reallikni, maʼlum voqea hodisani nomlash uchun emas, balki unga nisbatan modal munosabatni ifodalash maqsadida yuzaga keladi. Tildagi frazeologik birliklarning asosiy qismi maʼno jihatdan insonga qaratilgan: ular kishining biror fizik, ruhiy, aqliy-intelektual xususiyatini, hatti harakatini baholaydi. Shu sababli frazeologik birliklarning maʼno tarkibida koʻpincha konnotativ element ishtirok etadi. Bu element frazeologik birlikning denotative maʼnosiga emotsional-ekspressiv boʻyoqdorlik yuklashi bilan eʼtiborni tortadi. Shu sababli frazeologik birliklarni tahlil qilganda ularning uslubiy tavsifi muhim ahamiyat kasb etadi. Maʼlumki, til elementlari konotativ maʼno bilan birga uslubiy boʻyoqdorlikka ham ega. Ular oʻziga xos „ekspressiv atmosfera” bilan oʻralgan boʻladi. Bu holat tilshunoslikda hozirga qadar turli xil nomlanib kelmoqda. Til elementlariga ironiya, tantanavorlik, hazil-mutoyiba, ishonmaslik, shubha kabi uslubiy nozikliklarni yuklovchi hodisani nomlaganda „uslubiy boʻyoq”, „uslubiy tonallik”, „konotatsiya “ kabi atamalardan foydalanmoqdalar. Birgina „konotatsiya “ atamasining oʻzi ham tilshunoslikda har xil taʼriflanayotir. Uslubiy maʼno inson ongining ekspressiv baholash faoliyati mahsuli boʻlib soʻz va frazeologik birliklarning tushuncha ifodalash xususiyati bilan uzviy bogʻliqdir. Frazeologik birliklarning uslubiy maʼnosi undagi ikki komponentdan iborat:

- a) ekspressiv baho boʻyogʻi- bu komponent frazeologizmlarga baholash nozikliklarini yuklaydi;
- b) funksional uslub boʻyogʻi frazeologizmlarning u yoki bu funksional uslubga xoslanganini koʻrsatadi.

Frazeologik birliklarni ekspressiv - baho boʻyogʻi tarkibini baholash, emotsionallik va ekspressivlik tashkil etadi. Baholash deganda predmet yoki shaxsga nisbatan salbiy yoki ijobiy tavsif berish tushuniladi. Frazeologik birlik

ma’nosini talqin qilganda baholash xususiyati albatta ishtirok etadi. Agar frazeologik birliklarning semantik strukturasi baholash semasi bo’lsa, o’sha iboraning struktur –grammatik qurilishidan qat’iy nazar frazeologik birlikka izoh sifat orqali beriladi yoki bu izoh tarkibida “nihoyatda”, ”juda” singari baho semasini ifodalovchi so’zlar qo’llaniladi. Masalan: se fâcher tout rouge - qattiq g‘azablanmoq; monter sur ses grands cheveux - jahli chiqmoq, g‘azablanmoq, être comme un âme en peine - g‘amgin bo’lmoq; être triste comme un bonnet de nuit - juda xafa, g‘amgin bo’lmoq kabi sinonim birliklarda ekspressivlik turli darajada ifodalangan. Ya’ni har bir ibora o’ziga xos ekspressiv baho bo’yog‘iga ega bo’lib, birinchi iborada salbiylikni ifodalovchi sema nisbattan yorqinroq. Frazeologik birliklarning emotsionalligi ularning turli xil his-tuyg‘ulari, shaxs-predmetlarga nisbattan sub’yektiv munosabatlarini ifodalash bilan bog’liqdir. FB larning emotsionalligi bir vaqtning o’zida ikki ma’noning reallashuvi va obrazlilik natijasida yuzaga chiqadi. Darhaqiqat, frazeologik birliklar qo’rquv, shodlik, azoblanish, hayrat, taajub kabi emotsional xususiyatlarni ifodalash imkoniyatiga ega. Masalan, "avoir mal à zéro", "faire un long nez", "faire grise mine à", "avoir un figure de croque-mort" kabi frazeologik birliklar dardu alam, xafagarchilik emotsional bo’yog‘iga ega bo’lsa, "être aux anges", "être au septième ciel", "être gai comme un pinson", iboralari quvonch, sevinch emotsional bo’yog‘iga ega.

Frazeologik birliklarni uslubiy jihatdan farqlashning o’ziga xos mezonlari mavjud bo’lib, bularni sanab o’tish frazeologik birliklarni uslubiy xususiyatlarini yanada kengroq ochib berishimizga va ularning semantik o’ziga xosliklarini yorqinroq ifodalashimizga imkon beradi.

1. Etimologik mezon deyilganda FB larning genetik xususiyatlari, ularning kelib chiqishi, dastlabki qo’llanilish doirasi, adabiy tillar tarkibiga kirib kelish yo’llari, paydo bo’lgan davri kabilar tushuniladi. Bugungi kunda so’zlashuv uslubiga xos deb tasnif qilinayotgan ko’pgina frazeologik birliklarning paydo bo’lish manbai so’zlashuv nutqi, xalq og‘zaki ijodi asarlari sanaladi. Ko’pincha bunday

frazeologizmlar hayotiy-so‘zlashuv xarakteridagi erkin birikmalarining ustama ko‘chma ma’noga ega bo‘lishi, metaforizatsiya natijasida paydo bo‘ladi.

2. Ichki formaning obrazlilik mezoni. Frazeologik birliklarning ichki formasi deb uning asosida yotgan obraz, frazeologik birlikning ma’nosiga doir bo‘lgan obrazli tassavvur tushuniladi

3. Semantik mezon. FB larning funksional uslubiy jihatdan xoslanishi uning ma’nosiga ham bog‘liq. FB larni qo‘llanilish darajasiga ko‘ra uch guruhga ajratish mumkin: arxaik FB lar, hozirgi tilda mavjud keng iste’molda bo‘lgan FB lar, ijodiy o‘zgargan FB lar.

4. Ohangdoshlik mezoni. FB lar komponentlarining o‘zaro munosabatida alliteratsiya, ritm, qofiya elementlari ham ishtirok etadi.

5. Komponent mezon. Bu mezonni boshqacha qilib FB lardagi ayrim komponentlarning funksional uslubiy xoslanishi, deb atash mumkin. Ba’zi FB lar komponentlari alohida olinganda ma’lum bir ma’no kasb etmaydi. Ularni ibora tarkibidan sug‘urib alohida qo‘llash imkoniyatiga ega emasmiz. Bu komponentlar o‘sha frazeologik birliklarning kitobiy uslublarga xoslanishini ta’kidlashga xizmat qiladi.

Shunday qilib, frazeologik birlikning ekspressiv baho bo‘yog‘i uning uslubiy xoslanganligi bilan, har doim ham sabab-oqibat munosabatida bo‘lavermaydi, lekin bu ham ma’lum darajada frazeologizmlarning uslubiy xoslanishiga xizmat qiladi. FB larning funksional –uslubiy tarmoqlanishini belgilashda yuqorida berilgan barcha mezonlar ob’yektiv ravishda hisobga olingandagina yaxshi natija beradi.

Foydalanilgan adabiyotlar:

1. Байрамова Л.К. Фразеология и перевод/ Фразеология и синтаксис. – Казань.1982.
2. Бегматов Э., Маматов А. Адабий норма назарияси. I қисм.-Тошкент: Наврўз, 1997.

3. Бушуй Т.А. Фразеосистемность в контрастивном лексическом словаре // Вестник Каракалпакского Отделения Академии Наук Республики Узбекистан. – Нукус, 2001.
4. Жуков В.П. Семантика фразеологических оборотов. – М.: Просвещение, 1978.
5. Реймов Б.Х. Фразеологические единицы, выражающие эмоциональное состояние человека.: Автореф. дисс. ... канд-та филол. наук. - Ташкент: УзГУМЯ, 2005.

AJDODLARIMIZNING SAN’AT VA MADANIYATGA BO’LGAN QARASHLARI XUSUSIDA

Abdulboqiyeva Moxichehra

Namangan davlat universiteti Musiqa ta’limi va madaniyat fakulteti

Musiqa ta’limi kafedrasi talabasi

Annotatsiya: O’zbek milliy san’atini yuksalishida mustaqillikdan so’ng yaratilgan qo’shiqlarning tarbiyaviy ahamiyati juda kattadir. Mamlakatimiz mustaqillikka erishgach yuqori malakali, zamonaviy tafakkur tarziga ega bo’lgan bilimli mutaxassis kadrlarni tayyorlash borasida na’munali ishlar amalga oshirildi.

Kalit so’zlar: milliy madaniyat, san’at, an’anaviy qo’shiqchilik, nota, meros.

Xalqimiz azaldan mehnatkashligi, bir-biriga sodiqligi bilan boshqa xalqlardan ajralib turadi. Inson hayotda yashar ekan, uning har tomonlama yuksalishi uchun ajdodlarining qay darajada bo’lganligiga bog’liqdir. Bizning buyuk ajdodlarimiz o’zining serviqor g’oyalari, ibratli va hikmatli nasihatlari, azaliy axloq-odobi hamda eng muhimi o’ta bilimdonligi bilan farqlidir.

Tarixiy manbalarda e’tirof etilgan tosh devorlaridagi musiqani ifodalovchi rasmlar, miniatyuralar ko’rinishidagi shoxlar saroyidagi bazmlarda mashshoqlarning tasvirlari, qo’shiq kuylayotgan xofizlarning ko’rinishlari an’anaviy qo’shiqchilik san’atini asrlar osha sayqallanib bizgacha yetib kelganligidan dalolat beradi. O’sha davrning buyuk olimi Mahmud O’oshg’ariyning “Devonu lug’otut- turk” asarida qadimiy turkiy xalqlarining xalq og’zaki ijodi va an’anaviy qo’shiqlari, bayram va marosimlardagi mehnat qo’shiqlari, qahramonlik qo’shiqlar xaqida namunalar berilgan bo’lib, o’sha zamonda qo’shiqchilik janri rivoj topganidan dalolat beradi.

X-XII asr musiqa va ashula san’atiga doir bayon etilgan noyob ma’lumotlar O’zbek musiqa san’atining ildizlari juda qadimiyligidan dalolatdir. Tarixiy

adabiyotlardagi ma’lumotlar va arxeologik qazilma topilmalari shundan dalolat beradi. Eramizdan avvalgi IV asrda (qariyb 2400 yil muqaddam) Iskandar Zulharnayn O’rta Osiyoni zabt etganida yunonlar ajdodlarimiz bo’lmish sug’diylar, baktriyaliklar va xorazimiyliklarning boy musiqa madaniyatidan hayratda qolganlar. Ularning mashshoq xonandalari ajdodlarimizning ajoyib va dilkash qo’shiqlari va kuylarini, xushnavo turli cholg’u asboblarini o’rganib, o’zlarining musiqa madaniyatlarini boyitganlar. Natijada ayrim cholg’u asboblarimiz yevropa xalqlari amaliyotida qo’llanib, yangi ko’rinish (shakl) va nomlanishda tarqalgan (ud – motiya, dutor, gutor – gitara, arg’anun – arfa va boshqalar).

Yusuf Xos Hojibning “Qutadg’u bilig” asarida ham uchraydi. X asrning buyuk Qomusiy olimi musiqashunoslik fanining kashfiyotchisi Abu Nasr al-Forobiy bo’lib, uning musiqa sohasida yaratgan asarlari ham keng kashf etilgan.

San’atga, madaniyatga befarq qaragan, ularni pisand qilmagan jamiyat va mamlakat oxir-oqibatda inqirozga uchraydi. Bu tariximizda bir necha bor o’z isbotini topgan. Milliy madaniyat va san’at har qanday vaziyatda ham jamiyat taraqqiyotining muhim omillaridan sanalgan. Xalqi ma’naviy jihatdan qashshoq davlat hech qachon porloq istiqbolga ega bo’lmaydi. Musiqa va san’atning rivojlanishida, taraqqiy etishida buyuk allomalarning yuksak iste’dodlaridan foydalanish o’rinlidir.

An’anaviy qo’shiqchilik san’atning paydo bo’lishida, tarixning burilish davri keng ahamiyatga ega. Sharqda xususan Movarounnahr va Xurosonda, Markaziy Osiyoda ma’naviyat va ma’rifat masalalariga e’tibor hamisha yuksak bo’lib kelgan.

Mashhur mutafakkir Bahouddin Naqshband muhtoj insonga yordam ko’rsatish ham savobli ish sanalishini, vatanparvarlikka undashini juda ko’p ta’kidlaydi. Xatto kerak bo’lsa namozni to’xtatib yordam bermoq zarurligini aytib o’tganlar. Shu sababli insonparvarlik tuyg’usi vujudga kelgan va ko’plab qo’shiqlarda o’z ifodasini topgan.

Shu o’rinda Alisher Navoiyning quyidagi falsafiy misrasini keltirish mumkin:

- Kimki bir ko’ngli siniqning xotirin shod aylagay,

Oncha borkim ka’ba vayron bo’lsa obod aylagay.

Vatandoshimiz Zahiriddin Muhammad Bobur ham Hindistondak yirik mamlakatda buyuk imperiya tashkil etsada har doimo o’z Vatanini sog’ingan, unga bag’ishlab g’azallar yozgan. Shuning uchun biz o’z talabalarimizga milliy qadriyatlarimiz, buyuk ajdodlarimiz merosini chuqur o’rganish, pand-nasihatlariga quloq tutish vazifalarini qayta-qayta ta’kidlashimiz zarur.

Qadimgi ajdodlarimiz va buyuk mutafakkirlarimiz komil inson haqida butun bir axloqiy talablar majmuasini zamonaviy til bilan aytadigan bo’lsak, sharqona axloq kodeksini ishlab chiqqanlar.

Kishi qalbida haromdan hazar, nopoklikka, adolatsizlikka nisbatan murosasiz isyonlar mavjud bo’lishini o’z qo’shiqlari orqali qoldirganlar. Ular qoldirgan bebaho boylik hisoblangan ohang va honishlardan musiqa madaniyati darolarida foydalanish, ular xaqidagi ma’lumotlarni o’quvchi yoshlar ongiga singdirib borish zarur. Bu Davlat ta’lim standartida ham alohida ko’rsatib o’tilgan.

An’anaviy qo’shiqchilik san’atiga nazar tashlasak, XIX asrning ikkinchi yarmi va XX asr boshlarida o’lkamizda bu muqaddas san’atning butun bir ijrochi avlodi yetishib chiqqanligining guvohi bo’lamiz. Ota Jalol Nosirov, Ota G’iyos Abdulg’ani, Hoji Abdulaliz Abdurasulov, Domla Halim, Mulla To’ychi Toshmuxamedov, Matyovub Harratov kabi zabardast usta xofizlar shular jumlasidandir.

O’tmishda nota rivojlanmagan bo’lib, Ovro’po atamolari o’rnida xofizlarimiz ovoz maromiga qarab, “Gulligii”, “Binnigi”, “Shikami”, “Xonaqofiy” deb atalmish nafas olish chihar ish va ijro yo’llaridan foydalanishgan. O’sha davr Xofizlarining ovozlari o’ktam, baquvvat bo’lganligi sababli, ular Shikami yo’lida ijro etganlar. Ustoz xofizlar o’z ijro mahoratlarini oshirish uchun aks-sado beruvchi maxsus gumbazli binolarda mashg’ulot o’tkazganlar, shu tariqa o’z ovozlariqa sayqal berganlar.

Madaniy va ma’naviy merosimizning ulkan qismi, tarixda uyg’onish davri deb nom olgan davrning mahsulidir. O’rta Osiyoda XIV asr o’rtalaridan boshlab,

XV asrga qadar ilm-fan, madaniyat, san’at rivojlandi. Ulkan olimlar, shoirlar, san’atkorlar yetishib chiqdi va ular ham jahon madaniyati xazinasiga katta hissa qo’shdilar. O’zbek xalqining ma’naviy hayotida yuqorida ko’rsatib o’tgan milliy madaniyat sarchashmalaridan tashqari, teatrchilik elementlari yil fasllarida o’tkaziladigan turli marosimlarga bag’ishlangan: «Navro’z», «Ramazon va Qurbon Hayitlari»da, «Gul sayli» va boshqa bayramlarda va sayllarda turli tuman teartrlashtirilgan tamoshalar mavjud edi. Bu sayl va tomoshalarda sho’x qo’shiq, lapar, ommaviy raqslar avj oladi. Eng hurmatli xofizlar kuchli va katta ashulalar aytib, xalqning olqishlariga sazovor bo’lar edilar. Bu an’ana hozirga qadar davom etib kelmoqda. Biz yuqorida milliy madaniyatimizni qanday tarkib topganligiga to’xtaldik. Endi esa shaxsda, ya’ni har bir insonda mavjud bo’ladigan madaniyat haqida so’z yuritamiz. Har bir odam, xulq-atvori, hatti-harakati, yurish-turishi, o’zini tutish demak, madaniy saviya jihatidan el orasida yo yaxshi, yo yomon nom qoldiradi. Hurmat bilan tilga olinishiga ham, nafrat bilan yuz o’girilishiga ham odamning o’zi sababchi.

Yana shuni ta’kidlash joizki, an’anaviy qo’shiqchilik yalla, lapar, o’lan ijrochiligi rivojiga ayol xofizlarning qo’shgan hissalarini beqiyos bo’lib, ular ishtirokida o’tadigan marosimlarda ayol xofialar ishtirok etishgan. Shu tariqa an’anaviy qo’shiqchilik sayqal topib boravergan. Galdagi vazifamiz tariximizni, buyuk allomalarimiz qoldirgan qadimiy musiqa madaniyatimizni ilmiy jihatdan chuqur o’rganib, kelgusi avlodga yetkazishdan iboratdir.

O’zbek milliy san’atini yuksalishida mustaqillikdan so’ng yaratilgan qo’shiqlarning tarbiyaviy ahamiyati juda kattadir. Mamlakatimiz mustaqillikka erishgach yuqori malakali, zamonaviy tafakkur tarziga ega bo’lgan bilimli mutaxassis kadrlarni tayyorlash borasida na’munali ishlar amalga oshirildi.

Agar inson o’z milliy zamini hamda ildizlarini chuqur bilmas ekan va undan g’ururlana olmas ekan, undan tom ma’nodagi vatanparvar chiqishi qiyin.

Yoshlar tarbiyasi va musiqa san’ati inson uchun muhim ahamiyat kasb etib bugungi kunda rivojlandi, uning qirralari jilolandi. Go’zal milliy ohanglar, ular

borasida milliy an’analar tiklandi. Ulug’ musiqashunos olimlarning ishlari qaytadan ko’rib chiqildi. San’atimiz darg’alari davlatimiz tomonidan yuksak mukofotlar bilan taqdirlandilar.

Musiq va yoshlar tarbiyasining rivojida o’zbek musiq san’atining o’rni beqiyos bo’lib, ushbu yo’nalishga hissa qo’shayotgan mutaxassislar qalbida milliy g’urur, ona zaminga mehr-muhabbat tuyg’ulari kamol topdi. Yoshlar tarbiyasi kabi mas’uliyatli vazifa ota-onadan keyin ta’lim fidoyilarining zimmasiga tushadi. Demak, tarbiya degan tushunchalar, to’g’rirog’i tarbiya bilan shug’ullanish jamoatchilik ishiga aylandi. Ta’lim tizimida mehnat qilayotgan har bir pedagog tarbiyani ta’lim bilan birga barobar holda olib borish yo’lida zamonaviy usuldagi dars samaradorligiga erishishga harakat qilmoqdalar.

Musiq san’ati insonni tarbiyalaydi, uni ezgulikka, kishilarni yaxshilik etishga undaydi. Musiqaning yoshlar tarbiyasidagi o’rni beqiyosdir. Biroq bugungi kunda yoshlarning musiqaga qiziqishlari biroz muammolar keltirib chiqar- moqda. Ko’plab yoshlar xorijiy musiqalarga taqlid qilgani holda o’zlarining ko’rinishlariga ham g’arbona tus bermoqdalar. Milliy kuy-qo’shiqlarimizni unutib qo’yishayotgandek nazarimizda... chindan ham biror bir yoshlarni tanovvor, munojot yoki maqom qo’shiqlaridan hirgoyi etishlariga duch kelmaymiz. Xalqimiz orasida tanilib borayotgan ayrim “yosh estrada xonandalari”ning qo’shiqlari ham bachkana ko’rinishda tinglovchiga taqdim etilmoqda. Birgina so’zning bir necha bor takrorlanishi tinglovchiga manzur bo’lmaydi, va holanki ularning yangrayotgan musiqalari xorij musiqalaridan o’g’irlangan. Bunday shovqinli musiqalarga berilgan yoshlar o’zlarini go’yo ohang yo’nalashiga yo’rg’alatadilar, harakatlari ham bizning mentalitetimizga to’g’ri kelmaydigan ko’rinishda bo’lmoqda. Aynan shunday xolatlarni kelib chiqmasligi uchun musiq madaniyati darslarida milliy kuylarni tinglash, xalq qo’shiqlaridan o’rgatib borish zarur.

Foydalanilgan adabiyotlar:

1. O‘zbekiston Respublikasi Vazirlar Mahkamasining 2017 yil 15 martdagi “Umumiy o‘rta ta‘lim to‘g‘risida nizomni tasdiqlash to‘g‘risida”gi №140-sonli Qarori.
2. M. A. Nurmatova «Musika o‘qitish nazariyasi, metodikasi va maktab repertuar» fani bo‘yicha ma‘ruzalar matni -Ur., 2006-
3. Mirziyoev Sh.M. Tanqidiy tahlil, qat‘iy tartib-intizom va shaxsiy javobgarlik – har bir rahbar faoliyatining kundalik qoidasi bo‘lishi kerak. –T.: “O‘zbekiston”. – 2017.– .
4. Mirziyoev Sh.M. Buyuk kelajagimizni mard va olijanob halqimiz bilan birga quramiz. – T.: “O‘zbekiston”, 2017. – .
5. Yunusov R. O‘zbek xalq musika ijodi. (ilmiy – usluby tavsilar) II qism. - T. : “Sharq”. 2000 -

**TIME AND SETTING IN THE NOVEL “CLOUD ATLAS” BY DAVID
MITCHELL**

Ergashov Jamshid Shoniyazovich

Supervisor: Nasrullaeva M.S.

Annotation: David Mitchell’s *Cloud Atlas* (2004) presents its readers with a “borderless world.” This borderlessness concerns space and time, with complex and interweaving spatiotemporal planes. In this fictional world, the subject will serve as an entity that brings together disparate spatialities and temporalities through an intricate symbolic web that connects the subject’s body to the world it inhabits. Numerous versions of past, present, and future run in parallel, the actual and the virtual coexist, and the text folds upon itself. The novel operates a constant state of liminality, a state that will be embodied by the subject. Seemingly in a paradoxical way, the multiple liminal states identifiable in the novel convey the ultimate sense of borderlessness.

Keywords: subject, time, borderlessness, liminality, concertina, birthmark

INTRODUCTION

David Mitchell’s *Cloud Atlas* (2004) operates with a constant state of liminality, which seemingly in a paradoxical way conveys the ultimate sense of borderlessness. It is exactly the work’s heterogeneity, its jumps through time and space, its interrupted chapter structure that lend it a unity and coherence which erases both geographical and temporal borders. The novel spans through several centuries (starting from the 18th to the 22nd century, and a post-apocalyptic world), guides the readers to disparate parts of the planet (either through jumps or through the

characters’ strolls), and creates a fictional world that thwarts any considerations of a clear beginning and an end².

The current enterprise proposes to outline the way through which the subject becomes the central entity in Mitchell’s novel, one that brings together multiple spatialities and temporalities. The subject accomplishes this, paradoxically, through never being centralized: the entire novel rejects the idea of a single focus through its numerous characters, with no one protagonist, through its structure, through the different temporal and spatial scenes it chooses for the six disparate (and interrupted) chapters. There is no linear narrative, no true beginning and no end, the apocalyptic moment from the book’s centre is resolved by a counter-movement in time. Nevertheless, the subject, through the multiple selves comprising it, becomes the titular cloud atlas: a means through which the interconnections can be charted. The selves will show rhizomic connections through an intricate symbolic web, one that connects their bodies, spanning time and space, and creates a link through the comet-shaped birthmark.

MATERIALS AND METHODS

One model of time: an infinite matryoshka doll of painted moments, each “shell” (the present) encased inside a nest of “shells” (previous presents) I call the actual past but which we perceive as the virtual past. The doll of “now” likewise encases a nest of presents yet to be, which I call the actual future but which we perceive as the virtual future³.

RESULTS AND DISCUSSION

In *Cloud Atlas*, everything is interconnected, and thus the novel, through its intricate structure, reflects on the multitude of temporalities and spatialities. Past, present, and future, with both their virtual and actual manifestations, continuously

² Bayer, Gerd. 2015. “Perpetual Apocalypses: David Mitchell’s *Cloud Atlas* and the Absence of Time.” *Critique: Studies in Contemporary Fiction* vol. 56, no. 4: 345–354.

³ De Cristofaro, Diletta. 2018. “‘Time, No Arrow, No Boomerang, but a Concertina:’ *Cloud Atlas* and the Anti-Apocalyptic Critical Temporalities of the Contemporary Post-Apocalyptic Novel.” *Critique: Studies in Contemporary Fiction* vol. 59, no. 2: 243–257.

invade each other’s planes, and they comprise a distinct way of understanding the passing of time: they create a fluidity that allows conflicting conceptions of time to exist side by side, gradually revealing the concept of time itself to be a quasi-protagonist to the novel.

Through Timothy Cavendish’s story, one can easily follow the stages of different time conceptions as they gradually gain focus in the novel. For instance, the cyclical understanding of time appears to be proposed as a solution to linear time, and hence to history itself. Nevertheless, in “The Ghastly Ordeal of Timothy Cavendish,” one can find a rather ironic take on cyclicity. When Cavendish arrives at Aurora House (a nursing home he believes to be a hotel), he is certain that “[i]n the morning life would begin afresh, afresh, afresh. This time round I would do everything right” (Mitchell 2004, 175). But, to use Heather J. Hicks’s words, “[i]n a parody of rebirth, when Cavendish awakes, he discovers that he will now be treated as a helpless baby,” and his “body becomes a palimpsest of linear and cyclical narratives, both of which can be deployed by the institutional apparatus of the nursing home to deny him agency and to strip his life of meaning”⁴.

Consequently, both linearity and cyclicity are surpassed, and a novel understanding of time is required. For this purpose, I will borrow Fiona McCulloch’s term of “space-time compression” (2012, 152) in order to capture time’s movement inside the story. Cavendish’s story shows how both approaches to time prove deficient, when, upon entering Aurora House, he remarks: “My watch was stuck in the middle of last night” (Mitchell 2004, 171). The measuring of time itself is doomed to failure inside this bubble, and Cavendish realizes: “I was stuck in Aurora House all right. A clock with no hands” (Mitchell 2004, 372), words through which he re-enforces the metaphor of the clock as representative of a new understanding of time.

⁴ Hicks, Heather J. 2016. “‘This Time Round:’ David Mitchell’s *Cloud Atlas* and the Apocalyptic Problem of Historicism.” In *The Post-Apocalyptic Novel in the Twenty-First Century. Modernity beyond Salvage*, 55–76. New York: Palgrave Macmillan.

Cavendish, who starts off from the remark that “Time’s Arrow became Time’s Boomerang” (Mitchell 2004, 149), after a stroke suffered in a nursing home, revises his theory, claiming: “Time, no arrow, no boomerang, but a concertina” (Mitchell 2004, 369). With both the arrow and the boomerang proving deficient, Cavendish’s imagery of the concertina starts to fascinate some of the critics (O’Donnell 2015, 95; De Cristofaro 2018, 247).

CONCLUSION

Despite signs of a cyclical conception of time working as a determining mechanism, it is more accurate to build our reading of the novel around the concept of the concertina. This musical instrument opens up the fictional space: it enables the text to juggle several spatiotemporal planes, so much so that the omnipresent comet-shaped birthmark (meant to symbolize a sort of transcendence) can appear on two separate characters with crossing timelines and, going one step further, characters inhabiting different fictional worlds. Furthermore, the concertina gradually becomes a symbol of music and, on a more encompassing level: art itself. Starting from musical compositions as “Eternal Recurrence” (by Vyvyan Ayrs) and, more importantly, Frobisher’s Cloud Atlas Sextet, music not only reflects on the novel, but it enriches it, complements it, and finally soothes it. With the unavoidable ephemerality, there is also the promise of something surviving: in the music, in the birthmark, in the self.

REFERENCES

1. Bayer, Gerd. 2015. “Perpetual Apocalypses: David Mitchell’s Cloud Atlas and the Absence of Time.” *Critique: Studies in Contemporary Fiction* vol. 56, no. 4: 345–354.
2. De Cristofaro, Diletta. 2018. “‘Time, No Arrow, No Boomerang, but a Concertina:’ Cloud Atlas and the Anti-Apocalyptic Critical Temporalities of the Contemporary Post-Apocalyptic Novel.” *Critique: Studies in Contemporary Fiction* vol. 59, no. 2: 243–257.

3. Hicks, Heather J. 2016. “‘This Time Round:’ David Mitchell’s Cloud Atlas and the Apocalyptic Problem of Historicism.” In *The Post-Apocalyptic Novel in the Twenty-First Century. Modernity beyond Salvage*, 55–76. New York: Palgrave Macmillan.

4. Mitchell, David. 2004. *Cloud Atlas*. London: Sceptre. 2007. “‘Cloud Atlas – David Mitchell.’ Interview by James Naughtie.” Book Club. BBC Radio 3 June. <https://www.bbc.co.uk/programmes/b007mdcg> (Last accessed 6 August 2018).

**SO'Z TURKUMLARI - BOSHLANG'ICH SINIF ONA TILI TA'LIMINING
ASOSI**

Qumriniso Xolmirzayeva Abdullayevna

Navoiy viloyati Xatirchi tumani

56 -maktab boshlangi'ch ta'lim o'qituvchisi

+998936620640

Annotatsiya: - O'quvchilar o'rganish darajasini diagnostikalash. Bilimlardagi yetishmovchiliklarni oldini olish. Aniqlangan yetishmovchiliklarni to'ldirish uchun maxsus topshiriqlar ishlab chiqish. Maxsus topshiriqlarni bajarish. Soatlarni belgilash. Yakuni diagnostik tahlil qilish.

Kalit so'zlar: leksik ma'noni (nimani ifodalashi ya'ni predmet, harakat, holat, belgi kabilarning umumlashtirilgan ma'nolari); morforlogik (sonning turli formalar sistemasi); sintaktik (turli morforlogik formalarning sintaktik funktsiyasi bajarilishi)

«Biz yosh avlodni mustaqil bilim olishga o'rgatishimiz lozim. Bu narsa bizning umumta'lim maktablari hal qilishi zarur bo'lgan eng muhim masalalardan biridir». O'quvchilarni mustaqil bilim olishga tayyorlash ishlari boshlang'ich sinflardan boshlanadi. Shuning uchun ham dasturlarda bu masalaga alohida e'tibor berilgan. Har bir boshlang'ich sinf o'qituvchisi dastlab o'quvchida o'z qobiliyati va aqliy imkoniyatlariga ishonch uyg'otishi, ularni sabr-toqat bilan, bosqichma-bosqich mustaqil bilim olishni to'g'ri tashkil qilishga o'rgatib borishi lozim bo'ladi. Zamonaviy pedagogik texnologiyani muntazam tahlil qilib borish loyihalashtirish vositalarining eng zarurini tanlash metodlarini maqsadga muvofiqligini aniqlash bilish (ta'lim metodini) olinishi zarur bo'lgan natijani oldindan tahlil qilish (maqsadlarini amalga oshirishda), ta'lim jarayonining yaxlitligini ta'minlash kabi tamoyillariga asoslangan holda va ilg'or pedagogik

texnologiyalarga va ta’limda joriy qilish, ayniqsa, horijiy davlatlarda pedagogik texnologiyalar tajribalaridan foydalangan holda o’zining sistemalashtirilgan ta’lim jarayonining yangi pedagogik texnologiya tizimini vujudga keltirish borasida amalga oshiriladigan ishlarni umumlashtirish va hayotga qo’llash uchun quyidagi tadbirlarga amal qilish maqsadga muvofiqdir:

1. Ta’lim jarayoni ishtirokchilari o’qituvchi va o’quvchilar o’rtasida o’quv mehnati ish rejasini tuzar ekan, ushbu reja o’z ifodasini topmog’i lozim.

Ma’lumki, o’qituvchilarimiz tuzayotgan o’quv rejalarida dars mavzularini soatma-soat taqsimotini belgilaydi. Ushbu reja asosida o’qituvchi darslarni o’taveradi. Hamda qaysi darsda qanday o’quv, bilim faoliyati amalga oshirilishidan o’quvchilar mutlaqo xabarsiz bo’ladilar. O’quvchi uchun har bir dars odatdagi darsga aylanib qoladi. Natijada u darsning passiv ishtirokchisi bo’ladi. Yangi pedagogik texnologiya tamoyillari bog’liq bo’lgan o’quv mehnatining o’qituvchi o’quvchi o’rtasida izchil rejalashtirilgan taqsimoti o’qituvchidan.

2. Fanning ichki bog’lanishi va fanlararo bog’lanish imkoniyatlaridan maqsadli foydalanish.

Ma’lumki, har bir o’rganilayotgan kichik va yirik o’quv birliklari oldin o’rganilganlarga tayanadi. Masalan, ona tili o’rganishda o’quvchilar so’z turkumlarini o’rganadilar. Fanlararo bog’lanishda ushbu holatlarni ko’rish mumkin. Ona tili bilan matematika gumanitar fanlar va boshqalar; ikkinchidan, o’quvchilarning tayyorlik darajalarini bilish ham muhim. Keltirilgan fikr-mulohazalarimizdan juda muhim xulosalar olish mumkin, ya’ni, o’qitishning yangi bo’lim, bobni o’rganishga olib kirishga undadi, mavjud bilimlarga yangi bobni, bo’limini o’rganishga yetarli bo’lmasa, oraliq tayyorgarlik olib borish va shundan keyingina bilimlarni o’rganishning navbatdagi bosqichiga o’tish lozim.

3. O’quv birliklarni (mezonlarini) bildirish.

O’quv birliklari o’quvchi o’rganishi lozim bo’lgan tushunchalar, tavsiyalar, qoidalar, qonunlar, hodisalar va voqealardan iborat bo’lib, ular orasidagi mantiqiy bog’lanishning ta’minlanishi shu bob yoki bo’limni

o'zlashtirishga olib keladi. O'qituvchi bob bo'lim uchun ajratilgan soatlarda o'quvchilar o'rganishi lozim bo'lgan mezonlar hisoblanib, o'quvchi bilimni baholashni chegaraviy qiymati o'lchanadi. O'qituvchi bu paytda sinfga nisbatan o'rtacha baho ishlatmaydi balki aniq o'lchamlarga asoslangan holda ish olib boradi. O'quv rejasini tuzishda o'qituvchi o'quvchilar bilishi lozim bo'lgan o'quv birliklarini bo'limlar, boblar, choraklar bo'yicha aniqlaydi va o'quvchilarga topshiriq sifatida bo'limning o'rganishdan oldin vazifa qilib beradi. Berilgan topshiriqlar o'quvchilarning o'zlashtirish reytingini aniqlashda nazorat topshirig'ini o'tkaziladi.

4. Diagnostik tahlil bilimdagi notekisliklarni anglash ularni to'ldirib va navbatdagi o'zlashtirish bosqichiga ko'rsatish maqsadida diagnostikalash amalga oshiriladi.

- O'quvchilar o'rganish darajasini diagnostikalash.
- Bilimlardagi yetishmovchiliklarni oldini olish.
- Aniqlangan yetishmovchiliklarni to'ldirish uchun maxsus topshiriqlar ishlab chiqish.
- Maxsus topshiriqlarni bajarish.
- Soatlarni belgilash.
- Yakuni diagnostik tahlil qilish.

Diagnostik ta'lim texnologiyalarini navbatdagi bosqichi bo'lib, uning asosiy elementlaridan hisoblanadi. Asosiy o'zlashtirishdagi kamchiliklar soatini aniqlash, har bir o'quvchining bilim darajasini aniqlash rejaning borishiga tuzatishlar kiritish yo'li bilan ta'lim jarayonining natijasi kafolatlanganligini ta'minlaydi. Test so'rog'i natijalarini diagnostik tahlil qilish ikki muhim vazifani hal qiladi.

1. Qaysi o'quvchi, qaysi birliklarda qiynaladi.
2. O'quvchilar qaysi bilimlarni kengaytirishi lozimligini aniqlaydi.

5. Tuzatish kiritish. Bo'lim bobning o'zlashtirish darajasining tahlil natijasi 50 dan kam ko'rsatgichni bersa, o'qituvchi ta'lim jarayonini borishda tuzatish kiritish lozim.

Tuzatish kiritishda quyidagilar bajariladi:

- Qayta o'rganish lozim bobdan mavzularni o'rgatish metodikasini ishlab chiqish.

- O'quvchilar o'zlashtirishi qiyin bo'lgan mavzularni aniqlash. (diagnostik tahlil asosida).

- O'quv rejasiga tuzatish, kiritish soatini belgilash.

- Zarur hollarda orqaga qaytishni rejalashtirish.

6. Qayta to'ldirish (nuqsonlarni yo'qotish), qayta tuzatish kiritishlardan (korrektsiya) maqsad olingan bilimlardagi kamchiliklarni bataraf etishdan iborat.

Kamchiliklarni bartaraf etish to'ldirish asosida amalga oshiriladi.

7. Kuzatishi lozim bo'lgan natijani olish. Bu element yangi pedagogik texnologiyalarning markaziy g'oyasi hisoblanadi. Yangi pedagogik texnologiya ta'lim jarayonini natijasi kafolatli bo'lishini talab qilar ekan, jarayon borishining ko'zda tutilgan maqsadni amalga oshirishi va natijali bo'lishining rejalashtirishni o'qituvchi oldiga vazifa qilib qo'yadi.

So'z turkumlari ustida ishlash uslubining lingivistik asosi so'zlarning texnikgrammatik, morforlogik va sintaktik belgilariga ko'ra turli guruhlariga ajratilishi-so'z turkumlari haqidagi ilm hisoblanadi.

So'zlarning leksik grammatik turkumlariga ajaratish uch belgiga:

- leksik ma'noni (nimani ifodalashi ya'ni predmet, harakat, holat, belgi kabilarning umumlashtirilgan ma'nolari);

- morforlogik (sonning turli formalar sistemasi);

- sintaktik (turli morforlogik formalarning sintaktik funksiyasi bajarilishi) belgilariga asoslanadi. Demak, so'z turkumlari ustida ishlash o'quvchilarning muayyan guruhdagi so'zlarning umumlashtirilgan ma'nolarini kishilarning aloqa vositasi sifatidagi rolini tushunib olishlariga qaratilishi zarur.

Boshlang'ich sinf o'quvchilar so'z turkumlari (ot, sifat, son, fe'l) bilan umumiy tanishtirilgandan so'ng har bir leksik-grammatik qirra alohida o'rgatiladi. Bu so'z turkumlarini o'rganishning boshlang'ich bosqichidayoq ularni taqqoslashga qulay sharoit yaratadi va bu bilan shakllantiradigan grammatik tushunchaning asosiy tomonlarini aniqroq ajratishga imkon beradi. Boshlang'ich sinf o'quvchilari ot, sifat, son, fe'lning quyidagi xususiyatlarini bilib oladilar:

1. So'z nimani bildirishi (predmet, predmet belgisi, predmet sanog'i, va tartibi, predmet harakati yoki holati.)
2. Qanday so'roqlarga javob bo'lishi.
3. O'zgarish, o'zgarmasligi, qanday doimiy kategoriyalari mavjudligi.
4. Gapda asosan qanday bo'lak vazifasida kelishi. O'quvchilar mana shu o'rgangan belgilari asosida so'z turkumlarini taqqoslaydilar.

O'quvchilar nimani o'rganganlariga qarab har bir so'z turkumini grammatik belgilari haqidagi bilimlarini asta-sekin kengayib boradi.

Dasturga ko'ra 1-sinfda so'zlar javob bo'ladigan morfologik so'roqlariga qarab klassifikatsiya qilinadi.

2-sinfda “so'z turkumi” tushunchasi shakllantiriladi. O'quvchilar har bir so'z turkumiga xos ayrim belgilar (so'z turkumlarining umumlashtirilgan leksik ma'nolari, otlarning birlik va ko'plikda qo'llanishi, bo'lishli va bo'lishsiz fe'llar, ot, sifat, son va fe'lning gapdagi vazifasi) bilan tanishtiriladi. 3-4-sinfda so'z turkumlarining morfologik-sintaktik xususiyatlari haqidagi bilim chuqurlashtiriladi.

O'quvchilar otlarning egalik va kelishiklar bilan o'zgarishini, sifat va sonning gapdagi vazifasini kelishik olmoshlari va ularning kelishiklar bilan turlanishi, fe'llarda shaxs-son va zamoni o'rganadilar.

Foydalanilgan adabiyotlar:

1. Azizxo'jaeva N.N. Pedagogik texnologiya va pedagogik mahorat. 2003 yil . Toshkent.
2. Abdullaeva G., Nazarov K., Yuldasheva Sh. Savod o'rgatish metodikasi. "O'qituvchi" nashriyoti 2000 yil.
3. Abdullajonova M. Boshlang'ich ta'lim o'quvchilarining o'zlashtira olmaslik sabablari // Xalq ta'limi, 2002.- № 6.- B. 51-53.

**O'QUVCHILAR ONGIDA "FAZOVIY FIGURALAR" TUSHUNCHASINI
SHAKLLANTIRISH.**

Komiljonova Ro'zaxon Yaqubboy qizi

Xorazm viloyati Yangiariq tumani 29-son umumiy o'rta ta'lim maktabi

boshlang'ich ta'lim o'qituvchisi

Madaminiva Sarvinoz Nabi qizi.

Xorazm viloyati Yangiariq tumani 29-son umumiy o'rta ta'lim maktabi

boshlang'ich ta'lim o'qituvchisi

Olimova Nigora Nuraddinovna

Xorazm viloyati Yangiariq tumani 29 -sonli umumiy o'rta ta'lim maktabining

boshlang'ich fani o'qituvchisi

Annotatsiya: Ushbu maqolada O'quvchilar ongida "Fazoviy figuralar" tushunchasini shakllantirish, boshlang'ich sinf o'quvchilari bilan geometrik materiallar ustida ishlashning samarali usullari haqida ma'lumotlar berilgan.

Kalit so'zlar: geometrik figura, uchburchak, to'rtburchak, kvadrat, fikrlash, matematik ta'lim.

Maktablarning boshlang'ach sinflarida geometrik figuralar haqidagi tushunchalar sistemasi va uni o'rganish metodlarga doir masalalarni yechish uchun izlanishga to'g'ri keladi. So'nggi vaqtlarda maktablarda matematik ta'lim darajasini ko'tarish, o'qitishni turmush bilan bog'lash hozirgi kun talablaridan biridir. Ana shu talablarga ko'ra geometriyaning boshlang'ich sinflarda o'qitishning hozirgi holati ko'proq izlanishga olib keladi. [1]

“Boshlang'ich sinflarda geometrik material ustidan ishlashdan asosiy maqsad bolalarda to'g'ri chiziq, kesma, burchaklar, to'g'ri to'rtburchak, kvadrat kub, parallelepipedning esda qoladigan aniq obrazlarini hosil qilish, ba'zi bir figuralarning xossalarini ko'rib chiqib, bu bilimlardan uzunliklar, yuzalar va

hajmlarni, o'lchash sohasida o'quvchilarni amaliy malakalar bilan qurollantirish kerak". Matematika o'qitishning umumiy maqsadlarini ifodalashda ham, o'quvchilarda fazoviy tassavurini hosil qilish ham, metodika asoslarini ko'rib chiqishda geometrik material ustida ishlashning amaliy yo'nalganligi uqtirib o'tiladi. Demak, maktab boshlang'ich sinflarida geometrik materialni o'rganishda hozirgi vaqtda asosan amaliy maqsadlar ko'zda tutiladi, chunki figuralarning xossalarini o'rganish, kerakli tassavurlarni barpo etish, o'quvchilarni yuzalar yoki hajmlarni hisoblashga doir amaliy masalalarni yechish uchun zarur bo'lgan amaliy o'quv va malakalar bilan qurollantirishga qaratilgan bo'lishi lozim. Shuning uchun geometriya bo'yicha materiallarning tanlanishi ko'pchilik hollarda tasodifiy xarakterga ega bo'lsa kerak.[2]

Boshlang'ich sinflarda geometrik figuralar bilan tanishtirishning muhim vazifalaridan biri o'quvchilarda fazoviy tasavvurlarni hosil qilish deb bilsak, bu o'quvchilarning fikrlash qobiliyatini, tasavvurini va dunyoqarashini o'stiradi. O'quvchilar uchburchak va to'rtburchaklar bilan tanishar ekan, ularni sun'iy ravishda boshqa ko'pburchaklar bilan tanishtirishdan saqlab qolinadi degan fikr kelib chiqmasligi kerak. O'quvchilarga o'rganilayotgan figuraning nima uchun uchburchak(uchta burchagi bor), boshqasi to'rtburchak (to'rtta burchak) ekanligini aytib, 5,6,7burchakni ko'rsatib, ularning nomini so'rasak dasturni kengaytirgan bo'lmaymiz. Bu yerda gap yangi figuralarni o'rganish ustida bormay, faqat ularning nomini o'rganish ustida boradi. Shuning bilan birga bu mashq ko'rilgan figuralar qandaydir figuralarning xususiy holi ekanligini, bulardan boshqa yanada juda ko'p ko'pburchaklarning borligiga tushunish imkoniyatini beradi. Bu hol bolalarning fazoviy tasavvurlarini va ularning matematik bilim darajasini kengaytirish uchun muhim ahamiyatga egadir. Birinchi sinf darsligida beriladigan figuralarga qo'shimcha sifatida turli o'lchov va rangli kartondan qirqilgan kvadratlar va doiralarga ega bo'lishi lozim. Bunda o'qituvchi figuralarning bir – biridan alomatlari, rangi, o'lchovlari va hokazo bilan farq qilishlariga o'quvchilarning diqqatini ko'p marta jalb qilish imkoniyatiga ega bo'ladi. [3]

“To’g’ri to’rtburchak” bilan tanishtirish”. Doskaga rangli qog’ozlardan yasalgan to’rtburchaklar osib qo’yiladi, 3-4 dona to’g’ri to’rtburchak qolganlari esa, ikkita to’rtburchak, to’g’riburchagi yo’q to’rtburchakdan iboratdir. Ularni har xil rangda bo’lishi bilan bir qatorda, bir xil rangda bo’lishlari ham katta ahamiyatga egadir. Birinchi guruhdagi to’rtburchaklardan to’g’ri burchaklarni toping?. O’quvchilar burchaklar yordamida yoki to’g’ri burchak modeli yordamida 3to’rtburchakda bitta to’g’ri burchak, 4-to’rtburchakda ikkita to’g’ri burchak, 1 va 2 to’rtburchaklarda mutlaqo yo’qligini aniqlaydilar. Ikkinchi guruh to’rtburchaklaridan to’g’ri burchaklarini toping?. O’quvchilar 5,6,7,8-to’rtburchaklarning hamma burchaklari to’g’ri ekanligini topadilar. Hamma burchaki to’g’ri bo’lgan to’rtburchakni qanday nomlash mumkin? O’quvchilar to’g’ri to’rtburchak deb atash mumkinligini aytadilar, sababi maktabgacha tarbiya uylarida ular to’g’ri to’rtburchak so’zini ko’p eshitganlar? To’g’ri to’rtburchaklarni farqi nimada?. O’quvchilar rangidan, shaklidan, joylashishidan, katta-kichikligidan kuzatganlarini aytadilar. Ular nimasi bilan bir xil?. Ularning hammasi to’rtburchaklardir. Ko’rsatiladigan figuralarning o’lchovlari va ranginigina emas, balki ularning tekislikdagi holati ham turlicha bo’lishi kerak. Shuning uchun figuralarni ko’rsatish palotnosiga yoki magnit yordamida doskaga o’rnatilganda ularning tekislikdagi holati hamma vaqt ham bir – xil bo’lmasligiga e’tibor berish lozim. O’lchashlar bilan bog’liq bo’lgan mashqlar bolalarda o’lchash malakalarni hosil qilish bilan bir qatorda, ularda ma’lum sharoitlarda farqlash tasavvurining hosil bo’lishiga yordam berishi mumkin. Masalan, bolalarga berilgan kvadrat va berilgan to’g’rito’rtburchak tomonini o’lchang deyishdan oldin, chizilgan rasmlarning qaysi biri kvadrat, qaysisi esa to’g’rito’rtburchak deb so’rash mumkin. Bolalar figuralar nomini aytib, tomonlarini o’lchaganlaridan keyin ularning diqqatinio’lchash natijalariga jalb etish muhimdir.

Agar o’qituvchi bolalar diqqatini to’g’rito’rtburchak tomonlarini o’lchaganda esa to’rtta bir xil kelib chiqqaniga qayta- qayta jalb etsa, so’nggi sinflarda to’g’rito’rtburchak va kvadrat xossalarini o’rganish va bu figuralarni bir – biridan

ajrata bilishga yaxshi zamin bo'lib xizmat qiladi. Shunday qilib, figuralarning xossalari bilan tanishish, “kvadrat”, “to'g'ri to'rtburchak” tushunchalarini egallash geometrik figuralarga ularning tashqi o'xshashligi va farqiga qarab baho berish natijasida o'quvchilarning bilimida hosil bo'ladigan cheklanganlikni bartaraf qilishga imkon beradi. Demak, bolalarda geometrik tushunchaning shakllanishi bilan ularning shakllari haqidagi bilimi yangi pog'onaga ko'tarilib, umumlashganroq va diferentsiyalanganroq bo'ladi. Berilgan to'g'ri to'rtburchak tomonlarini o'lchash, tomoni shuncha santimetr bo'lgan kvadrat perimetrini topish, tomonlari ma'lum bo'lgan to'g'ri to'rtburchakni chizish talab etiladigan mashqlarda o'quvchilar berilgan va nomi aytilgan figura bilan ish ko'radilar. Shakllar haqidagi tasavvur va tushunchalarni hosil uchun qilishsa qanday figura ekanligini, boshqa figuradan nima bilan farq qilishini, nima uchun uni to'g'ri to'rtburchak deb atash mumkinligini va hokazoni aniqlashni talab etuvchi mashqlar katta ahamiyatga egadirlar. Darslikda bu kabi mashqlar juda kam. Ammo, o'qituvchi didaktik material bilan bolalarning mustaqil ishini tashkil qilib darslikni osongina to'ldirishi mumkin. Boshlang'ich sinf o'quvchilarini fazoviy tasavvurlarini shakllantirishning nazariy metodik asoslaribilan tanishtiriladi. Boshlang'ich sinflarda geometrik material bilan tanishtirishning muhim vazifalaridan biri o'quvchilarda fazoviy tasavvurlarni taraqqiy ettirish deb hisoblasak, nima uchun kichik yoshdagi o'quvchilar bilan ishlashda ulardan tanish shakllarni ajratilgan hollardagina tanishni emas, balki ancha murakkab hollarda ham ajrata bilib, tanib olish imkonini beruvchi mashqlarni (aytaylik tanish figura murakkabroq konfiguratsiyaning elementi) kiritish mumkin emas. Bu narsa har holda olingan bilimlarni amaliy masalalar yechish uchun qo'llashda ham va o'quvchilarni geometriyani yuqori sinflarda o'rganish ishiga tayyorlashda ham juda muhimdir. [4][5]

Xulosa:

Boshlang'ich sinf o'quvchilarini fazoviy tasavvurlarini shakllantirish boshlang'ich matematika o'qitish metodikasi oldida turgan dolzarb masalalardan biri hisoblanadi. Chunki fazoviy tasavvurni bilmagan o'quvchi kelajak hayotda o'z o'rnini egallashda

ancha qiyin ahvolda qoladi. Buni bartaraf etish uchun boshlang'ich sinf o'qituvchilarni fazoviy tasavvurlarini shakllantirishni tarkib toptirish ishlarini to'g'ri yo'lga qo'yish har bir boshlang'ich sinf o'qituvchilaridan yuksak mahorat va izlanish talab qilinadi.

Foydalanilgan adabiyotlar

1. Abdullaeva Q.A., Ochilova M.O. va boshqalar. Boshlang'ich ta'lim kontsepsiyasi. Boshlang'ich ta'lim. – T.: «Sharq», 1998. 6-son., 12-22 b. [1]
2. Abdullajonova M. Qobilova J. Kichik maktab yoshidagi o'quvchilar aqliy faoliyati. Xalq ta'limi. 3-son. 2003. 52-53 betlar. [2]
3. Abduraxmonova N. Matematika 1-sinf. 2019[3]
4. Axmadjonov G`. I. 3-sinfda maslalar yechish. – T.: 1983. [4]
5. Babanskiy N. Q. Hozirgi zamon umumiy ta'lim maktablarida o'qitish metodlari. – T.: 1990. [5]

**MASHINA MEXANIZMLAR NAZARIYASI FANI MASALALARIDA
IKKINCHI TARTIBLI O'ZGARMAS KOEFFISIENGLI ODDIY
DIFFERENSIAL TENGLAMANING TATBIQ ETISH.**

Ergasheva Robiya Axmatjon qizi

Namangan shahar Davlatobod tumani 53-maktab

Kalit so'zlar: Qarshilik kuchi, ikkinchi tartibli differensial tenglama, Nyutonning 2-qonuni

Annotatsiya: Qarshilik kuchlari ta'siridagi jismning harakatini differensial tenglama yordamida o'rganish

Hozirgi kunda fan-texnika rivojlanib borgan sari matematika fanining roli ortib bormoqda. Shu jumladan mashina mexanizmlar nazariyasi tadqiqotlarida qonuniyatlarini topib, matematika masalalariga bog'lash dolzarb muammolardan biri hisoblanadi.

Quyidagi chiziqli differensial tenglama berilgan bo'lsin. $y'' + py' + qy = 0$ (1)
Bu yerda p va q o'zgarmas sonlar.

Teorema: Xar qanday n- tartibli o'zgarmas koefitsientli bir jinsli differensial tenglamaning chiziqli erkli yechimlarini topish mumkin bo'lsa, bu yechimlarning yig'indisi shu tenglamaning umumiy yechimidan iborat bo'ladi.

Bu teoremadan foydalanib, (p,q) juftliklar uchun (1) tenglamaning umumiy yechimini topamiz. Eyler taklif etgan usulga ko'ra, chiziqli erkli yechimlarni (2) ko'rinishida izlaymiz.

$$y = e^{\lambda x} \quad (2) \quad \lambda^2 + p\lambda + q = 0 \quad (3)$$

(2) yechimni (1) tenglamaga olib borib qo'yib, (3) xarakteristik tenglamaga kelamiz. Bu tenglama uchun barcha holatlarni ko'rib chiqamiz:

1) $\Delta = p^2 - 4q = -\omega^2$, bu yerda $\omega = \sqrt{4q - p^2}$. U holda

$$\lambda_{1,2} = -\frac{p}{2} \pm \frac{\omega i}{2} \text{ bunga mos chiziqli erkli yechimlar: } e^{-\frac{p}{2}x} \cos \frac{\omega x}{2}; e^{-\frac{p}{2}x} \sin \frac{\omega x}{2}$$

umumiy yechim esa (4) ko'rinishda bo'ladi.

2) $\Delta = p^2 - 4q = 0$. Bo'lsa u holda $\lambda_1 = \lambda_2 = -\frac{p}{2}$ bunga mos chiziqli

erkli yechimlar: $e^{-\frac{p}{2}x}$, $x e^{-\frac{p}{2}x}$ umumiy yechim esa (5) ko'rinishda bo'ladi.

3) $\Delta = p^2 - 4q = \omega^2$ bu yerda $\omega = \sqrt{p^2 - 4q}$. U holda

$$\lambda_{1,2} = -\frac{p}{2} \pm \frac{\omega}{2} \text{ bunga mos chiziqli erkli yechimlar: } e^{-\frac{p-\omega}{2}x}, e^{-\frac{p+\omega}{2}x}$$

umumiy yechim esa (6) ko'rinishda bo'ladi.

$$y = e^{-\frac{px}{2}} \left(C_1 \cos \frac{\omega x}{2} + C_2 \sin \frac{\omega x}{2} \right) \quad (4)$$

$$y = e^{-\frac{px}{2}} (C_1 + C_2 x) \quad (5)$$

$$y = C_1 e^{-\frac{p+\omega}{2}x} + C_2 e^{-\frac{p-\omega}{2}x} \quad (6)$$

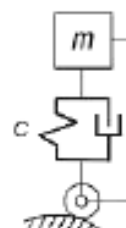

1-rasm

Bu yerda C_1 va C_2 lar o'zgarmas sonlar.

Qishloq xo'jaligi mashinalarida don ekadigan moslama xarakterga kelgach, unga vertikal yo'nalishda quyidagi: elastiklik kuchi, xarakter tezligiga chiziqli bog'langan qarshilik kuchlari ta'sir qiladi(1-rasm). Bu kuchlar ta'sirida ishchi organ bir sikl davomida so'navchi tebranma xarakter qiladi. Xarakter tenglamasini (7) ko'rinishda bo'ladi. $ma + nv + kx = 0$ (7) $x'' = a, x' = v,$ (8)

Bu yerda m-ishchi organ massasi, a- tezlanish, n-dissipatsiya koeffisienti, v-agregat tezligi, k-deformatsiya koeffisienti, x-bir siklda bosib o'tilgan yo'l.

(8) tenglikdan foydalanib, (7) tenglamani (1) tenglama ko'rishiga olib kelishimiz mumkin. O'rganilayotgan jarayon davriy bo'lgani uchun bu masalamizning yechimi (4) ko'rishida bo'ladi. Yuqoridagi kabi juda ko'p mexanika masalalarini yechishda ularning tenglamalari (1) ko'rishdagi oddiy differensial tenglamaga keladi. Bunday masalalar yechimini (4),(5),(6) ko'rishdagi yechimlardan foydalanib topish mumkin.

Adabiyotlar:

1. Saloxitdinov M.S., Nasritdinov G.N. Oddiy differensial tenglamalar. Toshkent, “O'zbekiston”, 1994.
2. Shoxaydarova P. va boshqalar . Nazariy mexanika .-T..’’O’qituvchi’’ 1992y.
3. Rashidov T.R. va boshqalar Nazariy mexanika asoslari. T..’’O’qituvchi’’1991y.
4. To'xtaqo'ziyev A. , Muxamedov J., Umurzoqov A., Abduvahobov D.A Tebranma tishli borona o'lchamlarini asoslash//Mexanika muammolari. – Toshkent ,2013y-N 3-4 B. 104-108

**АЙРИМ НОСИММЕТРИК КРИПТОАЛГОРИТМЛАРНИ
ТАКОМИЛЛАШТИРИШ. RSA АЛГОРИТМИНИ ПАРАМЕТРЛАР
АЛГЕБРАСИ ЁРДАМИДА ТАКОМИЛЛАШТИРИШ**

Ф.Х.Хазратов¹ М.Б.Гадоева²

Бухоро давлат университети Ахборот технологиялари

факултети катта ўқитувчиси

Бухоро давлат университети 10-1АМАТ-20 гуруҳининг 2-курс магистри

(Техника фанлар йўналиши. тел: +998978558515)

Аннотатсия: Криптографиянинг ҳозирги кундаги аҳамияти, носимметрик криптоалгоритмларнинг муҳимлиги ва уларнинг математик асослари баён этилган. Параметрлар алгебрасини математик амаллари ва қўлланилиши. Жаҳонда кенг тарқалган RSA ва Диффи-Хеллман алгоритмларини параметрли алгебра асосида такомиллаштириш ҳамда ишлаб чиқилган криптоалгоритмлар келтирилган

Калит сўзлар: Криптоалгоритм, носимметрик криптоалгоритм, параметрли алгебра, RSA алгоритми, Диффи-Хеллман алгоритми, Параметр P ли кўпайтириш амали, Модул n бўйича параметр P ли тескарилаш амали, Параметр P ли даражага ошириш амали

Асосий матн: Ҳозирги кунда интернетнинг жадал суратлар билан ривожланишин ахборотлар хавфсизлигига ҳам ўз тасирини сездирмоқда. Криптоалгоритмларга қўйиладиган энг муҳим талаблардан бири бу алгоритмнинг очик эълон қилинишидир. Кейинги йилларда ишлаб чиқилган АҚШ, Россия ва бошқа давлатларда кенг қўлланиладиган алгоритмлар очик ҳолатда, стандарт ёки мақола сифатида эълон қилинган. Кейинги йилларда олиб борилган илмий изланишлар ва тадқиқотлар шуни кўрсатдики, республикамизда криптографик алгоритмлар яратишда параметрлар

алгебрасидан фойдаланиш, ҳозирги кунда мавжуд чет эл криптоалгоритмларидан кўра мустаҳкамроқ, ишончлироқ ва криптобардошлилиги юқори бўлган алгоритмлар яратиш имконини бермоқда. Кўп ҳолларда мавжуд криптоалгоритмлар параметрлар алгебраси асосида яратилган алгоритмларнинг хусусий ҳоли бўлиб қолмоқда.

Параметрлар алгебрасида асосий амаллар қуйидагича аниқланади:

1) Параметр P ли кўпайтириш амали $a \otimes b \equiv a + b + a * P * b \pmod{n}$, P параметрлар алгебрасида коэффициент ёки параметр деб аталиши мумкин. $P=0$ бўлганда бу ифода классик алгебрадаги қўшиш амалини ифодалайди. 2) Модул n бўйича параметр P ли тескарилаш амали $a^{-1} \equiv a * (1 + P * a)^{-1} \pmod{n}$, бу ерда $^{-1}$ модул n бўйича тескарилаш амали, $^{-1}$ эса параметр P ва модул n бўйича тескарилаш амали бўлиб $a \otimes a^{-1} \equiv 0 \pmod{n}$ таққосламани қаноатлантиради. Параметрлар алгебрасида 0 бирлик элементи ҳисобланиб, $a \otimes 0 \equiv a \pmod{n}$ хоссага эга. 3) Параметр P ли даражага ошириш амали $a^{x+1} \equiv a * \sum_{u=0}^{x} \Phi^u \pmod{n}$, бунда $\Phi = 1 + P * a * a^{37}$ даражасини ҳисоблаш учун: $a^{37} \equiv a^{32+4+1} = (((((a^2)^2)^2)^2)^2)^2 \otimes (a^2)^2 \otimes a$ амалларини бажариш керак. Параметр P ли даражага ошириш амалини бажариш тезлигини ошириш учун параметрлар алгебрасининг $a^x \equiv ((1 + P * a)^x - 1) * P^{-1} \pmod{n}$ хоссасидан фойдаланиш мақсадга мувофиқ. Келтирилган амаллар орқали бир томонлама функцияларни ҳисоблаш жуда қулай, бу эса ушбу амаллар орқали янги криптоалгоритмларни яратиш ёки мавжуд криптоалгоритмларни такомиллаштириш имконини беради.

Чекли бутун сонлар тўпламида берилган амаллар асосида қурилган мавжуд криптоалгоритмларни такомиллаштиришда қуйида келтирилган амалларнинг ўзаро аналогиясидан фойдаланиш кифоя: $(+; *; \uparrow; ^{-1}) \Leftrightarrow (\otimes; P=0 \text{ ли ҳоли}; \otimes; P>0 \text{ ли ҳоли}; \setminus; ^{-1})$ Яъни, ҳозирги кунда кенг қўлланиладиган криптоалгоритмлар – RSA, Эл Гамал, Диффи Хелман, Россиянинг ГОСТ-Р алгоритмларини такомиллаштиришда қўшиш (+) амали ўрнига

параметр $P = 0$ ли кўпайтириш амалини, кўпайтириш (*) амали ўрнига параметр $P > 0$ ли кўпайтириш амалини, даражага ошириш (\wedge) амали ўрнига параметр P ли даражага ошириш (\backslash) амалини, модул n бўйича тескарилаш ($^{-1}$) амали ўрнига модул n бўйича параметр P ли тескарилаш ($^{-1}$) амалини қўллansa кифоя. Бу эса янги такомиллашган алгоритмларни криптобардошлигини оширишга, ишлатилиш соҳасини кенгайтиришга, ҳамда мавжуд криптоанизимлар билан ишлаб чиқилган криптоанизимларни уйғунлаштириш имконини беради.

Ишлаб чиқилган криптоалгоритмларни мавжуд криптоалгоритмлар билан уйғунлаштириш имкониятининг мавжудлиги қуйидаги жадвалларда келтирилган $Y \equiv a^u \pmod{17}$ ва $Y \equiv a^{\wedge u} \pmod{17}$ (бу ерда параметр $P=1$) функциялари қийматларини солиштиришдан кўриш мумкин.

Жадвал 1. $Y \equiv a^u \pmod{17}$ функцияси

1	1	2	3	4	5	6	7	8	9	10	11	12	13	14	15	16	17
2	1	4	9	16	8	2	15	13	13	15	2	8	16	9	4	1	0
3	1	8	10	13	6	12	3	2	15	14	5	11	4	7	9	16	0
4	1	16	13	1	13	4	4	16	16	4	4	13	1	13	16	1	0
5	1	15	5	4	14	7	11	9	8	6	10	3	13	12	2	16	0
6	1	13	15	16	2	8	9	4	4	9	8	2	16	15	13	1	0
7	1	9	11	13	10	14	12	15	2	5	3	7	4	6	8	16	0
8	1	1	16	1	16	16	16	1	1	16	16	16	1	16	1	1	0
9	1	2	14	4	12	11	10	8	9	7	6	5	13	3	15	16	0
10	1	4	8	16	9	15	2	13	13	2	15	9	16	8	4	1	0
11	1	8	7	13	11	5	14	2	15	3	12	6	4	10	9	16	0
12	1	16	4	1	4	13	13	16	16	13	13	4	1	4	16	1	0
13	1	15	12	4	3	10	6	9	8	11	7	14	13	5	2	16	0
14	1	13	2	16	15	9	8	4	4	8	9	15	16	2	13	1	0
15	1	9	6	13	7	3	5	15	2	12	14	10	4	11	8	16	0
16	1	1	1	1	1	1	1	1	1	1	1	1	1	1	1	1	0
17	1	2	3	4	5	6	7	8	9	10	11	12	13	14	15	16	0

Жадвал 2. $Y \equiv a^{\wedge u} \pmod{17}$ функцияси, $P=1$

1	1	2	3	4	5	6	7	8	9	10	11	12	13	14	15	16	17
2	3	8	15	7	1	14	12	12	14	1	7	15	8	3	0	16	0
3	7	9	12	5	11	2	1	14	13	4	10	3	6	8	15	16	0
4	15	12	0	12	3	3	15	15	3	3	12	0	12	15	0	16	0
5	14	4	3	13	6	10	8	7	5	9	2	12	11	1	15	16	0
6	12	14	15	1	7	8	3	3	8	7	1	15	14	12	0	16	0
7	8	10	12	9	13	11	14	1	4	2	6	3	5	7	15	16	0
8	0	15	0	15	15	15	0	0	15	15	15	0	15	0	0	16	0
9	1	13	3	11	10	9	7	8	6	5	4	12	2	14	15	16	0
10	3	7	15	8	14	1	12	12	1	14	8	15	7	3	0	16	0
11	7	6	12	10	4	13	1	14	2	11	5	3	9	8	15	16	0
12	15	3	0	3	12	12	15	15	12	12	3	0	3	15	0	16	0
13	14	11	3	2	9	5	8	7	10	6	13	12	4	1	15	16	0
14	12	1	15	14	8	7	3	3	7	8	14	15	1	12	0	16	0
15	8	5	12	6	2	4	14	1	11	13	9	3	10	7	15	16	0
16	0	0	0	0	0	0	0	0	0	0	0	0	0	0	0	16	0
17	1	2	3	4	5	6	7	8	9	10	11	12	13	14	15	16	0

Жадваллардан кўришиб турибдики, параметр $P=1$ бўлганда $Y \equiv a^u \pmod{17}$ функциясининг қийматлари фақатгина бирга фарқ қилади. Бу эса натижавий олинган қийматга фақатгина бирни кўшиб мавжуд криптотизимлар билан ҳам бемалол алоқа ўрнатиш ёки уйғунлаштириш мумкинлигини кўрсатади.

Қуйида жаҳонда кенг тарқалган ёпиқ калитлар алмашиш тизими бўлган Диффи - Хеллман алгоритмини такомиллаштирилган вариантыни кўриб чиқамиз. Фараз қилайлик, икки томон модуль сифатида $n=17$ сонини, параметр сифатида $P=2$ ва примитив элемент сифатида $a=5$ ни ишлатишни келишиб олишди ёки очик калит сифатида эълон қилиб қўйишди. Энди калит алмашиш учун икки томон ўзининг ёпиқ калитини - тасодикий сонни танлайди. Масалан, биринчи томон $x_1=11$, иккинчи томон $x_2=13$ ёпиқ калитини танлайди. Биринчи томон ўзининг ёпиқ калитидан фойдаланиб $Y_1 \equiv 5^{11} \pmod{17} \equiv 14$ функциясини ҳисоблайди ва иккинчи томонга очик калит сифатида жўнатади. Иккинчи томон ўзининг ёпиқ калитидан фойдаланиб $Y_2 \equiv 5^{13} \pmod{17} \equiv 3$ функциясини ҳисоблайди ва иккинчи томонга очик калит сифатида жўнатади. Биринчи томон иккинчи томоннинг очик

калити $Y_2 \equiv 3$ дан фойдаланиб алмашув ёпиқ калитни $K \equiv 3^{11} \pmod{17} \equiv 15$ ҳисоблайди. Иккинчи томон ҳам биринчи томоннинг очиқ калити $Y_1 \equiv 14$ дан фойдаланиб алмашув ёпиқ калитни $K \equiv 14^{13} \pmod{17} \equiv 15$ ҳисоблайди. Яъни икки томон ўзаро умумий ёпиқ калитга эга бўлади. Бундай калитлардан асосан симметрик тизимларда кенг қўлланилади.

РСА шифрлаш маълумотларни хавфсиз узатиш учун кенг қўлланиладиган биринчи амалий очиқ калит криптотизимларидан биридир. Унинг шунга о'хшаш хизматлардан асосий фарқи шундаки, шифрлаш калити очиқ бо'либ, махфий сақланадиган шифрни очиш калитидан фарқ қилади. РСА технологияси иккита катта туб сонни ко'пайтириш учун факторлашнинг амалий мураккаблигига асосланади .

Жахонда кенг тарқалган шифрлаш ва электрон рақамли имзо тизими – РСА алгоритмини такомиллаштирилган вариантыни кўриб чиқамиз. Фараз қилайлик биринчи томон модул сифатида $n=35$ га, параметр сифатида $P=8$ га, очиқ калит $e=17$ га ва ёпиқ калит сифатида $d=5$ га эга. Иккинчи томон биринчи томонга $M=29$ матнини шифрлаб жўнатиш учун, унинг очиқ калити $e=17$ дан фойдаланиб $C \equiv 29^{17} \pmod{35} \equiv 24$ функциясини ҳисоблайди ва биринчи томонга шифрланган $C \equiv 24$ матнни жўнатади. Биринчи томон шифрланган матнни олиб ўзининг ёпиқ калити $d=5$ орқали шифрматнни очиб олади, яъни $M \equiv 24^5 \pmod{35} \equiv 29$ функциясини ҳисоблаб, дастлабки $M=29$ матнга айлантиради.

Янги криптотизимлар яратиш ва мавжуд криптоалгоритмларни такомиллаштириш учун параметрлар алгебрасидан фойдаланишнинг умумий усули қуйидаги имкониятларни яратади: P параметрини махфий сақлаш алгоритмларнинг криптобардошлилигини *кескин оширади*; P параметри бирга тенг бўлганда мавжуд криптотизимлар билан *уйғунлашади*; Криптобардошлилиги янги муаммо ечишга, яъни, «*Даража параметри муаммоси*»ни ечиш мураккаблигига асосланган криптоалгоритмлар ишлаб

чиқиш имконини беради; P параметри ёки унинг турлари сонини ошириш эвазига мавжуд криптоалгоритмлар учун мумкин бўлмаган *янги баённомалар* ишлаб чиқиш имконини беради. Бундай усул орқали кўпгина мавжуд криптоалгоритмларни, жумладан эллиптик эгри чизикқа асосланган криптоалгоритмларни ҳам такомиллаштириш мумкин.

Адабиётлар:

1. Хасанов П.Ф. Фигурно-точечные модели и диаопределители матриц. Ташкент. Укитувчи. 1975
2. Хасанов П.Ф. Структурно-режимные модели и алгебры электрических и электромагнитных цепей и систем. Докторская диссертация. Ташкентский политехнический институт. 1975
3. Хасанов П.Ф. Диаматрисы и диаопределители для анализа и преобразования электронных и электромагнитных схем. Сборник материалов. 1974

OCHIQ CHIZIQLI QAVARIQ TO‘PLAMDA POLINOMIAL
QAVARIQLIK.

Ibrohimov Javohir Bahrom o‘g‘li O‘zMU JF assisenti
Po‘latov Baxtiyor Sobirovich O‘zMU JF katta o‘qituvchisi

Annotatsiya: Kompleks tekislikda analitik funksiyalar klassik nazariyasida Rungening quyidagi teoremasi muhim o‘rin tutadi: Bir bog‘lamli sohada aniqlangan har qanday golomorf funksiya polinomlar ketma-ketligining limiti sifatida aniqlanishi mumkin. Ya’ni bu sohadagi har qanday golomorf funksiya sohaning kompakt qism to‘plamlarida polinomlar bilan yaqinlashtirilishi mumkin. Bu kompleks tekislikda polinomial qavariq sohalarning ma’lum topologik xususiyat kasb etishini ya’ni to‘ldiruvchisi bog‘lamli har qanday sohaning polinomial qavariq bo‘lishini anglatadi. Ushbu bobda rus matematiklari B.V.Shabat va A.I.Markushevichlar tomonidan kompleks tekislikda Runge teoremasini bir-biridan farqli isbotlari keltirilgan.

Kalit so‘zlar: Ratsional funksiya, polinom, polinomial qavariqlik, approksimatsiyasi, Runge teoremasi, chiziqli qavariq soha, chiziqli qavariq to‘plam, kompakt chiziqli qavariq to‘plam, Martino ma’nosidagi polinomial qavariqlik.

Polinomial qavariqlik muammosi, \square^n fazoda Runge sohalarni o‘z ichiga oladi, ya’ni \square^n dagi sohalarning kompakt qism to‘plamlaridagi ixtiyoriy golomorf funksiyalarning polinom bilan tekis yaqinlashtirishni o‘z ichiga oladi. \square^1 fazoda Rungening quyidagi klassik teoremasi bizga ma’lum $D \subset \square^1$ sohaning bir bog‘lamli ochiq qism to‘plamlarida golomorf bo‘lgan istalgan funksiya polinomlar ketma-ketligining limiti hisoblanadi, ya’ni istalgan shunday funksiyalarga D sohaning har bir kompakt qism to‘plamlarida tekis yaqinlashuvchi bo‘lgan polinomlar ketma-ketligini approksimatsiya qilish mumkin[2].

Shu sababli $n = 1$ holatida bu teorema yordami bilan quyidagi savolga to'liq javob olsa bo'ladi, ya'ni \square^1 dan olingan berilgan to'plam polinom qavariq hisoblanadi-mi?

Bir qancha kompleks o'zgaruvchili jarayonlarda bu holat qiyinlashadi va bunday approksimatsion teorema bajariladigan sohalarning topologik xarakteristikasi mavjud bo'lmaydi.

Savol paydo bo'ladi: Qachon D sohada istalgan golomorf funksiya polinomlarning bu sohasida tekis approksimatsiyalanadi?

Bu savolga K. Oka va Beenke-Shteyna teoremlari javob beradi. Ammo, bu teoremlar bilan ko'rsatilgan shartlar sof geometrik xarakterga ega emas, bu ularni mohiyatan Runge teoremasidan ajratib turadi va ularning qo'llanilishini murakkablashtiradi. Bir qator holatlarda esa qulayroq kriteriyalarni olish mumkin.

Yana quyidagi natijani belgilaymiz: $D \subset \square^n$ da golomorf bo'lgan har bir soha Runge sohasi hisoblanadi.

1-Ta'rif. Agar har bir $z^0 \in D$ nuqta uchun ∂D chegaradagi z^0 nuqta orqali o'tuvchi D bilan kesishmaydigan kompleks analitik tekislik mavjud bo'lsa, u holda $D \subset \square^n$ soha chiziqli qavariq deb ataladi.

Har qanday qavariq D soha chiziqli qavariq hisoblanadi, chunki har bir $z^0 \in \partial D$ orqali kerakli xossalarga ega $(n - 1)$ -o'lchovli analitik tekislikni o'z ichiga oluvchi haqiqiy $(2n - 1)$ -o'lchovli gipertekislik mavjud. Chiziqli qavariq sohalari sinfi qavariq sohalari sinfidan ancha katta.

$n = 1$ holda $(n - 1)$ - o'lchovli analitik tekislik shunchaki nuqta bo'ladi, shuning uchun har qanday $D \subset \square^1$ soha chiziqli qavariq bo'ladi.

K kompakt chiziqli qavariq bo'ladi, agarda K ga uning tashqarisidan approksimatsiyalanadigan chiziqli qavariq sohalari ketma-ketligi mavjud bo'lsa.

Aytaylik E to'plam \square^n fazoga tegishli, koordinata boshini O ni o'z ichiga olgan ($E \ni O$) istalgan to'plam bo'lsin. Bu to'plamning qo'shmasi deb quyidagi (1) to'plamga aytiladi

$$E = \{w = (w_1, \dots, w_n) \in \square^n : z_1 w_1 + \dots + z_n w_n \neq 1, \forall z \in E\} \quad (1)$$

E'tibor bering, agar har bir w^0 nuqta $(n-1)$ -o'lchovli analitik tekislik $\{z : w^0 z = 1\}$ bilan bog'langan bo'lsa, u holda E qo'shma to'plamni E bilan kesishmaydigan analitik tekisliklar to'plami sifatida talqin qilish mumkin.[2]

Xuddi shunday, sohalarning chiziqli qavariqligining ta'rifiga o'xshab, agar to'plam chegarasi ∂E ning har bir z^0 nuqtasi uchun z^0 nuqtadan o'tgan va E ni kesmaydigan $(n-1)$ -o'lchovli analitik tekislik mavjud bo'lsa, biz $E \subset \square^n$ ochiq to'plamni chiziqli qavariq deb ataymiz.

Endi biz chiziqli qavariq kompakt to'plamdagi har qanday golomorf funksiya polinomlar tomonidan yaqinlashishi uchun yetarli shart beramiz.

1-Teorema. *Agar \square^n fazoda $E \ni O$ chiziqli qavariq kompakt to'plam va uning qo'shma to'plami E bog'lamli bo'lsa, u holda E to'plamda golomorf bo'lgan ixtiyoriy $f(z)$ funksiyani E to'plamda polinomlar bilan tekis yaqinlashtirilish mumkin. Binobarin, E -polynomial qavariqdur.[3]*

Ushbu teoremani isbotlash uchun avval quyidagi lemmadan foydalaniladi. Aytaylik, nolni o'z ichiga oluvchi K -kompakt \square^n fazoda berilgan bo'lib, quyidagi M va N to'plamlar berilgan bo'lsin.

$$M = \left\{ z \in \square^n : \prod_{\mu=1}^n \sum_{\nu=1}^n a_{\mu\nu} (z_\nu - \zeta_\nu) = 0 \right\},$$

$$N = \left\{ z \in \square^n : \prod_{\mu=1}^n \sum_{\nu=1}^n b_{\mu\nu} (z_\nu - \eta_\nu) = 0 \right\},$$

Bu yerda $a_{\mu\nu}, b_{\mu\nu}$ - ixtiyoriy kompleks sonlar

Quyidagi tenglikni qaraylik

$$r(z) = \frac{g(z)}{\left[\prod_{\mu=1}^n \sum_{v=1}^n a_{\mu v} (z_v - \zeta_v) \right]^S},$$

bu yerda $g(z)$ -polinom, $z = (z_1, \dots, z_n)$, S musbat butun son.

1-Lemma. Agar qo'shma K to'plam bog'lamli va K to'plam $M \cup N$ to'plam bilan kesishmasa, u holda ixtiyoriy $\varepsilon > 0$ son uchun quyidagi ratsional funksiyani qurish mumkin:

$$R(z) = \frac{P(z)}{\left[\prod_{\mu=1}^n \sum_{v=1}^n b_{\mu v} (z_v - \eta_v) \right]^{S'}},$$

bu yerda $P(z)$ - shunday polinomki

K to'plamda $|R(z) - r(z)| < \varepsilon$ shartni qanoatlantiradi.

2-Teorema. Agar \square^n dagi chiziqli qavariq ochiq to'plam $E \ni O$ va unga qo'shma bo'lgan E bog'lamli bo'lsa, u holda E - polinomial qavariq bo'ladi (ya'ni, E da golomorf bo'lgan ixtiyoriy $f(z)$ funksiyani E dagi har qanday kompaktda polinomlar bilan tekis approksimatsiyalash mumkin.).

2-Teorema uchun izoh: $E_j, j = 1, 2, \dots$, lar orqali E to'planning bog'lamli komponentalarini belgilaymiz. U holda $E = \bigcup_j E_j$ bo'ladi. Teoremani berilishi

borasida quyidagicha savol paydo bo'ladi: $E_j (j = 1, 2, \dots)$ larning bog'lamli

ekanligidan, E ning bog'lamli ekanligi kelib chiqmaydimi? Keyinchalik E_j

larning bog'lamli ekanidan, E ning bog'lamli ekani kelib chiqmaydigan misol keltiramiz .

2-Teoremaning isboti. Dastlab, E ning polinomial qavariq ekanini isbotlaymiz. Agar $E = E$ bo'lsa, u holda E Martino ma'nosida chiziqli qavariq deyiladi.[4]

E - bog'lamli ekanligidan, uni Martino ma'nosida chiziqli qavariq bo'lgan Δ_k ($k=1,2,\dots$) sohalar ketma-ketligi bilan tashqaridan approksimatsiyalash mumkin. Ya'ni $\bigcup_{k=1}^{\infty} \Delta_k = E$ bo'ladi, Δ_k - Martino ma'nosida chiziqli qavariq, u holda $(\Delta_k) = \Delta_k = \Delta_k$ bo'ladi. Bu esa ushbu kompaktlar 1-Teoremani shartlarini qanoatlantiradi, ya'ni E - o'suvchi polinomial qavariq kompaktlarning limiti sifatida polinomial qavariq bo'ladi.

Aytaylik, $f(z)$ funksiya E da golomorf. E chiziqli qavariq, u holda $E \setminus E$ - ochiq to'plam. E da $f \equiv f$ va $E \setminus E$ da $f \equiv 0$ deb olaylik. U holda f funksiya E da golomorf va hozir isbotlaganimizdagidek E ni ichida polinomlar bilan tekis yaqinlashadi, mos ravishda $f(z)$ - E ning ichida polinomlar bilan tekis yaqinlashadi.

Izoh. E to'plamni Martino ma'nosida chiziqli qavariqligini aniqlashda ushbu ta'rifdan ham foydalanishimiz ham mumkin: har qanday $z^0 \notin E$ nuqta uchun z^0 dan o'tadigan va E ni kesib o'tmaydigan $(n-1)$ o'lchamli kompleks analitik tekislik mavjud.

Ko'rinib turibdiki, soha yoki kompaktning Martino ma'nosida chiziqli qavariqligidan, chiziqli qavariq ekanligi kelib chiqadi. Teskari faraz o'rinli emas.

Demak, Martino ma'nosidagi chiziqli qavariqlik bilan chiziqli qavariqlik ta'riflari teng kuchli emas ekan[1]

2-Teoremaning izohidagi E_1 va E_2 qo'shmalari bog'lamli ekanligi E_1 va E_2 bog'lamli komponentalaridan tuzilgan E esa bog'lamli bo'lmagan (bu yerda $E = E_1 \cup E_2$) E ochiq to'plamga misol keltiramiz.[5] Bu to'plam

$$\alpha = \left\{ (z_1, z_2) \in \square^2 : z_1 = x_1 + iy_1, z_2 = x_2 + iy_2, y_1 = y_2 \right\}.$$

bo'lgan uch o'lchamli gipertekislikda yotadi.

α da (x_1, x_2, y_1, y_2) koordinatalar sistemasini qaraymiz. Shuni e’tiborga olish kerakki, α uch o’lchamli haqiqiy Evklid fazosida yotuvchi va X_1 o’qqa yoki X_2 o’qqa parallel bo’lgan to’gri chiziq, α analitik tekislikning izi bo’ladi, mos ravishda:

$$\left\{ (z_1, z_2) \in \square^2 : z_2 = const, z_1 \in \square^1 \right\}$$

$$\left\{ (z_1, z_2) \in \square^2 : z_1 = const, z_2 \in \square^1 \right\}.$$

Umuman olganda, \square^2 dan olingan, α bilan umumiy nuqtaga ega, har qanday bir o’lchamli kompleks analitik tekislik, yoki α da yotadi, yoki α bir o’lchamli to’gri chiziq bo’yicha kesishadi(haqiqiy ma’noda).

Aytaylik

$$A = \left\{ (x_1, y_1) \in \square^2 : r^2 \leq \frac{x_1^2}{a^2} + \frac{y_1^2}{b^2} \leq R^2 \right\},$$

$$B = \{x_2 : 0 \leq x_2 \leq c\}.$$

$$M = A \times B \text{ va}$$

$$L = \left\{ \begin{array}{l} (x_1, x_2, y_1 = y_2) \in \square^3 : cx_1 - \left(2\sqrt{b^2 r^2 + x_1^2 \left(1 - \frac{b^2}{a^2} \right)} - \varepsilon \right) x_2 - c\theta = 0, \\ y_1 \geq 0, \sqrt{b^2 r^2 + x_1^2 \left(1 - \frac{b^2}{a^2} \right)} - \varepsilon < \theta < \sqrt{b^2 r^2 + x_1^2 \left(1 - \frac{b^2}{a^2} \right)} \end{array} \right\}$$

(bu yerda, $br \neq x_1 \neq ar$, $\varepsilon > 0$ - yetarlicha kichik son, $c > 0$) belgilashlarni kiritamiz.

E’tibor berib qarasak, har bir fikserlangan θ da

$$cx_1 - \left(2\sqrt{b^2r^2 + x_1^2 \left(1 - \frac{b^2}{a^2} \right)} - \varepsilon \right) x_2 - c\theta = 0 \text{ to'plam,}$$

$$cz_1 - \left(2\sqrt{b^2r^2 + z_1^2 \left(1 - \frac{b^2}{a^2} \right)} - \varepsilon \right) z_2 - c\theta = 0 \text{ analitik tekislikning izi bo'ladi.}$$

$N = M \setminus L$ to'plamni qaraymiz. $K = \overline{N}$ Martino ma'nosida chiziqli qavariq bo'lishini ko'rishimiz qiyin emas, mos ravishda, chiziqli qavariq va qo'shma to'plami K bog'lamli bo'ladi.

Aytaylik, endi $\rho = \sqrt{b^2r^2 + x_1^2 \left(1 - \frac{b^2}{a^2} \right)} - 2\varepsilon$ va

$$Q = \left\{ (x_1, y_1) \in \square^2 : \frac{x_1^2}{(a-2\varepsilon)^2} + \frac{y_1^2}{(b-2\varepsilon)^2} \leq \rho^2 \right\},$$

$$F = (Q \times B) \setminus L, K_0 = K \cup \overline{F} \text{ bo'lsin.}$$

Ko'rinib turibdiki, \overline{F} bog'lamli. K_0 ning α dagi yetarlicha kichik atrofidagi ixtiyoriy nuqtasidan, K_0 bilan kesishmaydigan to'g'ri chiziq o'tkazishimiz mumkin, mos ravishda, K_0 kompaktning \square^2 da shunday U atrofi mavjudki, $z^0 \in U \setminus K_0$ nuqtadan K_0 bilan kesishmaydi.

Bundan esa, K_0 ni Martino ma'nosidagi chiziqli qavariq ekanligi, mos ravishda, shunchaki chiziqli qavariq ekanligi kelib chiqadi.

$$G = \left\{ (x_1, y_1) \in \square^2 : \rho^2 < \frac{x_1^2}{(a-2\varepsilon)^2} + \frac{y_1^2}{(b-2\varepsilon)^2} < r^2 \right\} \text{ va } G_0 = G \times B$$

belgilashlarni kiritib olamiz.

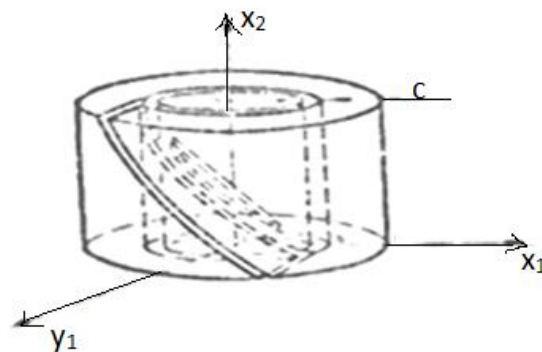
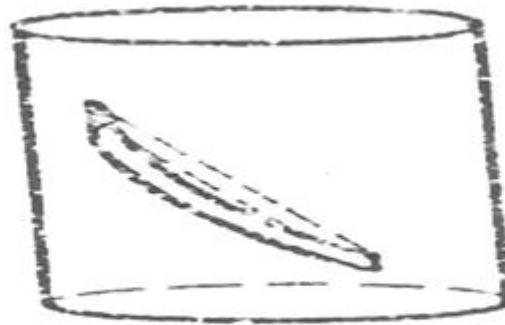

Geometrik jihatdan ko'rinib turibdiki, $x^0 \in \partial G_0$ dan o'tuvchi va K_0 bilan kesishmaydigan har qanday to'g'ri chiziqni K_0 ni bermay turib, ko'chirib bo'lmaydi (bunday to'g'ri chiziq α analitik tekislikda iz bo'ladi: $\{(z_1, z_2) \in \square^2 : z_1 = const, z_2 \in \square^1\}$).

Bu K_0 ni bog'lamliligi anglatadi. Bundan tashqari, K_0 chizikli qavariq kompaktni (ta'rifga ko'ra) $D_k, k = 1, 2, \dots$ chizikli qavariq ochiq to'plamlar

ketma-ketligi bilan tashqaridan approksimatsiyalash mumkin. Shunga e'tibor qaratish kerakki, bu yerda approksimatsiya komponentlar bo'yicha amalga oshirilyapti

Endi, K_0 ning bog'lamli emasligidan, k ning yetarlicha katta qiymatlarida D_k ning bog'lamli emasligi kelib chiqadi. k ning yetarlicha katta qiymatlarida D_k ning mos ravishda, E_1, E_2 komponentalarini belgilab olish qoldi xolos.

Foydalanilgan adabiyotlar ro'yxati:

1. Г.Худайбергганов, Макарова Л. Я., Черкашин В. П. О полиномиальной и линейной выпуклости // Тез. Докл. Всесоюзн. конфер. по теории функций комплексного переменного // Харьков, 1971, с. 135-136
2. Г.Худайбергганов. Некоторые замечания о полиномиальной выпуклости в \mathbb{C}^n // Труды ТашГУ вып. 418, 1972, с. 330-337.
3. Г.Худайбергганов, Макарова Л. Я., Черкашин В. П. К вопросу о полиномиальной и линейной выпуклости // Труды ТашГУ, вып. 418, 1972, с. 198-208
4. Г.Худайбергганов. Заметка о линейной выпуклости // Сб. Голоморфные функции многих КП, Красноярск, 1972. с. 205-208.
5. Г.Худайбергганов. О полиномиальной и линейной выпуклостях, задаче Каратеодори-Фейера и оценках для голоморфных вектор-функций в \mathbb{C}^n . 1974 г., 30 стр.

ИССЛЕДОВАНИЕ НАБИРАЮЩЕЙ СИЛЫ МЕДИАТИЗАЦИИ ОРФОЭПИЧЕСКОГО ЗНАНИЯ

*Х.Р.Набиев, магистрант II курса
Навоийского государственного педагогического института*

Аннотация. *В статье обсуждается круг вопросов, касающийся речевой (орфоэпической) культуры в современной языковой ситуации. Проведенное исследование говорит о том, что отношения литературной нормы и медиастандарта исторически изменчивы. Приметой языковой ситуации текущего момента является экспансия медиаречи как сферы бытования современного русского литературного языка. Выдвижение ее на первый план объясняется двумя причинами – переходом культуры от литературоцентризма к медиацентризму и перестройкой внутри системы СМИ. В последние десятилетия наибольшее воздействие на литературную норму и на языковое сознание носителей языка оказывает именно практика массмедиа.*

Ключевые слова: акцентология, орфоэпия, литературная норма, кодификация, медиаречь, медиацентризм.

Мы можем заметить, что интернет вытесняет телевидение и радио, а ТВ и радио чтобы выжить в информационном мире интегрируются в интернет (интернет-ТВ и интернет-радио, каналы на платформе YouTube, сайты, приложения).

В современной русской культуре идет острая борьба «литературоцентризма с медиацентризмом» и логику которой И.В. Кондаков видит так: «В XIX в. классическая русская литература соседствовала с сильными и влиятельными художественными “конкурентами” — театром, музыкальной драмой и живописью — и в соревновании, подчас даже борьбе с

ними, вышла “победительницей”, утвердив свой приоритет в форме литературоцентризма. В конце XX — начале XXI в. русская литература встретила с не менее могущественными “оппонентами”, представляющими визуальность и аудиальность современной медиакультуры, — телевидением, радио, видео, Интернетом, мультимедийными проектами. Чтение отошло на второй или даже третий план культуры — по сравнению с “ви́дением” и “слышанием” артефактов аудиовизуальности и мультимедийности»⁵.

В результате, считает учёный, «на начальном этапе медиаинформационного развития действует двухъярусный культурный механизм, на одном содержательном уровне воспроизводящий литературоцентристские ориентации, обращенные к недавней трехвековой эпохе литературоцентризма, а на другом — медиацентристские, направленные в ближайшее будущее»⁶. На сходных позициях стоят и современные стилисты, в частности И.В. Анненкова, подчёркивая, что «русская культура перестала быть литературоцентричной и перешла в разряд культуры медиацентричной. СМИ — это наиболее влиятельная сфера бытования современной культуры. Они формируют в сознании адресата собственную картину мира, или медиакартину мира»⁷.

Сегодня налицо ситуация, при которой массмедиа отвоёвывают себе новые позиции — лидера мнений и законодателя моды в области произношения, которые прежде занимал театр. Похоже, что теперь медиа не только «приобщают к культуре» и следуют образцу, но начинают соперничать со словарями, в результате чего варианты произношения, считающиеся

⁵ Кондаков И.В. По ту сторону слова (Кризис литературоцентризма в России XX—XXI веков) // Вопросы литературы, 2008. № 5.

⁶ Кондаков И.В. «Зричитель»: новый субъект современной культуры // Обсерватория культуры. 2016. Т. 13. № 5. С.518-519.

⁷ Анненкова И.В. Риторическая модель современного медиадискурса // Русский язык и литература во времени и пространстве. XII Конгресс междунар. ассоциации преподавателей русского языка и литературы. Т. 2. Шанхай, 2011. С.303.

образцовыми для журналистского социума, в отдельных случаях начинают теснить литературный канон.

О власти СМИ свидетельствует и то, с каким трудом принимаются кодификационные переоценки, не поддерживаемые в журналистской среде. В числе хрестоматийных примеров — произношение форм будущего времени глагола включить (включИт или вклЮчит?). Несмотря на экспансию новых акцентологических вариантов с ударением на основе, средний носитель языка больше прислушивается к эмоциональному комментарию журналиста и автора популярных программ и книг о русском языке («Вздрагиваю от “вклЮчит” и “звОнит”, всегда обещаю, что буду отстреливаться, если эти ударения сделают нормой»⁸), а не к разъяснениям специалистов, по мнению которых, «будущее» за вариантами типа переключИшь, звОнишь и под.⁹

В связи с этим, мы провели маленький опрос среди учителей русского языка РУз:

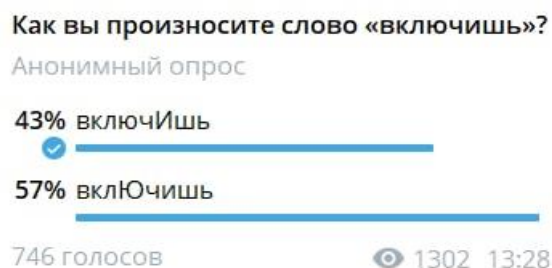

ВключИт или вклЮчит?

<p>Новый академический словарь русского языка (БОС-2012/2017)</p>	<p>Академический (ОС-2015) и профессионально ориентированные словари (СУ, СЗарвы, СШ)</p>
--	--

⁸ Королёва 2016: URL: <http://www.pravmir.ru>

⁹ Каленчук 2012: URL: <http://www.mn.ru/society/edu/84915>

включить — включИшь, включИт, включИм, включИте, включАт и <i>допуст. млад.</i> вклЮчишь, вклЮчит, вклЮчим, вклЮчите, вклЮчат	включить — включИшь, включИт, включИм, включИте, включАт ! <i>не рек.</i> вклЮчишь, вклЮчит, вклЮчим, вклЮчите, вклЮчат
--	--

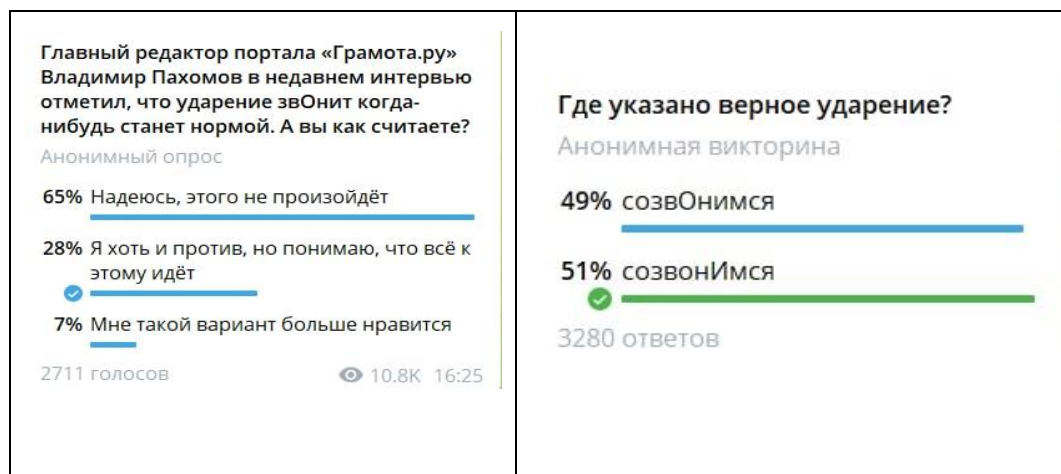

Неужели и «звóнит» может стать нормой? Давно бы стало, если бы не наше отношение к этому варианту. Звонить входит в довольно обширную группу глаголов, у которых в личных формах ударение переходит с окончания на корень. И очень многие слова этот путь уже прошли. Когда-то говорили вар[́]ит, дар[́]ит, кур[́]ит, кат[́]ит (у Крылова: «Оглянуться не успела, как зима кат[́]ит в глаза»), плат[́]ит, тащ[́]ит и т. д. Сейчас мы говорим вáрит, дáрит, кúрит, кáтит, плáтит, тáщит и даже не догадываемся, что когда-то было по-другому. Для самого языка ударение звóнит ничем не хуже, чем вáрит, дáрит, плáтит, хотя этот тезис трудно будет принять читателю-нелингвисту. Просто в этих словах переход ударения произошел давно, а колебание звóнит — звон[́]ит происходит на наших глазах, именно поэтому мы так болезненно на это реагируем.

Постоянно вспоминая о нем, когда речь заходит о самых ужасных речевых ошибках (хуже только ложит), называя его «невыносимым», хватаясь за сердце, когда кто-то рядом так произнесет, мы — образованные носители русского языка — убедили друг друга в том, что звóнит — это кошмар и ужас,

что надо любой ценой защитить русский язык от этого варианта. И хотя еще в 1970-е годы лингвисты писали, что запрет ударения звóнит носит явно искусственный характер, держится этот запрет до сих пор. Ведь чтобы вариант стал допустимым, он должен приниматься большинством грамотных людей, а звóнит сейчас вызывает отторжение. Когда падет запрет, сказать сложно. Может быть, звóнит в словарях увидят наши дети, может быть — внуки, может быть — правнуки. А вот ударение вклЮчит уже вошло в словари как допустимое в разговорной речи, хотя раньше этот вариант запрещался.

Размышляя над новыми ортологическими указаниями, отметим, что и языковеды, и средние носители языка восприняли их очень настороженно, хотя основания для кодификационных переоценок ясны и убедительны, будучи обусловлены:

— давно действующей тенденцией перехода глаголов на –ить от неподвижного ударения на окончании к подвижному;

— активностью новой модели вклЮчишь, вклЮчит, вклЮчим, вклЮчите, вклЮчат в практике литературно говорящего социума, в том числе в речи профессионалов СМИ;

— возможностью дать объективные рекомендации, которые позволяют чтить традиции и в то же время избежать конфликта кодификации и узуса.

Проблема нормативных несовпадений напоминает о себе при обучении литературному произношению носителей языка и изучающих русский язык как неродной, а также при характеристике произносительной стороны речи говорящего в нормативном аспекте. Вот почему тема, касающаяся того, рекомендации какого словаря следует взять за образец, не уходит из списка актуальных вопросов орфоэпии. В своё время теоретики культуры речи привлекли внимание к важности «объективизации нормативных оценок». Для этого, по их мнению, «необходима специальная методическая модель экспертной комиссии, способная, с одной стороны, учесть мнение среднего носителя языка, а с другой — нисколько не умалить мнение специалистов и

наиболее чутких к языку высокообразованных его носителей, среди которых обычно велик процент консерваторов, приверженцев старых норм»¹⁰. С тех пор минуло более двадцати лет, но предложения учёных не получили практического воплощения. По-видимому, пока это недостижимо. Поэтому в текущей языковой, научной и лексикографической ситуации для подобного рода случаев, отражающих активные процессы на уровне произношения и разноречивое к ним отношение, мы полагаем вполне корректным применять квалификационную характеристику — «переходные (пограничные) случаи».

Таким образом, ряд фактов, а именно:

- предназначение массмедиа — быть «одним из важнейших институтов культуры в обществе, способствующим развитию образования, сохранению языка, различных форм высокого искусства»¹¹;
- признание того, что «ничто не может сравниться с её возможностями и влиянием на аудиторию, т.е. на общество»¹²;
- набирающая силу медиатизация орфоэпического знания;
- отсутствие взаимно однозначных отношений между предписаниями словарей для работников СМИ и реальной практикой представителей студии заставляют двигаться дальше в направлении, связанном с выяснением реального содержания речевого стандарта / стереотипа устных СМИ как части современной публичной вербальной коммуникации.

Наглядным примером могут служить кодификационные переоценки в отношении акцентологических форм будущего времени глагола включить.

Литература

1. Анненкова И.В. Риторическая модель современного медиадискурса // Русский язык и литература во времени и пространстве. XII Конгресс

¹⁰ Культура русской речи и эффективность общения / Л.К. Граудина, Е.Н. Ширяев (ред.). М.: Наука, 1996. С.19

¹¹ Вартанова Е.Л. Постсоветские трансформации российских СМИ и журналистики. М.: МедиаМир, 2013. С.31.

¹² Третьяков В. Теория телевидения. ТВ как неоязычество и как карнавал: курс лекций. М.: Ладомир, 2015. С.349.

международ. ассоциации преподавателей русского языка и литературы. Т. 2. Шанхай, 2011.

2. Вартанова Е.Л. Постсоветские трансформации российских СМИ и журналистики. М.: МедиаМир, 2013.

3. Каленчук 2012: URL: <http://www.mn.ru/society/edu/84915>

4. Кондаков И.В. По ту сторону слова (Кризис литературоцентризма в России XX—XXI веков) // Вопросы литературы, 2008. № 5.

5. Кондаков И.В. «Зритель»: новый субъект современной культуры // Обсерватория культуры. 2016. Т. 13. № 5. С.518-519.

6. Королёва 2016: URL: <http://www.pravmir.ru>

7. Культура русской речи и эффективность общения / Л.К. Граудина, Е.Н. Ширяев (ред.). М.: Наука, 1996.

8. Третьяков В. Теория телевидения. ТВ как неоязычество и как карнавал: курс лекций. М.: Ладомир, 2015

**TASVIRIY SAN’AT VA CHIZMACHILIK DARSINI TASHKIL
ETISHNING O`ZIGA XOSLIGI**

Hamraboyeva Muqaddas Vahobjonovna

Sirdaryo viloyati Boyovut tumani 10-umumiy o`rta ta`lim maktabi

Tasviriy san`at va chizmachilik o`qituvchisi

***Annotatsiya:** Mazkur maqolada umumta`lim maktablarida tasviriy san`at fanining o`quvchilar dunyoqarashini shakllantirishdagi o`rni va ahamiyati xususida fikr yuritilgan.*

Kalit so`zlar: tasviriy san`at fani, rangshunoslik, perspektiva, kompozitsiya, amaliy me`morchilik

KIRISH

Umumiy o`rta ta`lim maktablarida tasviriy san`at o`quv predmetining maqsadi barkamol, komil insonni uning badiiy madaniyatini shakllantirishga qaratiladi.

Tasviriy san`at o`quv predmeti har har bir inson uchun zarur bo`lgan badiiy madaniyatgadoir elementar bilim va malakalar beradi. Chunki har bir o`quvchi kelajakda qaysi sohada ishlashidan qat`iy nazar u ishdan tashqari vaqtlarida dam olishi, hordiq chiqarishi, ish vaqtida sarflangan quvvatini tiklashi kerak boladi. Bunga u yuksak badiiy saviyada ishlangan san`at asarlari bilan muzey, ko`rgazmalar va boshqa joylarda tanishish, ularni idrok etish, ulardan zavqlanish orqali erishadi. O`quvchilar o`zlarining kelajak hayotlarida ma`lum miqdorda rasm ishlashlariga to`g`ri keladi¹³.

TADQIQOT METODOLOGIYASI VA EMPIRIK TAHLIL

¹³ R.Hasanov.”Maktabda tasviriy sanat oqitish metodikasi”Toshkent.-“Fan”.2014

Maktabda tasviriy san’at mashg’ulotlarining vazifalari haqida to’xtalganda ularni shartli ravishda ikki qismga bolish mumkin.

1. Tasviriy san’at darslarining o’ziga xos,maxsus vazifalari hisoblanib ular: borliqdagi va san’atdagi go’zalliklarni ko’ra bilish, idrok etish, tushinish va qadrlashga o’rgatish; estetik va badiiy didni o’stirish; bolalar badiiy fikr doirasini kengaytirish; badiiy ijodiy qobiliyat va fantaziyani rivojlantirish; tasviriy san’atning nazariy asoslari (yorug’,soya,rangshunoslik, perspektiva, kompazitsiya) bilan tanishtirish; rasm ishlash, haykal yasash, badiiy qurish- yasash yuzasidan elementlar, malakalar hosil qilish; kuzatuvchanlik, ko’rish xotirasi, chamalash qobiliyati, fazoviy va obrazli tasavvurlarini, abstrakt va mantiqiy tafakkurni rivojlantirish; tasviriy, amaliy me’morchilik san’at asarlarini tushungan holda o’qiy olishga o’rgatish; san’atga nisbatan qiziqish uyg’otish uni qadrlashga, sevishga o’rgatish.

2. Tasviriy san’at darslarining qo’shimcha vazifalari,ular; borliqni, hayotni bilishga ko’maklashish; milliy g’urur va milliy istiqlol mafkurasini amalga oshirish; bolalarga axloqiy (vatanparvarlik, baynalminnal); mehnat, jismoniy tarbiyani amalga oshirish; bolalarni turli kasb va hunarga yo’llash¹⁴.

Tasviriy san’at o’quv predmetining maqsadi va vazifalari haqida to’xtalganda yana shuni qayd qilish lozimki, u maktabda o’qitiladigan deyarli barcha o’quv predmetlari bilan bog’lanadi va ular yuzasidan materiallarni o’zlashtirishga samarali ta’sir korsatadi. Ayniqsau o’qish, adabiyot, geografiya, tabiatshunoslik, biologiya, tarix, matematika, mehnat darslarida alohida ahamiyat kasb etadi. Tasviriy san’at, hattoki, jismoniy tarbiya, kimyo, musiqa darslari uchun ham foydalidir. Shuni ham qayd qilish lozimki, tasviriy san’at estetik tarbiyani amalga oshirishga qaratilgan bo’lsada u axloqiy, mehnat, ekologik, jismoniy tarbiya darslari samaradorligini oshirishga ham xizmat qiladi.

Maktabda tasviriy san’at estetik tarbiyani amalga oshirishga yonaltirilgan

¹⁴ B.Z.Azimova ,R.Rajabov,S.F.Abdirasulov,Tasviriy sanatga oid atamalarning izohlilugati.Toshkent -2014

asosiy o'quv predmeti hisoblanib, u quyidagi yonalishlarda amalga oshiriladi:

O'quvchilarning tabiat, sanat va hayotdagi go'zalliklarni idrok etishga o'rgatish:

O'quvchilarning estetik didini tarbiyalash, go'zallikni baholay olish qobiliyati, haqiqiy go'zallikni xunuk voqea va narsalardan farqlay bilishga o'rgatish;

Shaxsning tasviriy-ijodiy faoliyatida o'zini ko'rsata bilishga, hatti-harakatini qo'llab- quvvatlash va hayotga go'zallik kiritish malakalarini o'stirish:

Bolalarning badiiy fikr doirasini kengaytirish va boshqalar.

Tasviriy sanat oquv predmetining muhim vazifalaridan biri u bolalarda kuzatuvchanlikni o'stirish, borliqni ko'ra bilish, qolaversa shu orqali xotirani rivijlantirish hisoblanadi. Ma'lumki, odamzod tevarak-atrofdan olayotgan axborotlarning deyarli 90% dan ortig'ini ko'z orqali oladi, qolgan 10% ni quloq, burun, og'iz v.b. a'zolar orqali o'zlashtiradi. Bundan ko'rinib turibdiki, kishilar faoliyatida ko'z va xotirani rivojlantirish nihoyatda katta ahamiyat kasb etadi. Bu sifatlar bolalar tomonidan borliqni idrok etish mashg'ulotlarida, shuningdek, naturadan tasvirlash, san'atshunoslik asoslari mashg'ulotlarida alohida ahamiyatlidir. Bunday darslarda o'quvchilar narsalar va hodisalarning tuzilishi, shakli, rangi, o'lchovlari, fazoviy joylashishi, harakat go'zalligini kuzatadilar hamda ularni o'z xotiralarida saqlab qolishga harakat qiladilar.

Kuzatuvchanlikni mohiyati shundaki, bunda bolalar narsa va hodisalar haqida keng va chuqur tasavvurga ega bo'ladilar. Masalan, kuzatuvchanligi rivojlanmagan kishilar gulni kuzatar ekanlar, unga nisbatan yuzaki yondoshadilar, ya'ni gul bandi, guli, yaproqlari, gul rangiga o'z e'tiborlarini qaratadilar¹⁵.

Kuzatuvchanligi rivojlangan kishilar esa gullarning gul bandi, guli, yap-

¹⁵ S. Abdiraulov Tasviriy sanat atamalari. Toshkent- 2013

roqlari va boshqalarning o'lchovlari, o'lchov nisbatlari, har bir qismning rangi, yaproq va gulbarglarning joylashuvini bir ko'rishdayoq eslab qoladilar. Bolalarning kuzatuvchanligi va sinchkovligi, o'z o'rnida narsalar haqidagi ma'lumotlarni xotirada yaxshi saqlanibqolishga ta'sir ko'rsatadi. Shuning uchun ham xotirani ayniqsa, ko'z xotirasini rivojlantirishda tasviriy san'at o'quv predmetining qanchalik ahamiyatli ekanligi oydinlashadi.

Tasviriy san'at darslarining eng muhim vazifalaridan biri tasviriy, amaliy va me'morchiliksan'atlari asarlarini o'qishga o'rgatishdir. Tasviriy san'at asarlari ertak, hikoya, doston, roman kabi ma'lum bir mazmunni aks ettiradi. Biroq uni kitob o'qigandek oqib bo'lmaydi. Tasviriy san'at asarlarini o'ziga xos tili bor. Ularni bilgan kishilargina o'qiy oladilar.

Xususan rassomlar, chiziqalar, ranglar, o'lchovlar, kompozitsiya, proporsiya, ritm, simmetriya shakl kabi ifodalilik vositalari yordamida asar mazmunini ochib beradilar.

XULOSA VA MUNOZARA

Xulosa o'rnida aytish mumkinki, inson uchun zarur bilimlar miqyosi tobora kengayib borayotgan hozirgi sharoitda muayyan faktlar yig'indisini o'zlashtirish bilan cheklanib bo'lmaydi. Shuning uchun o'quvchilarga oz bilimlarini mustaqil ravishda toldirib va boyitib borishni, ozining diqqat-e'tiborini ilmiy va siyosiy axborotlarning eng muhimlariga qaratishni o'rgatish kerak. Bu vazifa o'quvchilarning tasviriy san'at darslarini ta'lim-tarbiyajarayoni bilan uzviy bog'liq holda kengaytirish va rivojlantirishni taqozo etadi.

ADABIYOTLAR RO`YXATI

1. R.Hasanov. "Maktabda tasviriy sanat oqitish metodikasi" Toshkent. - "Fan". 2014.
2. B.Z.Azimova ,R.Rajabov,S.F.Abdirasulov,Tasviriy sanatga oid atamalarning izohlilugati. Toshkent -2014.
3. S. Abdiraulov Tasviriy sanat atamallari. Toshkent- 2013
4. X.Egamov. Boyoqlar bilan ishlash. –Toshkent . Oqituvchi"2011.

SAVOD O’RGATISH DARSLARIDA
KO’RGAZMALIQUROLLARDANFOYDALANISH.

*Sulaymonova Feruza Isoqjonovna,
Xojimurodova Dildora Ibrohimovna,
Tojiboyeva Sohiba Ahmadjon qizi
Andijon viloyati Ulug’nor tumani
1-umumiy o’rta ta’lim maktabi
Boshlang’ich sinf o’qituvchisi*

Annotatsiya: ushbu maqolada savod o’rgatish darslarida ko’rgazmali qurollardan unumli foydalanishning maqsadi va vazifalari haqida so’z borgan.

Kalitso’zlar: savod o’rgatish darslari, boshlang’ich sinf, rang tasvir, gullar, sonor tovushlar, nutq, erkin fikrlash, maqsad.

Annotation: this article discusses the goals and objectives of the effective use of visual aids in literacy classes.

Аннотация: в данной статье рассматриваются цели и задачи эффективного использования наглядных пособий на уроках грамоты.

Savod o’rgatish darslarida o’quvchilarga berilgan topshiriqlarni mukammal o’rgatish uchun turli interfaol o’yinlardan foydalanish zarur. Shu maqsadda boshlang’ich sinf o’quvchilariga “Savod o’rgatish darslarida ko’rgazmali qurollardan foydalanish” muhimdir. Boshlang’ich sinflarda savod o’rgatishdan maqsad o’quvchilarda o’qish va yozish malakasini shakllantirishdir. Shu sababli savod o’rgatish darslarida ko’rgazmali qurollardan to’g’ri va unumli foydalanish hamda har bir yangi dars uchun ko’rgazmalar tayyorlash kerak bo’ladi. Buning uchun albatta izlanish o’quvchilarni yangi darsga qiziqitira olish har bir pedagogning eng muhim vazifasidir. Shunday ekan, biz pedagog xodimlar har bir yangi dars

uchun yangilik yaratishimiz darkordir. Men har bir kungi darsim uchun ko'rgazmalar tayyorlab borishni joiz deb bilaman.

Dars jarayonini o'quvchilar uchun qiziqarli va tushunarli darajada olib borishni ta'minlash lozimdir. O'quvchilar fikrlarini yangi dars davomida oshirishga erishish, o'rgangan bilimlarini kundalik hayotda qo'llay olishga o'rgatish muhimdir.

Savod o'rgatish davrida “Alifbe” ga asoslangan holda qisqa muddatda o'qishga, yozishga o'rgatiladi, so'ng o'qish va yozish ko'nikmasi takomillashtiriladi. O'qishni muvaffaqiyatli egallashlari uchun o'quvchilarning idroki, xotirasi, tafakkuri va nutqini o'stirishga katta e'tibor qaratish kerak. Savod o'rgatishda fonematik eshitish qobilyatlarini o'stirish, tovushni aniqtalaffuz qilishga o'rgatish ko'nikmasini shakllantirish muhim sanaladi. Savod o'rgatishning birinchi kunlaridanoq o'qish ongli bo'lishi, bolalarni ongli o'qishga o'rgatish juda muhim. So'roqlar yordamida o'qiganlarini bola qanday tushunganini aniqlanadi, tekshiriladi. O'qishdan oldin o'tkazilgan tayyorlov suxbati ham, o'qilgan matn yuzasidan o'tkazilgan suhbat ham shu maqsadda ongli o'qishga xizmat qiladi. Albatta ongli o'qish uchun tasavvur hamda ko'rgazmalar zarur bo'ladi.

Buning uchun har bir dars yuzasidan ko'rgazmalar tayyorlash o'qituvchidan mahorat talab qiladi. Masalan: har bir inson uchun zavq bag'ishlovchi oddiy ramashka gullaridan hamma fanlarni qamragan xolda ko'rgazma tayyorlash mumkin.

Ko'rgazma nomini “Gullarga sayoxat” deb nomlab olamiz. Buning uchun uchta alohida alohida katta vatmi qog'ozi olinadi va qog'ozga uch xil rangli ramashka guli chiziladi. Gulni har bir gultoji barglariga bittadan harflar qo'yib boriladi, harflar unli va undoshlar asosida qo'yilsa o'quvchilar bo'g'in xosil qilib o'qiy oladi. Bunday usulda matematika darsida ham foydalanish mumkin. Bu dars uchun har bir gul tojibarglarga o'rganib borilayotgan raqamlar joylashtiriladi. Bunda o'quvchi raqamlardan qo'shish va ayirish orqali foydalanib boradi. Endi gulimizni bargidan ham unumli foydalanishimiz mumkin. Barglar ortida o'quvchilar uchun rag'bat kartochkalari yashiringan bo'ladi to'g'ri topgan o'quvchi o'z rag'batini o'zi

ololadi. Bu birinchi vatmi qog’ozda giqizil rangli gul edi. Ikkinchi vatmi qog’ozga sariq rangli gul chizaladi bu guldan ham shu tariqa foydalaniladi. Uchunchi vatmi qog’ozdagi gulimizni binafsha rangda tayyorlaymiz. Bundan ham shunday foydalanamiz. Asosiysi uch xil rangli gullardan biz o’quvchilarni guruhlarga ajratgan xolda ham individual ishlagan xolda foydalanib boramiz. Eng muhimi o’quvchi o’zini o’zi baholay oladi va yangi dars uchun qiziqish bilan tayyorgarlik ko’rib keladi.

“Gullarga sayoxat” ko’rgazmasidan ikkinchi, uchinchi, to’rtinchi sinflarda ham foydalansa bo’ladi nafaqat Alifbe davrida balki onatili, matematika tabiatshunoslik, tasviriy san’at darslarida ham foydalanib borilsa maqsadga muvofiq bo’ladi. Eng muhimi yo’l qoidasiga o’rgatishda rang tasvirni ajratishda katta ro’l o’ynaydi. Alifbe davrida yozuv taxtasini uchga bo’lib olamiz va “Gullarga sayoxat” ko’rgazmasini har bir bo’lingan qismga yopishtirib olamiz va unli tovushlarni qizil gulga, undosh tovushlarni binafsha rangli gulga, alifbo tartibidagi raqmlarni esa sariq gulga joylashtirib olamiz. Bunda o’quvchilar tovushlarni unlu va undosh tovushlarga ajrata oladi hamda alifboda nechanchi raqamda joylashganligini eslab qola oladi. Masalan: O unli tovush 14-raqam ,N undosh tovush 13- raqam har bir o’quvchi harflarni qo’liga olib shu tariqa joylab boradi bunga o’rgatishdan avvalo o’qituvchi yangi o’tilgan darslar davomida doimiy foydalanib borishi darkordir. 2-sinf o’quvchilari matematika darsida “Gullarga sayoxat” ko’rgazmasidan foydalanib bormoqda.

Bundan ko’zlangan maqsad:

- I. So’zdagi tovushlarni sanash va ularning nomini tartibi bilan aytish, sonini aniqlash, bo’g’inlarni sanash. Masalan: Lola. 4 ta tovush, 4 ta harf, 2 ta unli tovush, 2 ta undosh tovush, 2 ta bo’g’in. Bu usuldan o’quv yilining ikkinchi yarmida va keyingi sinflarda ham tahlil sifatida foydalaniladi.
- II. Harflar ketma- ketligini yod oladilar, unli va undosh tovushlarga oson ajrata oladilar.
- III. Matematik sonlarni juft va toq sonlarga ajrata oladilar.

VI. Yangi harfni jadvalga qo'shish, yangi o'rganilgan tovushni unli va undoshga kiritish, yangi harfni ilgari o'rganilganlar bilan qiyoslash, tovush va harfning ahamiyatini takrorlash.

V. Bundan tashqari harflarni jarangli va jarangsiz tovushlarga ajratishda ham keng foydalaniladi.

Xulosa qilib aytganda, Savod o'rgatish davrida tavsiya qilingan mazkur interfaol usullarlardan keng va Unumli foydalanish, o'quvchilarga berilgan bilimdan ijobiy natija olish uchun har Bir darslarda qo'llash muhim hisoblanadi.

Foydalanilgan adabiyotlar:

1. G'afforova T, G'ulomova X, Eshturdiyeva G. 1-sinflarda Savodo'rgatish. T. Sharq 1996.
2. G'offorova T, Shodmonov E, Eshturdiyeva G. Onatili. 1-sinf uchun. T. O'qituvchi. 1999.
3. G'offorova T, vaboshqalar. O'qishkitobi 1-sinf uchun. T. 2006 Tal'at G'offorova . O'qituvchi kitobi.

**MAKTAB O‘QUVCHILARINING INFORMATIKA VA AXBOROT
TEXNOLOGIYALRI DARSLARIDA ALGORITMIK FIKRLASHLARINI
RIVOJLANTIRISH**

G'ulomov Jasurbek Erkin o'g'li

*Surxondaryo viloyati, Termiz shahar 3-umumiy o'rta ta'lim maktabi, Shodlik MFY,
Barkamol avlod kochasi 9-uy Informatika fani*

ANNOTATSIYA

Muammolarni hal qilish qobiliyati, gipotezalarni eksperimental ravishda ilgari surish va isbotlash strategiyasini ishlab chiqish, o‘z faoliyati natijalarini bashorat qilish, optimallashtirish, muammolarni hal qilishning oqilona usullarini topish va tahlil qilish va topilgan algoritmi batafsil bayon qilish orqali, algoritmi ijrochining tilida rasmiylashtirilgan holda taqdim etilib, talabalarning algoritmik fikrlashining rivojlanish darajasini baholashga imkon beradi. Shuning uchun yosh avlodning algoritmik fikrlashiga alohida e’tibor beriladi.

KALIT SO'ZLAR: algoritmi fikrlash , maktab o‘quvchilari, kompyuter, rivojlantirish, tizim, muommo, o'zlashtirish, mohiyati;

KIRISH

Ta’lim muassasasining didaktik vazifalaridan biri o‘quvchi ongini rivojlantirishda o‘quvchilarning tafakkurini shakllantirishdir. Insonning intellektual rivojlanishining muhim tarkibiy qismi algoritmik fikrlashdir. Tabiiy fanlar orasida maktab o‘quvchilarining algoritmik fikrlashlarini shakllantirish uchun eng katta imkoniyat - bu informatika. Informatika fanidagi ta’lim standartlari rivojlanishining tahlili maktab o‘quvchilarida algoritmik fikrlashni shakllantirish kompyuter fanini o‘rganishning turli darajalarida maktab ta’limining muhim maqsadi ekanligi to‘g‘risida xulosa qilishga imkon beradi.

ASOSIY QISM

Algoritmik fikrlash - bu qabul qilinadigan tizimli va sintaktik qoidalar bilan rasmiylashtirilgan shaklda taqdim etilgan yakuniy natijani olish jarayonini ongli ravishda aniqlashtirish va mustahkamlangan bloklarni optimallashtirish bilan davom etayotgan fikrlash jarayonlarining aniq, maqsadga muvofiq ketishi mavjudligi bilan tavsiflanadigan bilim jarayoni. Algoritmik fikrlash rivojlanishining uch darajasi ajratiladi: Operatsion darajasi talabning algoritm haqida tasavvurga ega bo‘lishi bilan tavsiflanadi.

Tizim darajasi talabning algoritm haqida tasavvurga ega bo‘lishi, uning xususiyatlari kichik chiziqli algoritmlar yoki eng oddiy dallanma va pastadir bo‘lishi bilan tavsiflanadi; aniq operatsiyalar tasnifiga ega; Algoritmik masalalarning muayyan sinfini qanday hal qilishni biladi; ijrochi va ijro buyruqlari tizimi haqida tasavvurga ega.

Uslubiy daraja talabning algoritm haqida tasavvurga ega bo‘lishi, uning xususiyatlarini bilishi, rasmiy va norasmiy chiziqli struktura algoritmlarini tuzishni va yozishni bilishi, oddiy dallanma va pastadirli bo‘lishi bilan tavsiflanadi; tasniflash operatsiyalariga ega, algoritmik vazifalarni osongina bajaradi; ijrochi, ijrochining jamoalari tizimi to‘g‘risida ko‘rsatmalarga ega bo‘lish. Algoritmik fikrlash boshqa fikrlash uslublariga nisbatan o‘ziga xos va o‘ziga xos xususiyatlarga ega.

Algoritmik fikrlashning umumiy xususiyatlariga muammoning to‘liq ko‘rinishini ko‘rishga yordam beradigan va muammoni hal qilish natijasining dastlabki tasvirini yaratishni taklif qiladigan yaxlitlik va samaradorlik kiradi. Xususiy xususiyatlarga mavhumlik va til shakllarida ongli ravishda fiksatsiyaning o‘ziga xos xususiyati kiradi. Ushbu xossalar algoritmni bosqichma-bosqich bajarilishini aks ettiradi, ma’lum boshlang‘ich ma’lumotlardan mavhum bo‘lish, muammoning yechimini umumiy usulda ko‘rish va ba’zi rasmiylashtirilgan til yordamida algoritmni taqdim etadi. Algoritmik fikrlashning tarkibiy qismlari bu vazifani rasmiylashtirish va uni alohida kompozitsion mantiqiy bloklarga bo‘lish qobiliyatidir. Algoritmik fikrlash quyidagi tarkibiy qismlar bilan belgilanadi.

- 1) kerakli natijani tahlil qilish va muammoni hal qilish uchun shu ma'lumot asosida tanlash;
- 2) qaror qabul qilish uchun zarur bo'lgan operatsiyalarni taqsimlash;
- 3) ushbu operatsiyalarni bajarishga qodir bo'lgan pudratchini tanlash;
- 4) operatsiyalarni soddalashtirish va qarorlar jarayonining modelini yaratish;
- 5) qarorlar jarayonini amalga oshirish va olingan natijalar bilan bog'liqlik;
- 6) olingan ma'lumotlar kutilgan bilan mos kelmasa, dastlabki ma'lumotlarni yoki operatsiyalar tizimini tuzatish.

Algoritmik fikrlashni rivojlantirishga yo'naltirilgan treningni qurishning asosiy prinsiplari quyidagilardan iborat: algoritmik fikrlashni rivojlantirishga qaratilgan tizimli ish; algoritmik fikrlash tuzilishiga kiritilgan individual harakatlarning tizimli, to'liq va har tomonlama ko'rib chiqilishi; natijalarni standart bilan solishtirish imkoniyati.

Algoritmik fikrlash talabalarda algoritmik madaniyatni shakllantirishga yordam beradi. Algoritmik madaniyat deganda algoritm tushunchasi va uni yozish vositalari bilan bog'liq bo'lgan o'ziga xos vakillar, qobiliyat va ko'nikmalarning kombinatsiyasi tushuniladi. Algoritmik madaniyatni o'zlashtirish quyidagilarni o'z ichiga oladi: - algoritm mohiyatini va uning xususiyatlarini mantiqiy anglash, algoritmgaga asoslangan inson faoliyatini mumkin bo'lgan avtomatlashtirish g'oyasi; - algoritumni tasvirlashning ma'lum vositalari va usullaridan foydalangan holda tasvirlash qobiliyati; - algoritumni tasvirlashingiz mumkin bo'lgan asosiy tuzilmalarni bilish. tsikl). Algoritmik madaniyatning asosiy elementlarini o'zlashtirish dasturlashni o'rganishda muhim qadamdir. Algoritmik fikrlashning rivojlanishi muammolarni hal qilish bilan chambarchas bog'liq bo'lib, ular bu holda o'qishning samarali vositasi hisoblanadi.

XULOSA

Zamonaviy jamiyat o'z harakatlarini rejalashtirish, muammolarni hal qilish uchun zarur ma'lumotlarni topish, kelajakdagi jarayonni modellashtirish uchun yangi avlod

qobiliyatini talab qiladi. Shuning uchun algoritmik fikrlashni rivojlantiradigan, to‘g‘ri fikrlash tarzini shakllantiradigan kurs muhim va dolzarbdir.

FOYDALANILGAN ADABIYOTLAR

1. Shoxamidov SH, Ne‘matov A, “Informatika” 2003-y
2. S.S.G‘ulomov va boshqalar “Axborot tizimlari va texnologiyalari” T.-2000.
3. M.M.Aripov, T. Imomov va boshqalar “Informatika, axborot texnologiyalari” T. TDTU, O‘quv qo‘llanma, 1-2 qism, 2002, 2003-y.
4. D.B.Abduraximov, N.N.Toshtemirova. Informatika kursida bajariladigan topshiriqlar mazmunini takomillashtirish // GulDU axborotnomasi. 2016. №4. B. 68-73.

**O‘QUVCHILARNING DUNYOQARASHI, BILIMINI OSHIRISHDA ONA
TILI VA O‘QISH SAVODXONLIGI FANINING AHAMIYATI**

Zokirov Javohir G‘aybullo O‘g‘li

TerDU o‘qituvchisi

Mahammadiyeva Mo‘tabar Boymatovna

Sariosiyo tumani 31-umumta’lim maktabi o‘qituvchisi

Annotatsiya: Ushbu maqolada o‘quvchilarning bilimni oshirishda yangi zamonaviy Ona tili va o‘qish savodxonligi darsligining ahamiyati va o‘quvchilarni xalqaro baholash dasturiga tayyorlash haqida fikr yuritildi

Kalit so‘zlar: Ona tili va o‘qish savodxonligi, boshlang‘ich sinf, PIRLS dasturi, PISA dasturi, xalqaro baholash, pedagogik texnologiya.

Annotation: This article discusses the importance of a new modern Mother Tongue and Reading Literacy textbook in enhancing students' knowledge and preparing students for an international assessment program.

Keywords: Mother tongue and reading literacy, primary school, PIRLS program, PISA program, international assessment, pedagogical technology.

So‘nggi yillarda mamlakatimizda amalga oshirilayotgan islohotlar natijasida ulkan iqtisodiy o‘shirish ko‘rsatkichlariga erishilayotganligi barcha sohalarda malakali kadrlar va yetuk mutaxassilarga bo‘lgan talabni yanada oshirmoqda.

Bu o‘z-o‘zidan o‘quvchilarimizning darslarga qiziqish xususiyatini oshirish va o‘qituvchilarning har tomonlama ta’lim tarbiyaga e’tiborini kuchaytirishni talab etadi.

Yuqoridagi talablarning ta’lim tizimi uchun juda muhim ekanligi, aksariyat xorijiy davlatlardagi kabi ta’lim va fan sohalari rivojlanishini baholash va monitoring qilish orqali ta’lim sifatini oshirishga qaratilgan ilg‘or tajribalarni sohaga jalb qilish kerakligini anglatadi.

Prezidentimiz farmoni bilan “O‘zbekiston Respublikasi Xalq ta’limi tizimini 2030-yilgacha rivojlantirish konsepsiyasi” tasdiqlangan bo‘lib, unda O‘zbekiston Respublikasining 2030-yilga kelib PISA xalqaro baholash dasturining reytingi bo‘yicha jahonning birinchi 30 ta ilg‘or mamlakati qatoriga kirishiga erishish ustuvor vazifa etib belgilangan edi[1].

Shuningdek, Vazirlar Mahkamasining tegishli qarori asosida dunyoda ta’lim sifatini baholash bo‘yicha yetakchilik qilib kelayotgan xalqaro baholash dasturlari, jumladan, PISA va PIRLS dasturlarida ishtirok etishga kirishildi.

Xalqaro baholash dasturlarida muvaffaqiyatli ishtirok etish, bevosita ta’lim sifatini oshirish bilan bog‘liqdir. Unda ishtirok etish nafaqat O‘zbekiston, balki jahon hamjamiyatida o‘quvchilarning o‘quv dasturlarini yodda saqlab qolganligini baholashdan ularning kompetensiyalarini baholash, ya’ni maktabda egallagan bilimlarini real hayotiy vaziyatlarda qo‘llay olishi ijodiy va mantiqiy fikrlash ko‘nikmalarini rivojlantirish va uni baholashga o‘tishda muhim vosita bo‘lib hisoblanadi[1].

PISA (inglizcha - Programme for International Student Assessment) – turli davlatlarda 15 yoshli o‘quvchilarning savodxonligini (o‘qish, matematika, tabiiy fanlar) hamda bilimlarini amaliyotda qo‘llash qobiliyatini baholovchi dastur[6]. Bu dastur 3 yilda bir marotaba o‘tkaziladi. Dastlab 1997-yilda ishlab chiqilgan va 2000-yilda birinchi marta qo‘llanilgan.

O‘zbekistonning 2021-yilda PIRLS tadqiqotida ishtiroki ushbu dastur borasida ko‘plab izlanishlar olib borishni, ularni maktab amaliyotiga joriy etishni taqozo etadi. Ko‘pchilikka ma’lumki, PIRLS (Progress in International Reading and Literacy Study) bu - 4-sinf o‘quvchilarining matnni o‘qib tushunish darajasini baholovchi xalqaro tadqiqot. Har besh yilda o‘tkazilib kelinayotgan ushbu dastur 2001-yilda joriy etilgan bo‘lib, 2021-yilda beshinchi marta tashkil etildi. Xalqaro baholashning ushbu turi o‘quvchilarning matnni o‘qib, to‘g‘ri talqin qilishlari, mustaqil mulohaza yurita olishlari hamda xulosalar chiqara olishlarini tekshirishga

qaratilgan. Ushbu jihatdan PIRLS jahonning turli mamlakatlaridagi o‘qitish tajribalarini qiyoslaydi hamda ular o‘rtasida reytingni aniqlaydi[7]

Boshlang‘ich sinf o‘quvchilarini xalqaro baholash dasturlariga tayyorlash maqsadida darsliklariga ham o‘zgartirishlar kiritildi buning yaqqaol dalili sifatida 1-2-sinf o‘quvchilariga 2021-2022-o‘quv yilidan Ona tili va o‘qish savodxonligi darsliklari chiqarildi. 3-4-sinf o‘quvchilari uchun 2022-2023-o‘quv yilida ushbu darslikni chiqarish rejalashtirilgan[8].

Boshlang‘ich sinfda ona tili va o‘qish savodxonligi darsi o‘z mazmuni, o‘quvchilar fikrini, tafakkurini dunyoqarashini, iqtidorini, nutqini, bola shaxsini har tomonlama rivojlantiruvchi xususiyatlari bilan boshqa o‘quv-predmetlari orasida muhim o‘rin tutadi. Ona tili va o‘qish savodxonligi darslari vaqtida o‘quvchilarning o‘qish va yozish malakalari takomillashadi. O‘quvchilarning chiroyli, xatosiz, husnixat asosida yozish va ravon, ongli, ifodali o‘qish, badiiy asar g‘oyasini tushunish, asar yoki voqea-hodisaga o‘z fikrini bildira olish qobiliyatlari o‘sib boradi[9].

— Ona tili va o‘qish savodxonligi kitobidagi turli she‘rlar, hikoya va maqollarni o‘qish va ular ustida ishlash natijasida o‘quvchilarda borliq va voqelik haqidagi tafakkurlari, tushunchalari kengayib boradi.

O‘quvchilar ta‘limning dastlabki kunlaridan boshlab tabiat, jamiyat, kishilar mehnati va hayvonlarning yashash faoliyatlari haqida va bir qator shunga o‘xshash bilimlarni o‘zlashtirib boradilar[10].

Birinchi sinfda savod o‘rgatish davri tugagandan so‘ng ona tili va o‘qish savodxonligi darslari boshlanadi va keyingi sinflarda davom ettiriladi.

Boshlang‘ich sinf o‘qituvchisi o‘quvchilarga matematika, tarbiya, tabiatshunoslik, rasm, musiqa, jismoniy tarbiya, mehnat ta‘limi kabi fanlardan boshlang‘ich bilimlarni berib boradilar. O‘qituvchi uchun eng muhimi shundan iboratki, bola o‘zi olayotgan bilim, unda shakllanadigan his-tuyg‘u hayotda zarur va ahamiyatli ekanini tushunib yetsin. ona tili va o‘qish savodxonligi darsi

orqali o‘quvchilarga mana shunday xislatlarni singdirib boriladi. Bu o‘rinda o‘qish darslari muhim o‘rin tutadi[11].

Ona tili va o‘qish savodxonligi darsliklarining afzalligi savod o‘rgatish kabi o‘qish va yozishning parallel olib borilishidir. Savod o‘rgatish davrida alifbe mashg‘uloti vaqtida A harfini o‘rgansak shu kuni yozuv darsida harfning yozilishini o‘rganar edik. Ona tili va o‘qish savodxonligi darsida bir matinni o‘qib o‘rgansak shu mavzu yuzasidan amaliy yozuv mashqlarini olib borishimiz mavzuni yanaham mustahkamroq egallashga yordam beradi. Darslikdan o‘rin olgan rasm va ko‘rgazmali vositalar, multimedialar o‘quvchilarning tafakkuri va iqtidorini rivojlanishiga ijobiy tasir etadi. Xalqimizda bir naql bor “Ming marta eshitgandan ko‘ra bir marta ko‘rgan yahshi” degan[12].

O‘quvchilarda og‘zaki ravishda materiallarni o‘zlashtirish ko‘rsatkichi kamroq bo‘ladi, ko‘rish orqali esa bu ko‘rsatkich oshadi. Shuning uchun yangi Ona tili va o‘qish savodxonligi darsligi ko‘rgazmakli rasmlarga boy, topshiriqlari esa o‘quvchilarning dunyoqarashini tafakkurini rivojlantirishga qaratilgan[14]. Darslik bo‘yicha yaratilgan audio va video resurslar, multimedialar ham o‘quvchini tafakkurini o‘stirishda muhim rol o‘ynaydi Mashg‘ulotlarda o‘quv materialni ko‘rgazmali shaklda taqdim etish lozim[13].

Sharq mutafakkirlari o‘z asarlarida bilish hamda inson aqliy tafakkuri masalalariga alohida o‘rin bergan. Xususan, Abu Nasr Forbiy inson tomonidan borliqni anglanishi, tabiat sirlarini anglashida ilm-fanning rolini hal qiluvchi omil sifatida baholaydi. Allomaning fikricha, inson tanasi, miyasi, sezgi organlari u tug‘ilganda mavjud bo‘lgan bo‘lsa, aqliy bilimi, ma’naviyati, ruhiyati, intellektual va axloqiy sifatlari, xarakteri, dini, urf-odatlari, ma’lumoti tashqi olam, ijtimoiy muhit ta’sirida, odamlar bilan tashkil etayotgan munosabatlari jarayonida shakllanadi[2].

Abu Nasr Forobiyning e’tiroficha, inson aqli, fikri uning ruhiy jihatdan yuksalishining mahsulidir. Inson bilimlarni o‘zlashtirar ekan, borliqda tirik

mavjudotning yaratilish tarixigacha bo‘lgan ma’lumotlarni o‘zlashtira oladi, ularni yaratadi, ilmiy jihatdan asoslaydi[3].

Allomaning mazkur fikrlarini davom ettirgan holda Abu Rayhon Beruniy quyidagilarni ilgari suradi: «Inson narsa va hodisalarning faqat tashqi sifati hamda xususiyatlari haqida bilim olmay, balki tafakkuri, aqli tufayli narsa va hodisalarni taqqoslaydi, bir-biri-bilan solishtirib ko‘radi, o‘z bilimlarining chinligini aniqlaydi»[15].

Xulosa qilib aytadigan bo‘lsak biz yoshlar o‘quvchilarning dunyoqarashi, bilimni oshirish maqsadida yangi ma’lumotlar, qo‘llanmalar, darsliklar, texnologiyalarni ishlab chiqishda o‘z hissamizni qo‘shishimiz kerak. Shunday yangi har tomonlama tahrir qilingan yangi darsliklar, qo‘llanmalar yaratish uchun o‘zimiz ko‘proq kitob o‘qishimiz, ilmiy ishlar qilishimiz kerak.

Foydalanilgan adabiyotlar

1. A.B. Radjiyev, A.A. Ismailov, J.R. Narziyev, H.P. Tog‘ayeva, “O‘quvchilar savpdxonligini baholash bo‘yicha xalqaro tadqiqotlar dastur”, Qo‘llanma, 2019-yil.
2. Ta‘lim sifatini baholash bo‘yicha xalqaro tadqiqotlarni amalga oshirish milliy markazi veb-sayti www.markaz.tdi.uz.
3. Beruniy Abu Rayhon. Tanlangan asarlar. III jild. – Toshkent, Davlat nashriyoti, 1966. – 7-bet.
4. Qosimova K., Matchonov S., G‘ulomova X.va boshqalar. “Ona tili o‘qitish metodikasi”. Toshkent, 2009.
5. Azimova I., Mavlonova K., Quronov S., Tursun Sh. “Ona tili va O‘qish savodxonligi”. Respublika ta‘lim markazi. Toshkent, 2021.
6. O‘G‘Li, Z. J. G., & Aliyarovich, T. E. (2022). BOSHLANG‘ICH SINIF ONA TILI VA O‘QISH SAVODXONLIGI DARSLARIDA QO‘LLANILADIGAN METODLAR. БАРҚАРОРЛИК ВА ЕТАКЧИ ТАДҚИҚОТЛАР ОНЛАЙН ИЛМИЙ ЖУРНАЛИ, 131-142.

7. Zokirov, J., & Matluba, T. (2022). ALISHER NAVOIY HAYOTI VA IJODINI O ‘RGANISHDA MATN USTIDA ISHLASH USULLARI. *ТАЪЛИМ ВА РИВОЖЛАНИШ ТАҲЛИЛИ ОНЛАЙН ИЛМИЙ ЖУРНАЛИ*, 2(4), 218-223.
8. Yoqubov, S., & Zokirov, J. (2017). OQUVCHILARNI SAVOL BERISHGA ORGATISH USULLARI. In *НАУЧНЫЙ ПОИСК В СОВРЕМЕННОМ МИРЕ* (pp. 110-112).
9. Yakubov, S., & Zokirov, Z. (2021). ЛЮБОВЬ К РОДИТЕЛЯМ И ПОЧИТАНИЕ ИХ-ОСНОВНОЕ ЗВЕНО ВОСПИТАНИЯ. *Theoretical & Applied Science*, (4), 439-442.
10. Muqimovich, Y. S. Use of Interactive Methods in Teaching Historical Topics in Primary School Reading Lessons. *JournalNX*, 326-329.
11. Xurramov, R. S., Zokirov, J. G. O., & Temirova, M. K. Q. (2021). Ethnopedagogical Fundamentals of Developing Interest in Natural Aesthetics in Primary School Students. *Scientific progress*, 2(7), 832-839.
12. Sayfiddinovich, X. R., & Javohir Gaybullo og, Z. (2021). Boshlanganchi Sinf O’quvchilarida Ekologik Tafakkurni Shakllantirishning Etnopedagogik Asoslari. *Барқарорлик ва Етакчи Тадқиқотлар онлайн илмий журналы*, 1(6), 62-71.
13. Xurramov, R. S., Zokirov, J. G. O., & Xurramov, M. S. (2021). Use of The Heritage of Central Asian Thinkers in The Formation of Ethnopedagogical, Ethnographic Views of Primary School Students. *Scientific progress*, 2(7), 846-853.
14. Sayfiddinovich, K. R. (2021). The Role of using Interactive Methods in Primary School Lessons. *Барқарорлик ва Етакчи Тадқиқотлар онлайн илмий журналы*, 1(6), 114-123.
15. Sayfiddinovich, K. R. (2021). Didactic Bases of Ethnopedagogical Training of the Future Teacher in the Educational Field of University. *Central Asian Journal Of Theoretical & Applied Sciences*, 2(11), 226-228.

**OLIY TA'LIMDA MATEMATIKA FANLARINI O'QITISHDA
LOYIHALASHTIRISH METODINI JORIY ETISH**

Ismoilova Lobar Zokir qizi

*Chirchiq davlat pedagogika instituti Aniq va Tabiiy fanlarni o'qitish metodikasi
yo'nalishi I kurs magistri*

Baxtiyor Radjabov

*Ilmiy rahbar: Chirchiq davlat pedagogika instituti Matematika o'qitish
metodikasi va geometriya kafedrasi professori*

Annotatsiya. Bu maqolada Oliy ta'limda matematika fanlarini o'qitishda loyihalashtirish metodini qo'llash va bu metodning samaradorligi keltirilgan. Bu metod talabalarga matematika fanini yanada osonroq tushunishiga yordam beradi.

Kalit so'zlar: loyiha, loyihalashtirish, o'quv maqsadlari, o'quv natijalari, modellashtirish, taxminiy axborot, reja qismlari.

KIRISH

Mamlakatimizda ta'lim tizimining isloh qilinishi ta'lim jarayonini ilg'or jahon tajribasidan kelib chiqqan holda tashkil etishni taqozo qiladi. Fan-texnika taraqqiyoti texnologiyani fan sifatida o'rganishni, keyinchalik esa o'quv jarayonini ham texnologiyalashtirishga olib keldi. Metodlar yordamida ta'limning maqsadi amalga oshiriladi. Metodlar o'qituvchi va o'quvchilarning nazariy hamda amaliy bilimni ta'lim olish borasidagi vazifalarni bajarishga qaratadi.

Loyihalashtirishning muhim va ahamiyatli belgisi shundaki, loyihalashtirish – bu kelajak bilan ishlashdir. Boshqacha qilib aytganda, loyihalashtirishga katta darajadagi noaniqlik va oldindan aytib bo'lmaslik xosdir. Biroq loyihalashtirish – kelajak bilan ishlashning yagona varianti emas, yana rejalashtirish, oldindan aytib berish, modellashtirish mavjud. Ta'limdagi loyihalashtirish – bir vaqtning o'zida

ham eski , ham yangi hodisadir. Demak, fan va amaliyotning qadim o'rishiga borib taqaladigan loyihalashtirishning tarixiy ildizlarini tahlil qilish zarur bo'ladi.

O'qitishni texnologik loyihalashtirishda M.V. Klarin quyidagi mantiqni ta'kidlab o'tgan: -maqsadlarni tayyorlash va ularni maksimal darajada aniqlashtirish, -natijalarga erishishga yo'naltirilgan maqsadlarni shakllantirish, maqsadlarga mos ravishda materiallarni, vositalarni tayyorlash va o'qitishning borishini tashkil etish, -joriy natijalarni baholash, o'qitishni korreksiya qilish, -tahlil va natijalarning yakuniy bahosi. Pedagogik loyihalashtirish sohasidagi tadqiqotlarning keltirilgan obzoridan pedagogik loyihalashtirish bosqichlarining tuzilmaviy idealini ajratib olish mumkin.

Ta'limning sifat va samaradorligini oshirishda loyihalashtirish metodining o'ziga xosligi.

Dars rejasi sizni va sizning talabalaringizni ma'lum natijalarga erishishingizga asos bo'lishi lozim. Darsni shunday rejalashtirish lozimki uni boshqacha yo'l bilan amalga oshirishga o'rin qolmasin. Har qanday darsning tayanch printsipti rejada aks etishi lozim. Bu printsipti darsni eng yaxshi va oson yo'llar bilan samarali maqsadga erishishni ta'minlashini ko'zda tutadi. Shuning uchun ham dars rejasi qo'yilgan maqsadni amalga oshirish uchun bir qancha elementlarni o'z ichiga olishi lozim. Buni quyidagicha ko'rsatish mumkin.

1. Taxminiy axborot: Bu axborot rejaning chegaralarini va bo'limlarini belgilab beradi, ya'ni: a) dars kimga mo'ljallangan, talabalarning darajalari; b) ma'lum o'quv predmeti; v) darsning qismlari; g) o'qituvchining ismi sharifi.
2. Reja qismlari: Rejaning qismlari darsda belgilangan maqsadni talabalar tomonidan o'zlashtirilishi va o'qituvchining ta'sirini, talab qilingan material va baholash yo'llarini aks ettirgan bir necha bosqichlarni o'z ichiga oladi. Bu bosqichlarning aniq algoritmi dars loyihasida ko'rsatiladi.

Dars loyihasining har bir elementida ma'lum bir malakalarni shakllantirish maqsadi bo'lib, ularni bir qancha ta'lim metodlari talablari va amaliy ishlar vositasida amalga oshiriladi.

Dars loyihasida quyidagilarga e'tibor qaratish zarur:

1. Mo'ljalni belgilash-Talabalar diqqatini jalb qiluvchi faoliyatni aniqlash. Tarqatma materiallar, xattaxtada yozib qo'yiladigan savollar, qo'yiladigan muammolar va hokazo.

2. Maqsad - talabalar bugun nimani o'rganadi va natijada qanday ishni bajara oladi(malaka). Ular o'qituvchiga bugungi o'rganganlari asosida ma'lum bir faoliyat to'rini bajarib ko'rsata olishlari lozim. Bu vazifani qanday bajarishni o'qituvchi belgilaydi.

3. Kirish - o'qituvchi talabalar o'rganishi lozim bo'lgan materialni belgilaydi, kontseptsiyani ishlab chiqadi va malakalarni qanday qulay egallash yo'llarini ko'rsatadi.

4. Modellashtirish (nomoyish qilish) - o'qituvchi o'rganilayotganlarni va natijada talabalar egallashi lozim bo'lgan ko'nikmani grafik shaklda ko'rsatadi yoki namoyish qiladi.

5. Amaliy boshqaruv-o'qituvchi talabalar faoliyatini boshqaradi. Ularning malaka egallashlari uchun qadamma - qadam raxbarlik qiladi. Talabalarni eshitish, ko'rish sezgilarini ishga soladi va faoliyatga kirishishlari uchun imkoniyat yaratadi.

6. Tushunchalarni tekshirish-o'qituvchi turli savollar yordamida talabalarning qanchalik tushunganlarini dars davomida tekshirib, olg'a borish mumkinmi yoki yo'qligini aniqlaydi. Agar olg'a borish mumkin bo'lmasa orqaga qaytib bajariladigan ishlarni belgilaydi.

7. Mustaqil amaliyot-o'qituvchi talabalarni o'zlarini tekshirib ko'rishlari uchun imkoniyat yaratadi. Talabalar mustaqil o'zlari o'rganganlarini tekshirib ko'radilar.

8. Darsni tugallash - Darsni xulosalash oldida talabalar o'z ishlarini, o'rganganlarini o'qituvchiga so'zlab berish, namoyish qilish orqali ko'rsatadilar.

Amaliy mashqlar yoki rolli o'yin. Topshiriq.

1. O`z mutaxassisligingiz yuzasidan mavzu tanlang.
2. Mo`ljalni belgilang:
 - a) talabalarga nimani o`rgatmokchisiz?
 - b) qanday tarqatma materiallar tayyorlaysiz?
 - v) qanday savollar, muammolarni o`rtaga tashlamokchisiz?
3. Maqsadni aniqlang. a) talabalar nimani o`rganadi, natijada qanday ishni bajara oladi?
4. Kirish. a) dars materialini belgilang. b) kontseptsiyani ishlab chiqing.
5. Modellashtirish. O`quvchilar egallashi lozim bo`lgan faoliyat to`rini ko`rsating yoki grafikasini chizing.
6. Amaliy boshqaruv. O`quvchilarni malaka egallashlarini qadamlarga bo`lib chizing va boshqaring.
7. Tushunchalarni tekshirish uchun savollar tayyorlang.
8. Mustaqil amaliyot yo`lini belgilang.
9. Darsni tugallang.

Talabalar o`rganganlarini namoyish qilsinlar.

Darsni o`tkazish modeli. Darsni o`tkazish modelini uchta kategoriyaga bo`lish mumkin.

1. Ko`rgazmali izchillik.
2. Dars sxemasi.
3. Asosiy texnologik karta.

Bu metod darsning sifat va samaradorligini oshirishga yordam beradi.

Matematikadan ma`ruza mashg`ulotlarini loyihalashtirish.

Dars ta`lim muassasalarida olib boriladigan o`quv-tarbiyaviy jarayonning asosidir. Shuning uchun ham dars jarayonida o`tiladigan mavzu mazmunini umumta`limiy, tarbiyaviy, rivojlantiruvchi va amaliy xarakterdagi tomonlari ochib beriladi. Har bir dars o`quv tarbiyaviy jarayondir. Shuning uchun ham har bir darsda o`quv-tarbiyaviy jarayonining maqsadi, mazmuni, shakli, metodlari va uning vositalari orasidagi o`zaro aloqalar mazmunan ochib beriladi. Agar biz metodika nuqtai-

nazardan matematika darsining tuzilishiga nazar tashlaydigan bo'lsak, unda quyidagi didaktik maqsadlar amalga oshiriladi. Aksariyat holda darsning boshida talabalar bilimi tekshiriladi. Bu tekshirish savol-javob asosida yoki didaktik tarqatma materiallar asosida o'tkaziladi. Bunda qaysi talabaning avvalgi o'tilgan mavzu mazmunini qanday o'zlashtirgani va qanday qiyinchilikka uchrangani hamda ana shu mavzu materiali yuzasidan talabalarning olgan bilimi va ko'nikmalari tekshiriladi. Talabalarning bergan javoblari o'qituvchi tomonidan izohlab baholanadi. Shundan keyin darsning asosiy maqsadi yangi mavzu talabalarga tushuntiriladi (ma'ruza), nazariy bilimlarni mustahkamlash uchun talabalar bilan birgalikda misol yoki masalalar yechiladi (amaliy mashg'ulot). Bundan tashqari ana shu mavzu mazmunini qanday darajada talabalar o'zlashtirganliklarini bilish uchun o'qituvchi tomonidan talabalarga nazariy va amaliy xarakterdagi savollar ham berib boriladi. Bundan keyin uyga vazifa berish va uni bajarish yuzasidan zarur ko'rsatmalar beriladi. Yuqoridagi aytib o'tilgan bosqichlardan ko'rinadiki, matematika darsiga tayyorgarlik ko'rish o'qituvchidan o'rganiladigan mavzuning maqsadi va uning mazmuni nimalardan iborat ekanligini aniqlashdan iboratdir. Har bir o'qituvchi ertaga o'tadigan matematika darsida qanday o'quv-metodik jarayonni amalga oshiraman degan savolga javob izlashdan boshlashi kerak. 80-minutlik dars vaqtini taqsimlashda yangi materialni talabalarga tushuntirishga va uni mustahkamlash yuzasidan misol va masalalar yechishga ko'proq vaqtni ajratish zarur. Ko'p hollarda o'qituvchilar ko'proq vaqtni uy vazifasini tekshirishga sarf qilib, yangi mavzu mazmunini bayon qilish va uni mustahkamlash vaqtini qisqartirishga olib keladilar.

Matematika darsining rejasi:

1. Yangi mavzu mazmuni bilan tanishtirish.
2. Yangi mavzuni mustahkamlash.
3. O'quvchilarning bilimlarini, ko'nikma va malakalarini tekshirish.
4. O'quv materiallarini takrorlash va umumlashtirish.

O'qituvchi har bir dars uchun mavzu yuzasidan ish rejani tuzishda quyidagilarga ahamiyat berish kerak bo'ladi:

1. Mavzu va uning shu darsda o'rganiladigan qismi ko'rsatiladi.
2. Uy vazifasi qanday tekshiriladi?
3. Qaysi talabalardan so'raladi?
4. Talabalar uchun qanday mustaqil ishlar beriladi va qanday vaqtda beriladi?
5. Yangi mavzu bayoni ko'rsatiladi, talabalarga qanday metod orqali tushuntirilishi va qaysi yerlarini yozishligi belgilanadi?
6. O'tilgan yangi mavzuni mustahkamlash uchun beriladigan savollar yoki misol va masalalar yozib qo'yiladi.
7. Uyga beriladigan vazifa, mavzu paragrafi, misol va masala nomerlari hamda talabalarga beriladigan ko'rsatmalar yozib qo'yiladi. O'qituvchi har bir dars oxirida talabalar bilan birgalikda bugungi darsni yakunlashi va talabalar bilimini tekshirishi lozim.

XULOSA

Loyihalash metodi ta'lim texnologiyasining muhim bo'g'iniga aylanmoqda. Bu metod ta'lim oluvchilarga hayot tarziga moslashish, mustaqil, ijodiy fikrlash ko'nikmalarini hosil qilishga yordam beradi.

Loyihalash metodi ta'lim jarayonining muhim jihatlaridan biri bo'lib, o'qituvchining talabalar bilan individual ishlash imkonini beradi. O'qituvchi dars vaqtidan unumli foydalanib, talabalarning individual psixologik xususiyatlarini hisobga olgan holda ular bilan yakka tartibda ishlaydi. Bunda ularning kasbiy fanlarni chuqurroq egallashlariga kengroq yo'l ochib beriladi.

Matematika fanini loyihalash ishlarini tashkil etishda didaktik vazifaning qo'llanilishi va uni hal etish muammolari ko'rib chiqiladi. Loyiha qatnashchilari o'z qiziqishlari, fikr doiralari bilan bir- birlariga yaqin, yordam beruvchi o'quvchi, talabalar bo'lib, ularni loyihada qo'yilgan maqsad birlashtiradi. Ularni yoniga keyinchalik boshqa qatnashchilar ham qo'shilishi mumkin. Lekin qatnashchilar

haddan tashqari ko'payib ketishi salbiy oqibatlariga olib keladi. Shuning uchun loyihada har bir qatnashuvchining bajaradigan vazifasi aniq yozib qo'yiladi.

ADABIYOTLAR RO'YXATI

1. Mahmudov M. Ta'lim natijasini loyihalash. // «Pejagogik mahorat», 2003 yil, 1-son, 8-10 betlar.
2. Oliy pedagogik o.,quv yurtlarining o.,quv jarayoniga pedagogik texnologiyalarni tatbiq etishning ilmiy asoslari. Respublika ilmiy-metodik konferentsiyasining materiallari. – T.: Nizomiy nomidagi TDPU, 2000. 111 b.
3. Farberman B.L., Musina R.G., Jumaboeva F.A. Oliy o.,quv yurtlarida o.,qitishning zamonaviy usullari. T., 2002 yil.
4. Yunusova D.I. Uzluksiz ta'lim tizimi matematika o'qituvchisini tayyorlashning nazariy asoslari. – T.: Fan va texnologiya, 2008. – 160 b.
5. Yunusova D. Matematikani o'qitishning zamonaviy texnologiyalari. Darslik. – T.: Fan va texnologiya, 2011. – 200 b.
6. Yunusova D. Bo'lajak matematika o'qituvchisini innovasion faoliyatga tayyorlash nazariyasi va amaliyoti. – T.: Fan, 2009. – 165 b.
7. Yunusova D., Yunusov A. Algebra va sonlar nazariyasi. Modul texnologiyasi asosida tuzilgan musol va mashqlar to'plami. O'quv qo'llanma. T., “Ilm Ziyo”. 2009.

ГЕОГРАФИЯ ФАНИНИ ЎҚИТИШДА ЯНГИ ИННОВАЦИОН ТЕХНОЛОГИЯЛАРНИ ҚЎЛЛАШ

Мадимарова Наргиза Нигматжановна

Тошкент вилояти, Тошкент тумани

23-мактаб география фани ўқитувчиси

Аннотация: Ушбу мақолада мактабларда ва бошқа таълим муассасаларида география фанининг ўқитишда янгича методлар, инновациялар ва зоялар билан ишлаш тўғрисида гап боради. Кўзланган мақсад ўқувчи-талабаларни ушбу фанга янада қизиқишини ортириш, кўпроқ билимларга эга бўлиш ва шу соҳадан етук инсонлар етишиб чиқишдан иборат.

Калит Сўзлар: инновацион зоялар, янгича метод, педагогик ўйинлар.

Бугунги кунда барча соҳаларда инновацион зоялар, фикрлар кириб келиб улгурган. Бу жараён таълим соҳасида ҳам ўз таъсирини кўрсатган ҳолда, барча фанлар тизимида янгиликлар, дарс ўтишнинг янги усуллари, янги педагогик технологиялар орқали дарснинг сифати, мазмуни ва жозибадорлиги ошириш муҳим масала бўлиб қолмоқда. Ҳозирда мамлакатимизнинг барча мактабларида ўз иш фаолиятини олиб бораётган устоз ва мураббийлар замонавий ўқитиш усулларини қадамма-қадам яратиб бормоқдалар, шунингдек, география фанида ҳам ҳозирда дарсларни ташкил этишда турли хил методлар яратилмоқда, аммо шуни ҳам таъкидлаш жоизки, география фанини бошқа фанлар билан таққослаганда ўқитиш усуллари, методлар дарс жараёнлари ортида қолганлиги сезилиб туради, бунга биргина бизнинг фанимизга кириб келаётган янги инновацион методлар бошқа етакчи фанларда анча олдин илдамлаб кетганини кўрсак бўлади. География ўқитувчиси 45 дақиқалик дарс жараёнида анаънавий дарс методларидан фойдаланиб, шу билан бирга инновацион педагогик технологияларни, турли хил педагогик

ўйинларни, яъни анаънавий дарс методлари билан бирга янги дарс ўтиш усуллари уйғунликда дарс жараёнига мослаштирилади олиши зарур. Ҳозирги кундаги жадал ривожланиб бораётган фанлар тизими ва кучли рақобат бўлаётган бир даврда география фанининг ўз ўрнини сақлаб қолиши география устозлари ва мураббийларига боғлиқ бўлиб қолганлиги, устозларимизнинг янги дарс ўтиш усуллари, янги методик лойиҳаларни ўрганиб, география фанига қўллаш олиши фанимизнинг энг катта ютуқларидан бири бўлиб қолади деган умид бор, зеро ўқувчиларнинг билиш фаолиятини такомиллаштириш ва таълим самарадорлигини оширишга имкон берадиган янги педагогик технологиялар ўзига хос хусусиятларга эга бўлиб, таълим жараёнидаги янги имкониятлар эшиги вазифасини ҳам ўтайди. Шундан келиб чиқиб айтадиган бўлсак география ўқитувчиларимиз янада кўпроқ изланишга ва янгича методларда дарс ўтишдек масулят юклатилади. Бунда ўқитувчиларимизнинг креатив ғоялари, инновацион технологияларни қўллаш олиш маҳоратларига қаратилади. 45 дақиқалик дарсларни бўлиб биллс саволлар, педагогик ўйинлар яратиб ўқувчиларни рағбатлантириш зарур. Айнан қандай ўйинлар деганда “Блитс-ўйин” технологияси.

“Бумеранг” технологияси, “6x6x6” методи. Шуларни қўллаш орқали ўқувчиларни қизиқишини янада ошириш мумкин.

Инновацион технологиялар педагогик жараён ҳамда ўқитувчи ва ўқувчи фаолиятига янгилик, ўзгаришлар киритиш бўлиб, уни амалга оширишда асосан интерактив методлардан тўлиқ фойдаланилади. Интерактив методлар - бу жамоа бўлиб фикрлаш демакдир. Бу методларнинг ўзига хослиги шундаки, улар фақат педагог ва ўқувчиларнинг ҳамкорликда фаолият кўрсатиши орқали амалга оширилади.

Бундай педагогик ҳамкорлик жараёни ўзига хос хусусиятларга эга бўлиб, уларга қуйидагилар киради:

- ўқувчининг дарс давомида бефарқ бўлмасликка, мустақил фикрлаш, ижод этиш ва изланишга мажбур этиши;

- ўқувчиларни ўқув жараёнида билимга бўлган қизиқишларини доимий равишда бўлишини тахминланиши;
- ўқувчининг билимга бўлган қизиқишини мустақил равишда ҳар бир масалага ижодий ёндошган ҳолда кучайтириши;
- ҳаммаша педагог ва ўқувчининг ҳамкорликдаги фаолиятини ташкилланиш

Қўйилган мақсадни амалга ошириш ва кафолатланган натижага эришиш ўқитувчи ва ўқувчининг ҳамкорликдаги фаолияти ҳамда улар қўйган мақсад, танланган мазмун, метод, шакл, воситага, яъни технологияга боғлиқ.

Ўқитувчи ва ўқувчининг ҳамкорликда мақсаддан натижага эришиш учун қандай технологияни танлашлари уларнинг ихтиёрида, чунки ҳар иккала томоннинг асосий мақсади аниқ: натижага эришишга қаратилган. Бунда ўқувчиларнинг билим савияси, гуруҳ характери, шароитга қараб ишлатиладиган технология танланади. Масалан, натижага эришиш учун балким, компьютер билан ишлаш лозимдир, балким филм, тарқатма материал, чизма ва плакатлар, турли адабиётлар, ахборот технологияси керак бўлар, буларнинг қай бирини танлаш ўқитувчи ва ўқувчига боғлиқ

ФОЙДАЛАНИЛГАН АДАБИЁТЛАР:

1. <https://fayllar.org>
2. А.К. Munavvarov “Pedagogika” Toshkent 1996
3. S.A. Usmonov “Pedagogik texnologiya asoslari”
4. “Fan va texnologiya” 2015

**NIKOHNI HAQIQIY EMAS DEB TOPISH
VA UNING OQIBATLARINI QO‘LLASH BILAN BOG‘LIQ
MUNOSABATLAR**

Xurramova Adolat Bahodir qizi

Toshkent davlat yuridik universiteti magistranti

Ilmiy raxbar : Tojibayev Akbar Zafar o‘g‘li

Yu.f.a ,dotsent v.b

ANNOTATSIYA

Maqolada nikohni haqiqiy emas deb topish va uning oqibatlarini qo‘llash bilan bog‘liq oila qonunchiligidagi ziddiyatlar, amaliyotda normalarga doir turlicha yondashuvlar hamda ularga yechimlar o‘z aksini topgan.

Oilada qonunchiligidagi nikohni haqiqiy emas deb topish bilan bog‘liq nazariy hamda amaliy masalalar xorijiy davlatlar qonunchilik hamda ulardagi nazariyalar asosida tahlil qilindi.

Kalit so‘zlar. Oila, nikoh, nikohning haqiqiy emasligi, nikohni haqiqiy emas deb topish tartibi, nikoh yoshiga yetmagan shaxs bilan tuzilgan nikoh, majburlab tuzilgan nikoh, soxta nikohni haqiqiy emas deb topish, insofli er(xotin), zarar.

**Обнаружение того, что брак ненастоящий
и связь между применением его последствий**

Xurramova Adolat Bahodir qizi

Ташкентского государственного юридического университета,

АННОТАЦИЯ

В статье отражены противоречия в семейном праве, связанные с признанием брака недействительным и его последствиями, различные подходы к нормам на практике и пути их решения.

На основе зарубежного законодательства и их теорий проанализированы теоретические и практические вопросы, связанные с признанием брака недействительным в семейном праве.

Ключевые слова. Семейное, признается, недействительность брака, порядок признания брака недействительным, брак, заключенный с лицом, не достигшим брачного возраста, заключенный по принуждению, признание недействительным фиктивного брака.

Finding that marriage is not real

and the relationship between the application of its consequences

KXurramova Adolat Bakhodir qizi

Tashkent University of Law

ABSTRACT

The article reflects the contradictions in family law related to the invalidation of marriage and its consequences, different approaches to the norms in practice and their solutions.

Theoretical and practical issues related to the invalidation of marriage in the family law were analyzed on the basis of foreign legislation and their theories.

Keywords. Family, marriage, invalidity of marriage, procedure for finding marriage invalid, marriage with a minor, forced marriage, finding a fake marriage invalid.

Nikoh va oilaviy munosabatlar o'z rivojlanish tarixi va taraqqiyoti bo'yicha dastlabki qadamlaridanoq nikohning sof, samimiy hamda poklik ramzi asosida

oilaning vujudga kelishi uchun xizmat qilgan. Insoniyat yaralganidan beri, bir qancha rivojlanish davrlarini boshidan o'tgazgan. Ma'lumki, ibtidoiy jamoa tuzumi davrida hozirgi ma'nodagi “nikoh-oila” degan iboralarning o'zi mavjud bo'lmagan. Ibtidoiy odamlar bir necha guruhlarda oila bo'lib yashaganlar[1].

Ma'lum ma'noda, ularning ongi, tafakkuri rivojlana va o'zgarib boshlaganligi sababli guruhviy nikoh masalalari ham barham topib, ular o'rnini yakka nikohlilik asta-sekinlik bilan qamrab olgan. Nikohning haqiqiy emasligi o'zining nazariy-huquqiy asoslari bilan fuqarolik huquqi nazariyasi bo'yicha bitimlarni haqiqiy emasligi asoslari o'rtasidagi nisbatni o'rganish muayyan ahamiyatga ega deb hisoblash mumkin. Ularning har ikkalasi o'rtasidagi bog'lanishni aniqlash uchun eng avvalo fuqarolik huquqi va oila huquqi o'rtasidagi bog'liqlikni aniqlash lozim.

Shuni e'tirof etish lozimki, ushbu masala bo'yicha fuqarolik huquqi sohasidagi olimlar o'rtasida ham, oila huquqi sohasidagi mutaxassislar o'rtasida bahs-munozaralar mavjud. Demak, nikohni haqiqiy emasligi to'g'risidagi masalalarga zarurat bo'lganda fuqarolik normalarini qo'llash mumkin. Bunday zarurat vujudga kelishi yoxud kelmasligi haqidagi masala sof nazariy masala emas. OK va FKning tegishli normalari qiyosiy o'rganilganda oila huquqi normalari nisbatan keng qamrovli emas ekanligiga ishonch hosil qilish mumkin.

Agar nikohni bitim ekanligini, yuridik fakt ekanligini, ikki tomonlama kelishuv ekanligini, er-xotin o'rtasida huquq va majburiyatlarni vujudga keltiruvchi huquqiy asos ekanligini e'tiborga olsak, FKning bitimlar haqidagi normalaridan nikoh haqiqiy emasligining huquqiy asoslari doirasiga kiritish mumkin (agarda OKda tegishli normalar yetarli bo'lmagan taqdirda)[2].

Nikoh haqiqiy emasligining huquqiy asoslari nikoh bitimini quyidagi holatlarda haqiqiy emas deb hisoblaydi:

a) nikoh bitimining sub'ektlari huquqiy holati bilan bog'liq nuqsonlar (OKning 15-16-moddalari);

b) nikoh bitimini tuzishda erk-irodani va hohishni noto'g'ri shakllantirish bilan bog'liq nuqsonlar (OKning 14-moddasi, 49-moddasi 3- qismi);

v) soxta nikoh (OKning 54-moddasi).

Ushbu huquqiy asoslarni qo'llashda FKning tegishli normalari o'ziga xos metodologik vosita bo'lishi mumkin. Bunday metodologik asos vazifasi turlicha ko'rinishlarda namoyon bo'lishi mumkin. Masalan, OKning 16-moddasi 3-qismiga ko'ra muomalaga layoqatsiz shaxs bilan tuzilgan nikoh haqiqiy emasligi masalasi ko'rilganda FKning 22-23, 30-31-moddalari (fuqaroning muomala layoqatini, muomala layoqatini cheklashga yo'l qo'yilmasligi, fuqaroni muomalaga layoqatsiz deb topish asoslari va tartibi, fuqaro muomala layoqatini cheklash asoslari va tartibini belgilovchi normalar) sudlar diqqat e'tiborida bo'lishi tabiiy.

Ushbu nizoli ish ko'rinishidan to'g'ri hal etilgan bo'lsada, biroq, nazarimizda, sud hal qiluv qarorini chiqarishda ayrim kamchiliklarga yo'l qo'yganligi ko'rinadi. Jumladan, Fuqarolik holati dalolatnomalarini qayd qiluvchi organlarning nikohni qayd qilish muddatiga e'tibor bermasligi hamda bunday tuzilgan nikohni “soxta” nikoh tuzish huquqiy normai bilan emas, balki “zo'rlash, majburlash”ga oid norma talablariga to'g'ri kelishiga ahamiyat berish lozim edi. Sud amaliyotida bunday turkumdagi ishlarni nikoh tuzish shartlaridan biri bo'lmish ixtiyoriylik prinsipining buzilishi deb qaralishi lozim. Bo'lajak er-xotinning nikoh tuzish uchun belgilangan ixtiyoriylik to'g'risidagi qoida turli usullar bilan buzilishi mumkin. Bu buzilishlar taraflarning e'tiborsizliklari tufayli bir-birini ayrim kamchilik va nuqsonlarni anglamasliklari yoki o'z shaxsi haqida noto'g'ri ma'lumot berishlari, masalan, kuyov katta amalda ishlamas-da, o'zini amaldor qilib ko'rsatishi va shu kabi nikohni haqiqiy emas deb topish uchun asos bo'lmaydigan buzilishlardan farq qiladi[3].

Nikoh tuzish uchun ixtiyoriylik qoidasi buzilib, bo'lajak er-xotin bir-birlarini jiddiy ravishda aldab tuzgan bo'lsalar nikoh haqiqiy hisoblanmasligi kerak. Ba'zi hollarda qo'sh nikohdan qaysi birini haqiqiy emas deb topish haqidagi masala sud tomonidan o'rganilishni talab etadi. Bunda sud taraflarning niyat-hohishini, amaldagi faktik oilaviy munosabatlarni hisobga olishi lozim.

Ayniqsa hozirgi vaqtda mamlakatlar o'rtasida migratsiya jarayoni kuchayib bormoqda. Kishilar rasmiy nikohdan ajralmasdan boshqa davlatlarda boshqa rasmiy

nikoh tuzish holatlari uchramoqda. Demak, bunday holatlarda sudlar taraflarning maqsadlari va amaldagi holatlarini hisobga olsalar, maqsadga muvofiq bo'lar edi.

Nikohga o'tish jarayonida nikohlanuvchilarning ruhiy holati qanchalik tiniq bo'lishdan qat'i nazar, mavjud hujjatlar, ularning hayotidagi yurish-turishlari, boshqa shaxslar bilan bo'ladigan muomalasi, ularni aqli zaifligidan dalolat bersa, nikohni qayd etish rad etiladi. Nikoh tuzilgan bo'lsa, nikohni haqiqiy emas, - deb topilishi uchun asos bo'lib xizmat qiladigan holatlar fikr-mulohaza yuritgan edik. Bunday hollarda nikohlanuvchilar muomalaga layoqatsiz deb topilmagan holda ham manfaatdor shaxslar nikohning haqiqiy emasligi haqida da'vo talabi bilan sudga murojaat etishlari mumkin.

Ruhiy kasalligi yoki aqli zaifligi haqida tegishli belgilari bo'lgan shaxs bilan tuzilgan nikoh, nikohlanuvchilarning o'zaro roziliklari asosida tuzilganidan yoki o'z roziligining oqibatini tushunmagan shaxs tomonidan tuzilganidan qat'i nazar, manfaatdor tarafga bunday nikohning haqiqiyliги haqida nizolashish huquqi berilishi lozim. Bunday hollarda nikohni haqiqiy emas, - deb topish uchun asos bo'lib, ixtiyoriylik qoidasining buzilishi emas, balki nikoh tuzuvchilardan birining muomalaga layoqati cheklanganligi, muomalaga layoqatsizligi hisoblanadi.

Nikoh tuzishda nikohlanuvchilarning ixtiyori o'zida bo'lishligi bilan birga, bu erk hushyor tarzda bo'lishi, aqli-hushi joyida, ongi tiniq holda izhor qilingan bo'lish lozim. Bu degan so'z, nikoh tuzilgandan so'ng aqli zaif inson bilan oilaviy hayot kechirish lozim,-degan ma'noni anglatmaydi.

Sud tomonidan muomalaga layoqatsiz deb topish, shu bilan sud ruhiy ekspertizasining xulosasi bo'yicha nikohlanuvchilardan birining ruhiy kasalligi yoki aqli zaifligi haqidagi xulosa bo'lsa ham nikohni haqiqiy emas deb topish uchun asos bo'lish mumkinligi to'g'risidagi fikrlarni ham hisobga olish kerak.

Fikrimizcha, sudga taqdim etilgan er-xotinning ruhiy kasalligi haqidagi ma'lumotnoma nikohni haqiqiy emas deb topish uchun asos bo'lishi bilan nikohlanuvchilarni ortiqcha sud xarajatlaridan ozod etgan bo'lar edi. Nikohni haqiqiy emas deb topish haqidagi ishlarni o'rganish amaliyoti shuni ko'rsatmoqdaki,

nikoh tuzishda nikohlanuvchi shaxslardan biri tanosil kasalligi yoki orttirilgan immunitet tanqisligi sindromi borligini boshqasidan yashirgan hollar uchrab turishi yuqorida ko'rsatib o'tilgan[4].

Soxta nikohni haqiqiy emas deb topish uchun nikohlanuvchilarning maqsadi, niyati, fikri avvalidan oila qurish maqsadini ko'zlamasligiga e'tibor berish lozim. Amaliyotda vaqtincha, qisqa muddat er-xotin bo'lib yashab shahvoniy nafslarini qondirib, o'zlarining niyatlariga erishganlaridan so'ng darhol nikohdan ajralish haqida sudga da'vo talablari bilan murojaat qiluvchilar ham uchramoqda.

Soxta nikohni haqiqiy emas deb topish tufayli ikkinchi vijdonli-insofli taraf ko'rgan ma'naviy zararni undirish uchun FKning 1021-1022-moddalari tegishli normalari asosida da'vo talabi bilan sudga murojaat etish huquqidan foydalanishlari kerak[5].

OKning 7-moddasida oila a'zolari o'rtasidagi munosabatlarga oila to'g'risidagi qonun hujjatlari taraflarning kelishuvi bilan tartibga soluvchi fuqarolik qonun hujjatlari normalari mavjud bo'lmagan taqdirda, mohiyati jihatidan ushbu munosabatlarga zid kelmaydigan oila to'g'risidagi yoki fuqarolik qonun hujjatlariga o'xshash munosabatlarini tartibga soluvchi normalari (qonun analogiyasi) qo'llaniladi. Bunday normalar bo'lmagan taqdirda oila a'zolarining huquq va majburiyatlari oila hamda fuqarolik huquqining umumiy tamoyillariga tayangan holda (huquq analogiyasi), shuningdek insoniylik, oqilonalik adolat tamoyillariga amal qilgan holda belgilanishi ko'rsatilgan.

Fikrimizcha, g'araz niyatda tuzilgan nikohni haqiqiy emas deb topish uchun huquqiy qiyoslash asosida hal etilishi maqsadga muvofiq, -deb hisoblash bilan bir qatorda nikoh tuzishga monelik qiladigan shartlar qatoriga kiritish maqsadga muvofiqdir,-deb hisoblaymiz. Oila kodeksining 54-moddasi 1- qismida “er-xotin” soxta nikoh qayd qildirgan va oila qurmagan bo'lsalar, nikoh haqiqiy emas deb topilishi mumkin, -degan norma ifodalangan.

Bu bilan sud nikohni soxta deb topmasligi ham mumkin ekan-da, degan xulosa kelib chiqmaydi-mi? Fikrimizcha, bunday hollarda “mumkin” so'zi o'rniga

“shart”, “majbur”, “lozim” degan so'zlar bilan almashtirish maqsadga muvofiq bo'lar edi, chunki huquqiy normaning mazmuni shu so'zlarning kiritilishini taqozo etadi.

Agar sud ishni ko'rish jarayonida to'plangan dalillar va taraflarning bayonotlariga asoslangan holda nikohni soxtaligi to'g'risida shubhaga borsa, bu haqda nikohni haqiqiy emas, - deb topilish jarayonida asoslab ko'rsatishi lozim[6].

O'zbekiston Respublikasi ochiq mamlakat, buning ma'nosi shundaki, fuqarolar chet ellarga erkin kirib-chiqish huquqiga ega. Barcha malakatlarda tabiiy migratsiya jarayoni ketmoqda. Odamlar ta'lim olish, mehnat qilish, davolanish va boshqa sabablarga ko'ra o'z mamlakat hududidan boshqa mamlakat hududiga vaqtinchalik yoki doimiy yashash uchun ko'chib boradilar. O'zbekiston fuqarolari yuqoridagi asoslarga ko'ra chet davlatlarga borishlari, xorijiy fuqarolar esa O'zbekistonga kelishlari doimiy jarayondir. Ushbu jarayonda kishilar o'rtasida nikoh tuzish holatlari ham ro'y beradi. Bunda nikohga kiruvchi erkak yoki ayol turli davlatlar fuqarolari bo'lib hisoblanadilar va ularning huquqiy holati o'z mamlakati qonunlari bilan belgilanadi. Turli davlatlarda nikoh tuzish tartibi, shartlari turlicha bo'lishi mumkin. Masalan, Yevropaning ba'zi davlatlarida bir jinsli nikohlarga yo'l qo'yiladi, ba'zi musulmon davlatlarida esa ko'p xotinlilik rasman tan olingan. O'zbekiston Respublikasi fuqarolarini chet davlat fuqarolari bilan nikoh tuzishlari ba'zan O'zbekiston Respublikasi qonunchiligi talablariga zid holatlar bilan bog'liq bo'lishi mumkin.

Foydalanilgan adabiyotlar ro'yxati

1. O'zbekiston Respublikasining Oila kodeksi. — T.: Adolat, 2021.
2. Oila huquqi. Darslik. Mualliflar jamoasi. O'zbekiston Respublikasida xizmat ko'rsatgan yurist, prof. O.I.Oqyulovning umumiy tahriri ostida. – T.:TDYU nashriyoti, 2017.182-b.
3. Mualliflar jamoasi O'zbekiston Respublikasining Oila kodeksiga sharhlar. — T., Adolat, 2000
4. Otaxo'jayev F.M. Nikoh va uning huquqiy tartihga solinishi. T.. O'zbekiston, 1995. 10 Otaxo'jayev FM Nikohning tugatilishi //J.Qonun himoyasida. 1998. Nsl2.
5. Otaxo'jayev F.M. Oila huquqi. — T.. TDYI, 2005.
6. Yuldasheva Sh.R., Shoraxmetova V.Sh., Topildiyev B.R. Oila htiquqidan o'quv-uslubiy qo'llanma. - T., TDYI. 2011.

**ФУҚАРОЛИК ҲУҚУҚИДА СПОРТ ШАРТНОМАЛАРИНИ ТАРТИБГА
СОЛИШ БИЛАН БОҒЛИҚ МАСАЛАЛАР**

Дадебаева Шахназа Байрамкличевна

*Тошкент давлат юридик университети, Магистратура ва сиртқи таълим
факултети талабаси*

Илмий раҳбар О Оқюлов Фуқаролик кафедраси профессори Ю ф д,

ANNOTATSIYA

Ушбу мақолада фуқаролик ҳуқуқида спорт шартномаларини тартибга солиш масалалари, фуқаролик ҳуқуқида шартномаларини тартибга солишда шартномавий мажбуриятлар, фуқаролик ҳуқуқида спорт шартномалари муносабатларини тартибга солиш йўналишлари илмий таҳлил қилинган. Спорт шартномалари тузиш сифатини яхшилаш ва норматив-ҳуқуқий ҳужжатларга тўлиқ риоя этилишини таъминлашга қаратилган амалий таклиф ва тавсиялар ишлаб чиқилган. Тадқиқот натижалари ва ишлаб чиқилган илмий таклиф ҳамда амалий тавсиялардан фуқаролик ҳуқуқида спорт шартномалари тузишда тарафлар томонидан риоя қилишида, уларнинг ҳуқуқ манфаатларига ижобий таъсир ўтказишда ва ҳуқуқ-мажбуриятлар сифатини оширишда амалиётда қўллаш учун фойдаланиши мумкин.

Калит сўзлар. Спорт, шартнома, спорт шартномалари, Спорт ташкилотлари, меҳнат шартномалари, ўйинчи билан тузиладиган шартномалар, мураббий билан тузиладиган шартномалар, ҳомийлик шартномалари, спорт ташкилоти ўртасидаги шартномавий муносабатларни тартибга солиш, спорт ҳуқуқи субъектлари, жисмоний тарбия-спорт ташкилотлари ва бошқа ташкилотлар билан меҳнат шартномаларини тузиш, Спорт соҳасидаги муносабатларни асосан шартномалар билан тартибга солиш.

**Вопросы, связанные с регулированием спортивных договоров в
гражданском праве**

Дадебаева Шахназа Байрамкличевна

Ташкентского государственного юридического университета,

АННОТАЦИЯ

Данная статья вопросы регулирования спортивных договоров в гражданском праве, научно проанализированы договорные обязательства в регулировании договоров в гражданском праве, направления регулирования отношений по спортивным договорам в гражданском праве. Разработаны практические предложения и рекомендации по повышению качества спортивных контрактов и обеспечению полного соответствия регламенту. Результаты исследований и разработанные научные предложения и практические рекомендации могут быть использованы на практике для обеспечения соблюдения сторонами при заключении спортивных договоров норм гражданского права, положительно повлиять на их законные интересы и повысить качество прав и обязанностей.

Ключевые слова. Спорт, Контракт, спортивные контракты, Спортивные организации, трудовые договоры, контракты с игроком, контракты с тренером, спонсорские договоры, регулирование договорных отношений между спортивными организациями, заключение трудовых договоров со спортивными юридическими лицами, физкультурно-спортивными организациями и др. организации, Регулирование отношений в сфере спорта в основном договорами.

Issues related to the regulation of sports contracts in civil law

Dadebaeva Shakxnoza Bayramklichevna

Tashkent State University of Law

ABSTRACT

In this article issues of regulation of sports contracts in civil law, contractual obligations in the regulation of contracts in civil law, directions of regulation of sports contract relations in civil law are scientifically analyzed. Practical proposals and recommendations have been developed to improve the quality of sports contracts and ensure full compliance with regulations. The results of research and developed scientific proposals and practical recommendations can be used in practice to ensure compliance by the parties in the conclusion of sports contracts in civil law, to have a positive impact on their legal interests and improve the quality of rights and obligations.

Keywords. Sports, Contract, sports contracts, Sports organizations, labor contracts, contracts with the player, contracts with the coach, sponsorship agreements, regulation of contractual relations between sports organizations, conclusion of labor contracts with sports law entities, physical culture and sports organizations and other organizations, Regulation of relations in the field of sports mainly by contracts.

Фуқароларнинг саломатлигини мустаҳкамлаш, жисмоний тарбия ва спорт билан шуғулланувчилар сонини кўпайтириш, юқори профессионал спорт турларини ривожлантириш масалаларини самарали меъерий-ҳуқуқий базани яратиш билан ҳал этиш мумкин. Бундай вазиятда ижтимоий муносабатларни, шу жумладан жисмоний тарбия ва спорт фаолиятининг турли соҳаларида вужудга келадиган ҳуқуқий муносабатларни такомиллаштириш мақсадида олиб борилаётган назарий тадқиқотлар долзарб бўлиб қолмоқда. Жисмоний тарбия ва спорт соҳаси бутун дунё аҳолисига у ёки бу жиҳатлари билан таълуқли бўлиб, ушбу соҳадаги ҳуқуқ ва мажбуриятларни билиш фойдадан ҳоли эмас[1].

Спорт шартномалари ҳуқуқи – юриспруденциянинг янги йўналишларидан бири бўлиб, жисмоний тарбия ва спорт соҳасидаги ижтимоий муносабатларни қамраб олади. Ўзбекистонда бозор

иқтисодиётининг ривожланиши билан жисмоний тарбия ва спорт фаолиятининг ҳуқуқий тартибга солиш механизмлари тобора аҳамиятли бўлиб бормоқда. Ҳозирги вақтда мамлакатда жисмоний тарбия ва спорт соҳасидаги муносабатларни тартибга солувчи қонунчилик шакллантирилмоқда ва ушбу қонунларни қўллашнинг маъмурий ва суд амалиёти босқичма-босқич ишлаб чиқилмоқда.

Шу билан бирга, бугунги кунга қадар жисмоний тарбия ва спортни тартибга солувчи норматив-ҳуқуқий ҳужжатлар мажмуи ҳуқуқий адабиётларда деярли ўрганилмаган, жисмоний тарбия ва спортнинг барча соҳаларини зарур назарий ҳуқуқий тушунчага эга бўлган тармоқ сифатида таъминлайдиган ва тартибга соладиган тизимли баён қилинган ва шарҳланган қонунчилик базаси мавжуд эмас.

Ўзбекистон Республикаси Президентининг 2022 йил 28 январдаги “2022 — 2026 йилларга мўлжалланган Янги Ўзбекистоннинг тараққиёт стратегияси тўғрисида”ги ПФ-60-сон Фармонида мувофиқ мамлакатимизда спорт ўйинларини оммалаштириш негизида ундаги шартномавий-ҳуқуқий муносабатларни ҳам шакллантириш лозимлиги таъкидланади.

Бугунги кунда спортчиларнинг ҳуқуқларини ҳимоя қилишнинг жуда кўп усуллари мавжуд. Масалан, спортчининг ҳаракатларининг қонунийлигини ёки ноқонунийлигини исботлашга имкон берадиган суд йўли. Бунда, албатта, шартномаларининг ўрни бекиёсдир. Мавжуд бўлган йўللарнинг фақат бир қисми спортчи, лекин энг муваффақиятли йўл олиб келиш эмас, уларни қўллашдан олдин ва спортчининг барча манфаатларини ҳисобга олган ҳолда мураккаб шартнома тузган ҳолда, уланинг ҳуқуқ ва манфаатларини ҳимоя қилиш лозим.

Жисмоний тарбия ва спорт соҳасидаги, давлатнинг ваколатли қонун чиқарувчи ва ижро этувчи ҳокимияти органлари томонидан ишлаб чиқилган турли ҳуқуқий ҳужжатлар ва бошқа норматив ҳужжатлар бўлиши мумкин. Масалан, “Жисмоний тарбия ва спорт тўғрисида” ги Қонуннинг 41-моддасида

“Ўзбекистонда аҳоли саломатлигини сақлаш ва мустаҳкамлаш бўйича республика дастурлари молиялаштирилмоқда, давлат, муниципал, хусусий тарбия ва спортни ривожлантиришга қаратили, инсон саломатлигини, жисмоний тарбия ва спортни ривожлантиришга қаратилган фаолиятни ривожлантириш чоралари кўрилмоқда.

Ўзбекистон Республикаси Конституциясининг 37-моддасида “Ҳар бир шахс меҳнат қилиш, эркин касб танлаш, адолатли меҳнат шароитларида ишлаш ва қонунда кўрсатилган тартибда ишсизликдан ҳимояланиш ҳуқуқига эгадир”, Меҳнат кодексининг 57-моддасида эса “ҳар ким ишга жойлашиш ҳуқуқига эга” эканлиги мустаҳкамланган.

Бугунги кунда профессионал спортчилар ёлланма ишчи сифатида уларнинг иш берувчилари жисмоний тарбия спорт ташкилотлари ва уюшмалари (спорт командалари, клублари, федерациялар, лигалар) кўринишида уларни ҳуқуқларини ҳимоя қилади [2].

Профессионал спортчиларнинг фаолияти Ўзбекистон Республикасининг меҳнат қонунчилиги, шунингдек халқаро ва миллий жисмоний тарбия ва спорт ташкилотлари уставлари асосида ишлаб чиқилган ва тегишли спорт турлари бўйича республика федерациялари билан келишган ҳолда профессионал жисмоний тарбия ва спорт уюшмалари томонидан тасдиқланган нормалар билан тартибга солинади.

Бугунги кунга келиб спорт шартномаларида меҳнат муносабатлари ҳам табиийки ўрин эгаллайди. Меҳнат шартномаси тушунчаси Меҳнат кодексининг 72-моддасида белгиланган бўлиб, унга кўра, меҳнат шартномаси ходим билан иш берувчи ўртасида муайян мутахассислик, малака, лавозим бўйича ишни ички меҳнат тартибига бўйсунган ҳолда тарафлар келишуви, шунингдек меҳнат тўғрисидаги қонунлар ва бошқа норматив ҳужжатлар билан белгиланган шартлар асосида ҳақ эвазига бажариш ҳақидаги келишувдир[3].

Шубҳасизки, ҳар қандай шартноманинг асосий шарти унинг предмети ҳисобланади. Профессионал спорт муносабатларининг, биринчи

галда, товар-пул муносабатлари шаклида эканлигини инобатга оладиган бўлсак, профессионал спортнинг ўйин турларида профессионал спортчилари иштирокидаги муносабат-ларни тартибга солишда фуқаролик-ҳуқуқий шартномаларни қўллаш ўринли ҳисобланади. Бугунги кунда спортчиларнинг ҳуқуқларини ҳимоя қилишнингжуда кўп усуллари мавжуд.

Масалан, спортчининг ҳаракатларининг қонунийлигини ёки ноқонунийлигини исботлашга имкон берадиган суд йўли. Бунда, албатта, шартномаларининг ўрни беқиёсдир. Мавжуд бўлган йўлларнинг фақат бир қисми спортчи, лекин энг муваффақиятли йўл олиб келиш эмас, уларни қўллашдан олдин ва спортчининг барча манфаатларини ҳисобга олган ҳолда мураккаб шартнома тузган ҳолда, уланинг ҳуқуқ ва манфаатларини ҳимоя қилиш лозим. Замонавий меҳнат шартномаларининг бандлари спорт юристлари томонидан спортчи учун муҳим бўлган барча фикрларни мувофиқлаштириш билан батафсил ишлаб чиқилган¹⁶. Ўйинчиларнинг шартномаларида шундай ҳолатлар мавжуд: қоидалар каби шахсий масалаларни тартибга солган кундалик тартиб, парҳез, дам олиш фаолияти ва бошқалар. Спорт соҳасидаги эришилган ютуқлар нафақат давлатнинг мавқеини кўтаради, балки спортчилар ва уларнинг соҳасидаги ташкилотлар, федерация-ларга катта даромад олиб келади ва янги иш ўринларини яратади, соғлом турмуш тарзини тарғиб этиб, мамлакат аҳолисининг ишчанлик руҳиятига, меҳнат қобилиятига бевосита таъсир кўрсатади. Бу эса ялпи ички маҳсулот ортишига, аҳолининг фаровонлигини таъминлашга катта ёрдам беради[4].

Шартнома мулкӣ муносабатларни (фуқаролик-ҳуқуқӣ) ҳуқуқӣ тартибга солишда универсал усул сифатида марказӣ ўринни эгаллайди. Спорт соҳасидаги муносабатлар ҳам асосан шартномалар билан тартибга солинади. Бу жараёнда шартномалар ҳаваскор, кўнгилочар, коллегиял ва

профессионал даражада спорт индустрияси ва спорт ҳуқуқида энг аҳамиятли рол ўйнайди. Профессионал ва ҳаваскорлик спортидаги шартномалар турлари ўзаро фарқланади[5].

Ўрганилаётган соҳада профессионал спортчи спортнинг ўйин турларида, одатда, меҳнат шартномасини тузади. Шу билан бирга, профессионал спортчининг ҳуқуқий мақомини таҳлилидан кўриш мумкинки, профессионал спортчилар иштирокидаги профессионал спорт муносабатларида нафақат меҳнат ва аралаш турдаги шартномалар, балки фуқаролик-ҳуқуқий шартномалар ҳам тузилиши мумкин. Меҳнат шартномаси билан бир қаторда фуқаролик-ҳуқуқий шартномаларни тузишмеҳнат шартнома-сининг функционал мақсадларини сақлаб қолган ҳолда шартнома шартларининг бажарилиш кафолатлари масаласини ҳам ҳал этади[6].

Спортчи ва спорт ташкилоти ўртасидаги муносабатларни тартибга солишда меҳнат ва фуқаролик қонунчилигини фарқлаш жуда қийин. Хусусан, мустақил равишда машқ қиладиган ва фақат мусобақаларда қатнашадиган индивидуал спортчиларнинг ҳуқуқий ҳолати аниқ эмас. Ёки голф сингари спорт турларида спортчилар ўзлари учун спорт клубига бадал тўлайдилар, бу эса уларга машғулотлар учун шароит яратиб беради ва мусобақаларда қатнашишларини таъминлайди[7].

Ўзбекистон Республикаси Меҳнат кодексининг 75-моддасига мувофиқ, меҳнат шартномасининг муддати номуайян муддатга; беш йилдан ортиқ бўлмаган муайян муддатга; муайян ишни бажариш вақтига мўлжаллаб тузилиши мумкин.

Агар меҳнат шартномасида унинг амал қилиш муддати кўрсатилмаган бўлса, меҳнат шартномаси номуайян муддатга тузилган деб ҳисобланади.

Номуайян муддатга тузилган меҳнат шартномаси ходимнинг розилигисиз муайян муддатга, шунингдек муайян ишни бажариш вақтига мўлжаллаб қайта тузилиши мумкин эмас.

Спортнинг ўзига хос хусусияти меҳнат ҳуқуқий муносабатларни ўрнатиш муддатига боғлиқ, амалда номуайян муддатга тузилган шартномалар бундан истисно. Қоида тариқасида спорт шартномалари маълум муддатга тузилади, унинг давомийлиги шартнома тарафларининг хусусиятидан келиб чиқади. Хусусан, шартноманинг муддати спортчининг ёши, унинг малакаси, спорт тури ва бошқаларга боғлиқ ўзгаради.

Спорт шартномаининг энг кенг тарқалган муддати 3-5 йилни ташкил этади, аммо уларни 1 йил муддатга тузиш ҳолатлари ҳам истисно эмас. Бир қатор спорт ташкилотлари махсус чекловлар қўядилар: масалан, ФИФА 18 ёшгача бўлган футболчи билан тузиладиган шартнома муддати 3 йилдан ошмаслиги керак.

Алоҳида ҳолатларда шартномаларнинг аниқ тугаш вақти белгиланади. “Ўзбекистон Республикасининг хаваскор клублари ўртасида 2020 йилда мусобақалари ўтказилиши тўғрисида”ги Низомнинг 16-модда 2-бандида шартномалар муддати 1 август ёки 31 декабрда тугайди деб мустаҳкамланган. Спорт соҳасида, шунингдек шартномада маълум бир ишни бажариш учун муддат белгиланиши мумкин. Масалан, Олимпия захиралари коллежлари ўқувчилари билан шартнома тузишда ишлатилади. (маълум бир иш давомида, яъни ўқувчиларнинг ўқиш муддати давомида).

Агар муддатли меҳнат шартномаси тузилган бўлса, унда унинг амал қилиш муддати билан биргаликда муддатли меҳнат шартномасини тузиш учун асос бўлган ҳолат (сабаб) кўрсатилиши лозим. Спорт шартномаида спортчининг профессионал фазилатларини аниқлаш учун синов муддатини белгилаш мумкин, ушбу муддат 3 ойгача белгиланади. Синов муддати тугагандан кейин қониқарсиз натижалар юзага келган тақдирда, спортчига ишдан бўшатиш нафақаси тўламасдан ишдан бўшатилиши мумкин. Бундай ҳолатда спортчи судга шикоят қилиш ҳуқуқидан маҳрум бўлади. Шунинг унутмаслик керакки, Ўзбекистон Республикаси Меҳнат кодекси 18 ёшга тўлмаган фуқаролар учун синов муддатини белгилашни таъқиқлайди.

References:

1. Van Rompuy B. ASSER International Sports Law Series. – Springer, 2020. – P. 210-230. – URL: <https://www.springer.com/series/8858>
2. Regulation and Liabilities of Parties in Sports Contract. Avinandan Chattopadhyay. https://papers/ssrn.com/sol3/Delivery/cfm/SSRN_ID2145520
3. Dogovornie formi pravovix otnosheniy v sfere professionalnogo sporta. L.A.Rodionov, kand. yur. nauk, dotsent Samarskiy yuridicheskiy institut FSIN Rossii Rossiya, g. Samara
4. Maveyev.S.F. Problema raganicheniya lyubitelskogo i professionalnogo sporta. <https://cyberleninka.ru/article/n/problema-razgranicheniya-lyubitelskogo-iprofessionalnogo-sporta/viewer>
5. Shevchenko O.A. Osobennosti regulirovaniya truda v sfere professionalnogo sporta / Mejdunarodnaya assotsiatsiya sportivnogo prava (IASL); Komissiya po sportivnomu pravu Assotsiatsii yuristov Rossii. - M., 2014.
6. Ўзбекистон Республикасининг “Жисмоний тарбия ва спорт тўғрисида”ги қонуни. Тошкент ш., 2015-йил 4-сентябр.
7. Panagiotopolulos D. Sports Law: Lex Sportiva & Lex Olimpia. – USA: Createspace Independent Publishing Platform, 2017. – 740 p.

QUROQCHILIK SAN'ATINING YEVIROPA VA OSIYO DAVLATLARIDA TARQALISH TARIXIDAN.

Umarqulova Gulchiroy.

Ijtimoiy-gumanitar fanlar yo'nalishi (tarix) 1-kurs magistranti

E-mail: gulchiroyumarqulovaGmail.uz

Annotatsiya: Mazkur maqolada quroq, quroqchilik san'atining Yaponiya, Rossiya, Angliya va Qozog'istonda foydalanishi va O'zbekistonda rivojlanishi haqida fikr yuritiladi.

Kalit so'zlari: milliy hunarmandchilik, quroq, patchwork, mato parchalari, sashiko, uy-ro'zg'or buyumlari, quroqli choyshablar.

Uzoq o'tmishi va boy madaniy merosiga ega bo'lgan yurtimizda hunarmandchilik qadimdan taraqqiy topgan. Hunarmandchilik oddiy mehnat qurollari yordami bilan yakka tartibda va qo'l mehnati yordamida milliy an'anaviy mayda tovar ishlab chiqarishga asoslangan sohadir.

O'zbekistonda hunarmandchilik chuqur ixtisoslashgan bo'lib, o'zida xilm-xil kasblarni birlashtirgan. Sharqiy musulmon mamlakatlarida bo'lgani kabi, Ozbekistonda ham ayollar qadimdan boshlab, kashtachilik, to'quvchilik, quroqchilik kabi kasblar bilan uyda shug'ullanib kelmoqdalar. Quroqchilik qadimdan ayollarning eng sevimli uy hunarmandchiligi turi bo'lib, mazkur san'at ko'plab xalqlar orasida juda mashhurdir. Ayollar o'zlari tikkan quroqlari orqali bejirim, go'zal uy-ro'zg'or buyumlarini yaratib, o'z mehnatlari bilan oilasiga, odamlarga foyda keltirishni qadriyat darajasiga ko'targanlar. Quroq- mayda bo'laklardan ulab, to'plab, bezak yaratish; shu usulda yasalgan bezak, buyum ham quroq deb ataladi. Turli rang va shakldagi mayda mato parchalaridan buyum, bezak hosil qilinadi.¹⁷ Boshqa bir manbada esa, quroq so'zi oq-qora so'zida kelib

¹⁷ O'zbekiston Milliy Ensiklopediyasi. XI jild. Toshkent. 2000-y. 395-bet.

chiqqanligi aytilgan. Chunki quroq tikishda asosan, oq-qora matodan foydalanilgan.

¹⁸ Ayollar mohir qo'llari bilan yaratgan quroq ajoyib va go'zal ko'rpa, korpacha, so'zana, dasturxon, yostiq jildlari san'at namunasi darajasiga aylangan. Uzoq o'tmishda chiroyli va sifatli matolar juda qimmat va kamyob bo'lgan. Shu sababli ayollar mato qoldiqlarini tashlab yuborishga ko'zlari qiymasdan, mato parchalarini bir-biriga ulab, bolalarga kiyimchalar, yostiq jildlari tikishgan. Shu taxlit matoni iqtisod qilish orqali bu usul milliy hunarmandchilik darajasiga olib chiqilgan. Ba'zi manbalarda, dastlab, quroqchilik bilan asosan, kambag'allar shug'ullangan degan ma'lumotlar uchraydi.

Quroqchilik bilan ayollar qadimgi davrlardan boshlab shug'ullanganlar. Quroq hunarmandchiligining ilk namunalari mil.avv. 980-yil qadimgi Misr davlatida topilgan. Qohiradagi Bulat muzeyida ohu terisi parchalaridan bir xil rangda quroq qilib tikilgan bo'lak namunasi saqlanadi. Shuningdek, mil.avv. IV-IX asrlarda “Mingta Budda xarami” ibodatxonasiga tashrif buyurgan ziyoratchilar o'z kiyimlaridan parcha tashlab ketganlar. Xaram xizmatchilari qoldirilgan kiyim parchalaridan ziyoratchilarni eslatuvchi gilam tikkanlar. Gilam 1920-yilda arxeolog Artur Shteyn tomonidan topilgan. Tengi yo'q manzarali gilam Petsam ibodatxonasida saqlanmoqda. Shunday bo'lishiga qaramasdan quroq san'atining vatani Yevropa hisoblanadi. O'zbek adabiyotlarida quroq san'ati haqida ma'lumotlar juda oz. Chet davlatlarida quroq atamasi uchramaydi, ammo bu atama patchwork tarzida namoyon bo'ladi. “Patchwork” atamasi ingliz tilidan tarjima qilinganda, “patch”- qiyqim, “work”- ish ya'ni qiyqimlar bilan ishlash degan ma'noni anglatadi.¹⁹ Quroq milliy hunarmandchilik san'ati sifatida, eng avvalo, Angliyada paydo bo'lgan. 1540-yilda Genrix VIII sevikli rafiqasi Ketrin Xovardga to'y oldidan 23 ta quruq namunasi tushirilgan libosni hadya sifatida beradi. Libos quroqchilik tarixida o'ziga xos ramziy ma'noga ega. Quroq ishlari Yevropaga,

¹⁸ <http://www.hozir.org.>quroqchilik-san'ati.-darsning> –ta'limiy-maqsadi.html?page=3. 7.05.2022.

¹⁹ <https://kopilkaurokov.ru>> Xalq hunarmandchiligi. Quroqchilik san'ati tarixi. 7.05. 2022.

ehtimol, salib yurishlaridan keyin ritserlar Falastindan bayroq, gilam va shunga o'xshash turli buyumlarni olib kelish jarayonida keng yoyilgan.

Yaponiyada VII asrda sholi ekin maydonlari ramziylashtirilib, kvadrat bo'lakli qiyqimlardan tikilga quroqlar ommalashdi. Shuningdek, bunday quroq namunalaridan Budda ibodatxonasi rohiblari o'z kiyimlarida keng qo'llashgan. Bunga ibodatxonalarning kamchiqimligi isboti sifatida ham qarashgan. Quroq tikish texnikasining yapon usulida Sharq ipak matolariga qiziqish va G'arbning qovulgan buyumlarini birlashganini ko'rishimiz mumkin. Yapon quroqchiligida, asosan, tabiatga uyg'un holda qizil, yashil va jigarrangdan ko'proq foydalanilgan. Yapon quroqlarida bezatish uchun tikiladogan kashtalar sashiko deb nomlangan. Yaponchada “sashiko” so'zi “buyuk omad, baxt” degan ma'nolarni anglatadi. Yapon an'alariga ko'ra, sashiko naqshlari oq ip bilan quyuq, asosan, ko'k rangli matolarga tikilgan. Ramziy chizmalar bilan tikilgan kiyim yovuz ruhlardan himoya qilishiga ishonilgan.²⁰ Yaponiyada sashiko usulida qoldiq matolardan yaratilgan kiyimlar kimano deb ataladi.

Rossiyada ingliz matolari qimmat bo'lganligi bois, kiyim tikish jarayonida qolgan mato qoldiqlaridan saralari saqlangan va undan yana tayyor kiyimlar yaratishgan. XVII asr so'nggi choragiga kelib Rossiyada quroqchilik san'ati yuksak cho'qqiga chiqadi. Tikuv mashinalari ishlab chiqilgandan so'ng esa, mato qoldiqlaridan sovuqdan saqlash maqsadida chit matosining ustiga turli va oddiy bezakli gullar tikish taraqqiy etdi. Rossiyada quroqli choyshablar tumor hisoblangan. Ona yangi tug'ilgan chaqaloqqa o'z kiyimidan ko'rpachalar tikkan. Bundan maqsad, chaqaloqni yovuz kuchlardan himoya qiladi deb ishonishgan. Kelling sepiga har doim o'zi tikkan ko'rpacha – bu baxtli nikohning kafolati deb qarashgan. O'tgan asrlarda to'y uchun yamoqli choyshab tikishgan. Uning uchun kelin-kuyov, ularning qarindoshlari va do'stlarining kiyimlaridan parchalar yig'ilib, yosh oilaga yahshilik va baxt tilagan holda quroq san'atini boyitib borishgan .

²⁰ <https://malun.ru/uz/finish/kak-nazyvaetsya-yaponskoe-dekorativno-prigladnoe-prikladnoe/>

Quroqchilik san’ati rivojida qardosh xalqlarimizdan bo’lgan qozoq quroqlari ham o’z amaliy ahamiyatiga ega. Qozoqlarda quroq san’ati o’zbek xalqi kabi qadimdan taraqqiy etgan. Qozoq quroq namunalari boshqa xalqlar kabi o’zining milliy madaniyati, turmush tarzi, xalqning ijodiy qobiliyatlari asosida yaratiladi. Qozoq quroqlarida inson hayotidagi muhim belgilar: salomatlik, mehribonlik tuyg’ulari, asosan, ranglar uyg’unligi asosida ramziylashtiriladi. Qozoq quroqlarida ranglar muhim ahamiyatga ega. Oq rang, ayniqsa, chizma ichida bo’lsa, yo’l, baxt-saodat, adolat ramzi sanaladi. Qizil rang-nur, quvvat chiqaruvchi quyosh, sevgi-muhabbat, qora rang-kuch-qudrat, ulug’vorlikni bildiradi. Qizil va ko’k rangning birlashuvi serquyosh o’lkaning tabiiy boyliklarini bildirib, kishining baxt-saodat, farovonlik to’g’risidagi orzularini ifodalaydi. Tussiz, xira ranglar qayg’u-alam, g’am-anduh, tushkunlik, umidsizlikni bildiradi. Qozoq san’atida har bir shakl ramziylashtirilgan. Masalan, uchburchak orqali tog’larni, aylana shaklida quyoshni, kvadratda yerni, xochda quyoshning harakatlanishini anglatadi. Quroqning eng muhim ramzlaridan yana biri- bu oila, qarindosh-urug’ xursandchilik va boshqalar. Qoldiq matolarni bir-biriga biriktirish asnosida omad, baxt, xursandchilik, salomatlikni tiklash g’oyasi bilan biriktiriladi. Aynan shuning uchun, quroq qozoq xalqi hayotining ajralmas qismi sifatida qaraladi.²¹ Qozoqlar uchun quroq rang terapiyasi sifatida davolovchi vosita bo’lib xizmat qiladi. Shu jumladan, Qadimgi Xitoy mamlakatlarida kasal insonga quroqdan tikilgan kiyim kiyib yurishi va uylarni rang-barang quroq namunalari bilan bezatishi buyurilgan, bu orqali esa insonning kayfiyati ko’tarilib, o’ziga bo’lgan ishonchi ortishi isbotlangan.²² Shu jumladan, O’zbekiston hududida ham quroqchilik san’ati ham rivojlanib, o’z maktablariga ega bo’lib bormoqda. Mustaqillik sharofati bilan hamda O’zbekiston Respublikasi Birinchi Prezidenti -Islom Karimov tashabbusi bilan tariximizning yoritilishi, milliy an’analarimizning qayta tiklanish ishlari olib borildi. 1997-yil 31-mart “Xalq badiiy hunarmandchiliklarini va amaliy san’atini yanada rivojlantirishni davlat yo’li bilan

²¹ Т. М.Семёнова. Народное искусство и его проблемы.М.: 1977г. 37-стр.

²² S.S. Bulatov. O’zbekiston xalq amaliy bezak san’ati.Т.:1991. 134-b

qo'llab- quvvatlash chora- tadbirlari to'g'risidag" gi qaror milliy madaniyatni rivojlantirishda xalq badiiy hunarmandchiligi va Amaliy san'atning ahamiyatini oshirish, qo'lda ishlanadigan yuksak badiiy buyumlarni tayyorlash asriy an'analarini va o'ziga hos turlarini qayta tiklash hamda xalq hunarmandlariga davlat tomonidan madad ko'rsatishda muhim ahamiyat kasb etadi. Muhtaram yurtboshimiz Shavkat Mirziyoyevning 2021-yil 30-dekabrda "Hunarmandchilik faoliyatini qo'llab-quvvatlash tizimini yanada takomillashtirish chora- tadbirlari to'g'risida" gi PQ-77-son qarori qabul qilindi. Oilaviy tadbirkorlikni rivojlanishida, shuningdek, ayollarning milliy hunarmandchilik bilan shug'ullanishida keng imkoniyat eshiklarini ochdi. Yevropa va Osiyoda keng yoyilgan quroqchilik bugungi kelib yanada rivojlanib, assimillatsiyalashib bormoqda. Mazkur san'at milliylik va bozor iqtisodiyoti munosabatlari bilan boyib bormoqda. Bugungi kunda o'zbek ayollarining go'zal quroq namunalaridan bo'lgan uy-ro'zg'or buyumlari o'zining sifati, milliy o'zligimiz, badiiy yuksalishi bilan tarixiy an'analarimizni o'zida uyg'unlashtirishi bilan ham dunyoga bo'lmoqda.

Foydalanilgan adabiyotlar:

1. O'zbekiston Milliy Ensiklopediyasi. XI jild. Toshkent,2000.
2. Т. М. Семёнова. Народное искусство и его проблемы.М.: 1977-г.
3. S.S. Bulatov. O'zbekiston xalq amaliy bezak san'ati. Toshkent, 1991.
4. PF-1741-son 31.03.1997. xalq badiiy hunarmandchiliklari va amaliy san'atini yanada rivojlantirish davlat yo'li bilan qo'llab-quvvatlash chora tadbirlari to'g'risida. <https://lex.uz/docs/-168968?ONDATE=31.03.1997>
5. PQ-77-son 30.12.2021. Hunarmandchilik faoliyatini qo'llab-quvvatlash tizimini yanada takomillashtirish chora-tadbirlari to'g'risida <https://lex.uz/docs/-5807559>
6. www.hozir.org
7. www.kopilkaurokov.ru

УДК 624.131.384

**МЕХАНИЧЕСКИЕ ХАРАКТЕРИСТИКИ ГРУНТА И ПОГНОЗ
ЗАКОНОМЕРНОСТИ ВОЗДЕЙСТВИЯ СИЛ НЕГАТИВНОГО
ТРЕНИЯ ПО БОКОВОЙ ПОВЕРХНОСТИ СВАИ**

Бахромов Махмуд Маматханович-доц.кафедры “СЗС”

Олимов Бегзод Бахтиёр ўгли – магистр М2-21

Маликов Сайфиддин Садриддин ўгли – магистр М2-21

ФерПИ

Аннотация

В статье приведены результаты экспериментального определения механических характеристик песка, необходимых для вычисления удельных сил негативного трения, показана аналогия сдвиговых процессов при плоском сдвиге песка по металлической поверхности и модельных испытаний свай. Также приведены опытное определение коэффициента бокового давления грунта в трех разных приборах и их результаты.

Ключевые слов: трения грунта, плоский сдвиг, шероховатость, нормальное напряжения, коэффициент бокового давления.

Annotation

The article presents the results of an experimental determination of the mechanical characteristics of sand necessary for calculating the specific forces of negative friction, shows an analogy of shear processes for a flat shear of sand on a metal surface and model tests of piles. An experimental determination of the lateral pressure coefficient of soil in three different devices and their results are also presented.

Key words: soil friction, flat shear, roughness, normal stress, lateral pressure coefficient.

Достоверность определения величины сил негативного трения наряду с правильностью расчетной модели механического взаимодействия грунта со свайей обусловлена также и способами определения механических характеристик грунтов.

Применительно к песчаным оттаивающим грунтам и сваям-стойкам, погруженным в грунт без нарушения его природного напряженного состояния, к таким характеристикам относятся: удельный вес грунта γ , угол сдвига его по материалу свай φ_{gm} или угол внутреннего трения грунта φ , коэффициент бокового давления грунта в состоянии покоя ξ_0 , и величина его сдвигового перемещения δ_0 .

Для определения величины φ_{gm} использовался одноплоскостной прибор ГПП- 30. Сдвиг песка осуществлялся по гладкой и шероховатой плашкам, поверхность которых соответственно была идентичной сваям ТС-1 и ТС-2 (ТС-3). Величина ступеней сдвигающей нагрузки и длительность их выдерживания принимались по ГОСТ 12248-98 с шестикратной повторностью при каждом значении нормального давления. Результаты испытаний представлены на рис.1, из которого видно, что при $0,1 \leq \sigma_n \leq 0,4$ МПа значения угла сдвига грунта по материалу φ_{gm} практически постоянны ($\varphi_{gm} = 30^\circ$), в диапазоне давлений 0,04 – 0,1 МПа наблюдается изменение φ_{gm} , близкое к линейному ($40^\circ \geq \varphi_{gm} \geq 31^\circ$), а при $\sigma_n < 0,04$ МПа – резкое возрастание φ_{gm} ($40^\circ < \varphi_{gm} \leq 71^\circ$)(рис.2). Этими же испытаниями установлено, что величина φ_{gm} по отношению к величине угла внутреннего трения грунта φ составляет (при $\sigma_n = 0,04$ МПа) при шероховатой поверхности 0,92, при гладкой – 0,7.



Рис.1.Зависимость угол внутреннего трения грунта от нормального давления при плоском сдвиге



Рис.2.Зависимость удельных сил трения грунта от нормального давления при плоском сдвиге

Для песков, использованных в полевом опыте , испытания на плоский сдвиг проводились по шероховатой металлической плашке при влажном и водонасыщенном состояниях песка. Зависимость φ_{gm} от σ_n имеет примерно такой же характер , что и для лабораторных песков, а влияние влажности оценивается уменьшением φ_{gm} примерно на 30% для плотностью водонасыщенных песков.

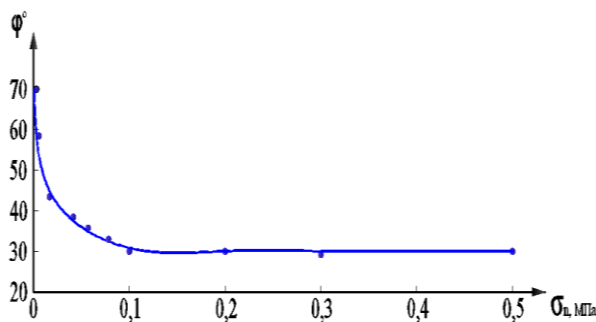
Испытания на плоский сдвиг также выявил , что по данным этих испытаний можно достаточно адекватно прогнозировать закономерности формирования сил негативного трения в сваях: при плоском сдвиге – $\delta_0 = 1,5$ мм, в модельных испытаниях - $\delta_0 = 1,5 - 2$ мм; при $\delta > \delta_0$ уменьшение предельного сдвигающего усилия при плоском сдвиге составляет 10% , в модельных испытаниях – 11%; изменение направления сдвига приводит к уменьшению τ в 1,25 раза, в модельных испытаниях в 1,3 , при этом величина δ_0 увеличивается в обоих случаях в 3,3 – 3,4 раза; вторичное изменение направления сдвига также в обоих случаях не сказывается на величине сил трения; наконец, влияние повышенной шероховатости оценивается также одинаково – 1,33 – 1,35 раза.

Опытное определение коэффициента бокового давления грунта ξ_0 производилось на трех приборах. Первый прибор представлял собой цилиндрический бак высотой 40 см и диаметром 50 см, на внутренней стороне которого размещалась резиновая оболочка, наполненная водой. В бак укладывался песок ($\gamma_0 = 16,5 \text{ Кн/м}^3$), а вертикальное давление на грунт осуществлялось через гибкий гидравлический штамп. Измерение горизонтального (в оболочке) и вертикального (в штампе) давлений производилось при помощи образцовых манометров с классом точности 0,6, позволяющим замерять давление с точностью 0,0002 МПа. Вторым прибором являлся гидрокомпрессионный прибор ЛИСИ, неоднократно описанный в литературе, позволяющей измерять горизонтальное давление при вертикальном σ_v , превышающем 0,05 МПа. Третий прибор, состоящий из тензокольца с наружным диаметром 144 мм высотой 32 мм и толщиной стенки 1 мм, вставленного в массивную металлическую обойму такой же высоты и штампа, передающего вертикальное давление от винтового домкрата, использовался при давлениях

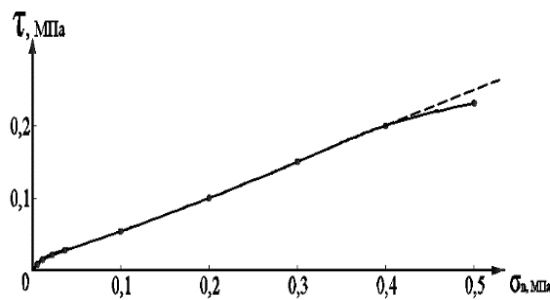
$$\sigma_v \leq 0,05 \text{ МПа} .$$

Результаты опытов в трех приборах незначительно различаются между собой и сводятся к следующему: по мере роста σ_v значения ξ_0 непрерывно увеличиваются до 0,43 (для песков, использованных в лабораторных испытаниях) и до 0,35 и 0,3 (для песков, использованных в полевых опытах соответственно во влажном и водонасыщенном состояниях), а затем, начиная с $\sigma_v = 0,07 \text{ МПа}$ (в первом случае) и с $\sigma_v = 0,09 \text{ МПа}$ (во втором случае) оно становится практически постоянным (рис. 3).



Рис. 3.Изменение значений коэффициента бокового давления в зависимости от нормального давления

Выводы:

1. Достоверность определения величин сил негативного трения, действующих на сваи-стойки в оттаивающих грунтах, в наибольшей мере может быть обеспечена использованием значений механических характеристик грунтов, определенных экспериментально. При этом необходимо учитывать зависимость φ_{gm} и ξ_0 соответственно от нормальных (к плоскости сдвига) и вертикальных давлений.

2. Полученная в опытах зависимость угла трения грунта по материалу φ_{gm} от величины нормального давления σ_n с явно выраженной нелинейностью в области малых давлений сходно с аналогичной зависимостью для угла внутреннего трения грунта.

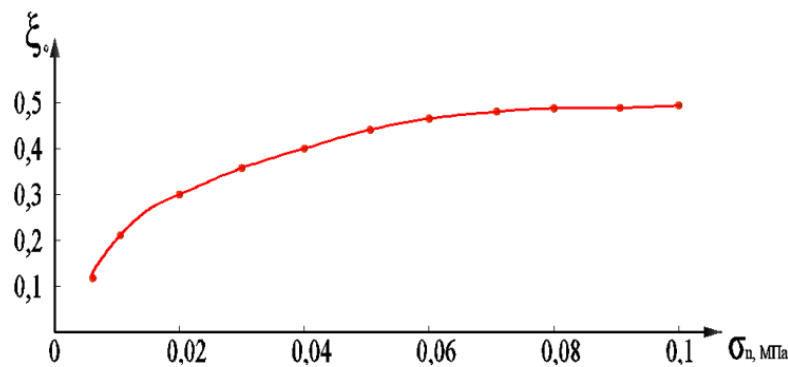
3. Соотношения между φ_{gm} и φ , полученные для шероховатой и гладкой металлических поверхностей, показывают, что значение φ_{gm} не всегда можно принимать равным φ . Наибольшая ошибка в величине сил трения при этом может достигать 30%. В целом эти результаты находятся в пределах соотношений φ_{gm} и φ , полученных различными исследователями для песчаных грунтов.

4. Увеличение значения ξ_0 с ростом вертикального давления и его стабилизация при некотором значении последнего отмечались и ранее,

величина стабилизированного значения $\xi_0 = 0,43$ укладывается в диапазоне ранее полученных другими исследователями значений ξ_0 .

5. Закономерности сдвига песка по контакту со сваей и соответственно воздействия на нее сил негативного трения можно прогнозировать по результатам испытаний песка на плоский сдвиг, если условия формирования сил трения подобны (одинаковая шероховатость поверхности материала сваи и плашки, отражающей состояние боковой поверхности сваи; равные нормальные напряжения; одинаковые направления сдвига).

ЛИТЕРАТУРЫ

1. Бахромов М.М. Закономерности воздействия сил негативного трения по боковой поверхности сваи в оттаивающих песчаных грунтах. Автореферат на соискание ученой степени кандидата технических наук. Ленинград- 1989.
2. Бахромов М.М. Умаров Ш.А. К вопросу определения сил трения по боковой поверхности свай в песчаных грунтах.// Илмий – техника журнали. ФерПИ.2016.Том20№4.Фарғона-2016.

**MILLATLARARO TOTUVLIK VA DINIY BAG`RIKENGLIK O`ZBEK
XALQINING YUKSAK QADRIYATIDIR**

Eshquvvatova Maxfuza Qayimjon qizi

Chirchiq davlat pedagogika instituti

Gumanitar fanlar fakulteti,

Tarix yo`nalishi 21/2-guruh talabasi

Ilmiy rahbar: F.Kamoliddinov.

ANNOTATSIYSA: Ushbu maqolada millatlararo totuvlik g`oyasi va O`zbekistonda millatlararo munosabatlar, shuningdek, diniy bag`rikenglikning shakillanishi va diniy bag`rikenglik hamda vijdon erkinligi kabi tushunchalarni o`zaro uzviy bog`liqligi haqida so`z boradi.

Kalit so`zlar: Millatlararo munosabatlarda davlat siyosati, milliy madaniy markazlar, harakalar strategiyasi, qonunlar, diniy bag`rikenglik.

Kirish

Bugungi kunda jamiyat hayotining barcha jabhasida keng qamrovli islohatlar amalga oshirilmoqda va o`z samarasini bermoqda. Shuningdek, yurtimizda yashayotgan turli millat vakillari o`rtasida o`zaro hurmat, teng huquqlilik hamda hamjihatlikni mustahkamlash, uning qonuniy asoslarini yaratishga alohida e`tibor qaratildi. Mazkur maqolada millatlararo va dinlararo munosabatlarni rivojlantirish va bu borada mamlakatimizda olib borilayotgan siyosat uni amalga oshirishga qaratilgan amaliy chora-tadbirlar haqida fikr yuritilgan. Maqolada O`zbekiston Respublikasi davlat siyosatining asosiy tamoillar sirasiga, fuqarolarning teng huquqliligi, qonun ustuvorligi, tili va diniy qadriyatlari kabi tushunchalar va ularga munosabat masalalari haqida so`z boradi.

Adabiyotlar tahlili va metadologiya: Ko`p millatli mamlakat siyosatining asosiy maqsadida millatlararo totuvlik va diniy bag`rikenlikni shakillantirishga

qaratilgan bo`lishi kerak. O`zbekiston mustaqillikka erishgandan so`ng, tez orada milliy siyosatning o`ziga xos uslubini ishlab chiqdi. Ayni shu siyosat milliy bag`rikenglikni rivojlanishiga zamin yaratdi. So`ngi yillarda davlat siyosatini ustuvor yo`nalishlaridan biri bu - jamiyatda millatlararo totuvlik va diniy bag`rikenglikni ta`minlash, o`zaro do`stlik muhitini va ko`p millatli katta, yagona oila tuyg`usini mustahkamlashdan iboratdir. Yoshlarni vatanga muhabbat va sadoqat, milliy va umuminsoniy qadriyatlarga hurmat bilan qarash ruhida tarbiyalash, xorijiy mamlakatlar bilan madaniy-ma`rifiy aloqalarni kengaytirishga yo`naltirilgan keng miqiyosdagi ishlar amalga oshirildi [1]

Natijalar va muhokama. O`zbekiston hududida ham o`z madaniyati va an`analariga ega bo`lgan **130 dan ortiq** millat va ellat vakillari yashaydi. Ular ham mamlakatning barcha fuqarolari qatori bir xil huquq va majburiyatlarga ega. O`zbekiston Respublikasi Konstitutsiyasining **4-moddasida** ko`rsatilganidek: **“O`zbekiston Respublikasi o`z hududida istiqomat qiluvchi barcha millat va ellatlarning tillari urf-odatlarini va an`analarini hurmat qilishini ta`minlaydi. Ularning rivojlanishi uchun sharoit yaratadi”**. O`zbekistonda yashovchi turli millat vakillarining madaniy ehtiyojlarini qondirish uchun milliy madaniy markazlar faoliyat yuritib kelmoqda. Dastlabki milliy-madaniy markazlar koreslar, qozoqlar, yahudiylar, armanlar tamonidan respublika hamda viloyatlarda **1989-yilda** tashkil etilgan. Bu markazlarning rivojlanishi va ravnaq topishi O`zbekiston mustaqillikka erishgandan so`ng boshlandi.[2]

Millatlararo totuvlik va diniy bag`rikenglikni ta`minlash, O`zbekistonning zamonaviy davlat sifatida rivojlanish strategiyasining ajralmas qismi hisoblanadi. Mamlakatimizda **2017-2021-yillarda O`zbekiston Respublikasi rivojlanishining beshta ustuvor yo`nalishi bo`yicha “Harakatlar strategiyasi”ga muvofiq** mazkur sohaga alohida e`tibor qaratilmoqda. Jumladan, harakatlar strategiyasi doirasida mamlakatimizda millatlararo va konfensiylalararo muloqotni rivojlantirish borasida institutsional yondashuv yo`lga qo`yilgan.[3]

Bunday yondashuvlarning yo‘lga qo‘yilishida ham yurtimizda yashab kelayotgan turli millat vakillariga bo‘lgan e‘tiborbar va hurmatning bir belgisi hisoblanadi.

Diniy bag‘rikenglik jamiyat hayotida, rivojida betakror rol o‘ynashi hech kimga sir emas. Buning sabablari esa, jamiyat rivojlanishi va unda tinch-totuv osoyishtalikni ta‘minlash hamda chegaralar dahilsizligi, shu bilan birga mamlakat ichida etnik mojorolarni oldini olish uchun diniy bag‘rikenglikka e‘tibor berish zarur. Chunki eng xafli va tez avj oladigan mojoro **diniy va etnik** mojoro hisoblanadi. Tinch-totuvlikka asoslangan davlatimizda bunday mojoralarga yo‘l qo‘yib bo‘lmaydi.

Dunyoning eng dolzarb muommolaridan biri, bu xalqlar va dinlar o‘rtasidagi bag‘rikenglik, tolerantlik g‘oyasidir. Ushbu tushuncha atrofida yer kurrasining barcha xalqlari, ellatlarning jipishuv zaruriyati tug‘ildi. Chunki faqat bag‘rikenglikgina turli ko‘rinishdagi dunyoni falokatlardan, bo‘lajak fojialardan asraydi. Shu boisdan **YUNESKO 1995-yili Parijda “Bag‘rikenglik tamoillari deklaratsiyasi”ni qabul qildi. BMT tamonidan esa 1996-yildan buyon har yilning 16-noyabr sanasi “Bag‘rikenglik kuni” deb e‘lon qilindi.** Ushbu deklaratsiyada diniy bag‘rikenglikning ijtimoiy jihatlariga alohida urg‘u berilgan. Xususan, shunday deyilgan: **“Bag‘rikenglik bugungi kunda har doimgidan ham muhimroqdir. Biz iqtisodiy globollshuv jarayoni, aloqa vositalari, tez rivojlanayotgan integratsiya va o‘zaro aloqadorlik, katta miqiyosdagi migratsiya va aholining ko‘chishi, urbanizatsiya va ijtimoiy tuzulmalar asrida yashamoqdalar. Har bir mintaqa serqirradir va shuning uchun murosasizlik va nizolarning ko‘payishi dunyoning barcha nuqtalariga ta‘sir qiladi. Bu tahdid global harakterga ega bo‘lganligi sababli, uni milliy chegaralar doirasida cheklanib qolmasligi mumkin emas”**[4]

Demak, har bir mamlaratda bu borada iqtisodiy o‘shida ham, millatlararo totuvlik va bag‘rikenglik tamoyili ustuvor yo‘nalish ekanligini ko‘rsatib turganligini bildiradi.

Dinlararo totuvlik, diniy bag`rikenglik va vijdon erkinlikgi kabi tushunchalar o`zaro uzviy bog`liq bo`lgan hodisa sanaladi. Har bir davlatda ham vijdon erkinligi masalasi ijtimoiy hayotda har doim muhim va murakkab hodisa sanalgan va bunga qonin doirasida ish ko`rilgan. O`zbekiston Respublikasining Konstitutsiyasining **31-moddasiga binoan hamma uchun vijdon erkinligi kafolatlanadi. Belgilangan moddaga ko`ra har bir inson xohlagan dinga etiqod qilishi yoki hech qaysi dinga etiqod qilmaslik huquqiga ega. Diniy qarashlar majburan singdirishga yo`l qo`yilmaydi, deb belgilab qo`yilgan. 1998-yil 1- mayda O`zbekiston Respublikasi Oliy Majlisi tamonidan yangi tahrirdagi “Vijdon erkinligi va diniy tashkilotlar to`g`risi”dagi qonun qabul qilindi. Mazkur qonun O`zbekistonda dinning mavqeyi va o`rnini aniq qilib belgilab beradi. Bu esa sekulyarizim prinsipining har qanday dunyoviy davlat uchun muhim ekanligini ko`rsatadi.[5]**

Xulosa:

Xulosa qilib aytganda yurtimizda olib borilayotgan keng ko`lamli islohatlar markazida avvalo inson manfaati, huquqi, erkinligini ta`minlash maqsadi turadi. Fuqarolar manfaati tinchlik, osoyishtalik o`zaro hurmat va mehr-oqibat va hamjihatlik muhitini yaratish orqali ta`minlash mumkin. Hozirgi kunda butun dunyoda ro`y berayotgan **coronavirus** pandemiyasi bilan bog`liq inqirozga duch kelingan bir vaqtda ko`plab davlatlarda millatlararo ziddiyatlar kuchayib borayotganligining guvohi bo`lib turibmiz. Shu sababli yurtimizda olib borilayotgan islohatlarni izchillik bilan davom ettirish uchun birdamlikni, hamjihatlikni saqlash muhim ahamiyatga egadir. Shuningdek, tabora globollashib va murakkablashib borayotgan bu zamonda har bir inson o`z dini hamda boshqa dinlarga nisbatan o`zaro hurmat va hamjihatlikda birlashib yashashi lozim. Bu borada O`zbekiston ancha muvaffaqiyat qozonib kelmoqda deb o`ylaymiz. Sababi yurtimizda dinlararo, millatlararo munosabatlarga juda katta e`tabor qaratilmoqda. Shuning uchun ham O`zbekiston tom ma`noda millatlararo va diniy bag`rikenglikni yuksak an`analariga amal qilayotganligi jahon hamjamiyati tamonidan e`tirof etib kelinmoqda.

Prezidentimiz aytganlaridek: **“Bugun mana shunday xafli va tahlikali zamonda jahon moliyaviy inqirozi davom etayotgan bir vaqtda, el-yurtimiz nimaki qo`lga kiritmasin, bularning barchasi yurtimizda tobora mustahkam bo`lib borayotgan tinchlik, osoyishtalik, millatlar, dinlar va fuqarolararo totuvlik va ahillik bir-birimizga o`zaro hurmat va ehtirom hissobidan desak, o`ylaymanki, hech qanday xato bo`lmaydi”.**

Yurtboshimiz xalqi uchun jon kuydirayotgan bir vaqtda, biz yoshlar ham birgalikda harkat qilsak, oldimizga qo`ygan vazifalarni maqsadga muvofiq holda amalga oshirgan bo`lar edik. Bu borada esa biz yoshlar bilim olishimiz, o`z ustimizda tinmay ishlashimiz va aqliy shuurimiz, ongimiz bilan rivojlanayotgan mustaqil respublikamizning barcha sohalariga munosib hissa qo`shmog`imiz zarurdir.

Foydalanilgan adabiyotlar:

1. Qonun hujjatlari milliy bazasi”.16.11.2019-yil.
2. N.Jo `raye, A.Zamonov. “O `zbekiston tarixi”. Toshkent. G`.G`ulom” nashriyot matbaa ijod uyi, 2018.
3. w.w.w. liv.uz.sayti
4. “Inson huquqlari umumjahon deklaratsiyasi” 1984-yil.
5. A.V.Norbekov. “Dinshunoslik asoslari”. Toshkent, 2007-yil.

**SIYOSIY MATBUOT VA UNING JAMIYAT DEMAKRATLASHUVIDAGI
O'RNI.**

Amanov Otabek Ravshan

*Ilmiy rahbari: K.Bahriyev "Media
nazariyasi va amaliyoti" kafedrası
o'qtuvchisi.*

Annatsiya: Maqolada siyosiy madaniyatning zamonaviy muammolari, demokratiyani rivojlantirish, jamiyat siyosiy hayotini modernizatsiyalashdagi o'rni, siyosiy madaniyatni rivojlantirish amaliyotiga doir yondashuvlar tahlil etiladi. Siyosiy madaniyatning siyosiy institutlar faoliyatidagi jamiyat taraqqiyotini ta'minlovchi jihatlariga e'tibor qaratiladi. Shuningdek, ijtimoiy-siyosiy harakatlardagi strategik maqsad va vazifalarda ifodalanishiga, inson huquqlari va erkinliklarini himoya qilish uchun me'yoriy-huquqiy asos sifatida baho beriladi.

Kalit so'zlar: Siyosiy madaniyat, siyosiy institutlar, ijtimoiy tashkilot, zamonaviy jamiyat, siyosiy maqsadlar, siyosiy mafkura, demokratlashtirish, modernizatsiyalash, huquqiy davlat, fuqarolik jamiyati.

Kirish: O'zbekiston va Qoraqalpog'iston xalqlari siyosiy madaniyatining tarixiyfalsafiy va huquqiy jihatlari ancha keng o'rganilgan va bu borada ko'p sonli monografiyalar, kitoblar va broshyuralar nashr qilingan. Ammo siyosiy madaniyatning zamonaviy muammolari demokratiyani rivojlantirish, jamiyat siyosiy hayotini modernizatsiyalashdagi uning o'rni hanuzgacha tadqiqotchilar e'tiboridan chetda qolib kelmoqda.

Ilmiy adabiyotlarda siyosiy madaniyatning 50 dan ortiq ta'rifi mavjud. Ularni tahlil qilish va har bir yangi ta'rifni qayta ko'rib chiqish bizning vazifamizga kiradi. Biz olimlar tomonidan umumqabul qilingan «barcha vujudga keluvchi siyosiy institutlar, ularning ijtimoiy vazafalari, hokimiyat va shaxs, guruhlarining o'zaro

hamkorlik shakllari jamiyatning mavjud siyosiy madaniyati bilan belgilanar edi» degan farazdan kelib chiqamiz. Shuning uchun siyosiy madaniyat «umumqabul qilingan hamda siyosiy tajribani tartibga solish va jamiyat barcha a’zolarining siyosiy xatti-harakatlarini boshqarish uchun xizmat qiladigan qadriyatlar, yo‘l-yo‘riqlar, e’tiqodlar, maqsadlar va ularni ifoda etuvchi timsollar majmuidan iboratdir. U o‘zida nafaqat siyosiy ideallar, qadriyatlar, yo‘l-yo‘riqlarni, balki siyosiy hayotning amaldagi me’yorlarini ham birlashtiradi. Shu bilan siyosiy madaniyat va siyosiy xatti-harakat, hukumat, shaxs va jamiyatning o‘zaro hamkorligi eng sodda namunalari va qoidalarini belgilaydi»1.

Asosiy qism:Zamonaviy jamiyat - siyosiy lashgan jamiyatdir, chunki siyosat jamoa, shaxs va institutlar hayot faoliyatining barcha sohalariga singib ketgan. Siyosat barcha narsalarni o‘z ichiga olgani bone jamiyatni birlashtiradi, uning yutuqlarini umumlashtiradi va ijtimoiy ahamiyatga maqsadlarga yo‘naltiradi, kishilarning davlat ishlarini boshqarishdagi ishtirokiga imkon yaratadi. Siyosat barcha narsalarni o‘z ichiga olgani, jamoa hayot faoliyatining barcha sohalariga singib ketganligiga qaramay, faqat siyosiy institutlarga boshidan oxirigacha siyosat bilan yo‘g‘rilgan, siyosatlashgandir. Siyosiy madaniyat siyosiy institutlarning ushbu xususiyati bilan chambarchas bog‘langan va ularni siyosiy maqsadlarga yo‘naltiradi.Siyosiy institutlar xatti-harakatlari, faoliyatlarining siyosatlashganligi ularning mohiyati, vazifasidan kelib chiqadi. Siyosiy institutlarning mohiyati ijtimoiy guruhlar, xalqqa ularning o‘z siyosiy- boshqaruv maqsad va vazifalarini amalga oshirish, hukumat organlari faoliyatiga ta’sir o‘tkazish uchun kishilarning siyosiy faolligini tashkil etish xizmat qilishdir. «Tashkilotning vazifasi yoki mavjudlik sababi sifatida missiya uning faoliyatida doimiy tarzda, barcha kurinishlarda tashkilot hozirgi vaqtda qanday maqsadlarni ko‘zlayotganidan qat’iy nazar, mavjud bo‘laveradi. Siyosiy tashkilot missiyasi (vazifasi) jamiyatning siyosiy faoliyatni amalga oshirish va davlat hokimiyati hamda mahalliy o‘zini o‘zi boshqarish organlarini shakllantirishda ishtirok etish ehtiyojlarini amalga oshirishdir». Siyosiy madaniyat

siyosiy institutlarning ushbu mohiyati va missiyasini uning real xatti-harakatlari, faoliyatlarida ifoda etadi.

Xulosa: Siyosiy institutlarning faoliyati korporativ manfaatlarga qanchalik yo‘naltirilgan bo‘lmasin, u insonparvarlik va xayrixohlik tamoyillarini nazardan qochira olmaydi. Barcha islohotlar, siyosiy institutlar faoliyatining boshida inson manfaatlari, hozirgi zamon modernizatsiyalash da‘vatlari turadi, mohiyatiga ko‘ra, siyosat xayrixoh bo‘lishi lozim.

Foydaniilgan adabiyotlar ro'yxati.

1. Mirziyoev Sh. Mutsaqilligimizning 28 – yilligiga bag‘ishlangan tan – tanali marosimdagi nutqi. 2019 – yil.
2. O‘zR Prezidentining «O‘zbekiston Respublikasini yanada rivojlantirish bo‘yicha xarakteristik strategiyasi tug‘risida»gi Farmoni. Rasmiy nashr. T – 2018 y. “Adolat”. 4 – 8 bb.
3. Мирзиёев Ш.М. Оллий Мажлисга Мурожаатномаси. Ҳалқ сози. 2018 – йил 28 – декабр.
4. Мухаев Р.Г. Политология. Учебник. -М.: «ПРИОР», 1997. -С. 260-261.
5. Латфуллин Г.Р., Новичков Н.В. Политическая организация. -СПб.: Питер, 2007. -С. 38-45.
6. Теория политики. Учебное пособие. Под ред. Б.А.Исаева. -СПб.: Питер, 2008. -С. 29.
7. Теория политики. Учебное пособие. Под ред. Б.А.Исаева. -СПб.: Питер, 2008. -С. 99.

KVADRAT TENGLAMALAR VA ULAR USTIDA AMALLAR

Sunnatullo Do'stov

Denov tadbirkorlik va pedagogika instituti

"Oliy matematika" kafedrası o'qituvchisi,

E-mail: dsunnatullo17@gmail.com

Tel: +998-99-083-74-91,

Zaripova Gulasal Ulug'bek qizi

Denov tadbirkorlik va pedagogika instituti

Matematika ta'lim yo'nalishi

1-bosqich talabasi

gulasalzaripova@gmail.com

Tel: +998-91-412-02-83,

Suyunova Ra'no Ro'ziboy qizi

Denov tadbirkorlik va pedagogika instituti

Matematika va informatika ta'lim yo'nalishi

2-bosqich talabasi

suyunovarano8@gmail.com

Tel: +998 -91-511-22-97,

Xushboqova Saodat Quchor qizi

Denov tadbirkorlik va pedagogika instituti

Matematika va informatika ta'lim yo'nalishi

2-bosqich talabasi

xushboqovasaodat@gmail.com

Tel: +998-88-848-77-76

Kvadrat tenglama — matematikada ko'p hadli, bir o'zgaruvchili va ikkinchi darajali tenglama. Umumiy ko'rinishi odatda quyidagicha ifodalanadi:

$$ax^2+bx+c=0$$

Bu yerda a , b , c — haqiqiy sonlar va $a \neq 0$. Agar $a=1$ bo'lsa, kvadrat tenglama keltirilgan tenglama, agar $a \neq 1$ bo'lsa, keltirilmagan tenglama deyiladi. a , b , c sonlari quyidagicha ataladi:

a — birinchi (bosh) koeffitsiyent;

b — ikkinchi koeffitsiyent;

c — ozod had.[1]

Darajalar haqida. Sonlarni o'zini o'ziga ko'paytirsak, 2-darajali son kelib chiqadi, ya'ni shu son ikkilangan bo'ladi. Noma'lum sonlar ham xuddi shunday, bir-biriga kopaytirsak, ikkinchi darajali noma'lum son hosil bo'ladi.

Demak, sonning darajasi deganda, shu sonni o'zini o'ziga necha marta ko'paytirilganini bildiruvchi ko'rsatkichga aytiladi.

2-darajali sonlarni kvadratlar deyiladi.

3-darajali sonlarni esa kublar deyiladi.

Oddiy tenglamalarning kvadrat tenglamalardan farqi.

Oddiy tenglamalarda noma'lum sonning darajasi bo'lmaydi va u juda oson yechiladi.

Masalan: Oddiy tenglamalar: Kvadrat tenglamalar:

$$X-4=6 \qquad x^2+4=5$$

$$2(x+3)=10 \qquad x^2-2=1$$

$$X+5=12 \qquad 4x^2=25 \quad [2]$$

1-masala. To'g'ri to'rtburchakning asosi balandligidan 10 sm ortiq, uning yuzi esa 24 sm²ga teng. To'g'ri to'rtburchakning balandligini toping.

Yechish: To'rtburchakning balandligi x . Uning asosi $x+10$. Masalani shartiga ko'ra, uning yuzi $x(x+10)=24$

Qavslarni ochib, $x^2+10x-24=0$ -ni hosil qilamiz.

$$x^2+10x-24=x^2+12x-2x-24=0$$

$$x(x+12)-2(x+12)=(x-2)(x+12)=0$$

$$(x-2)(x+12)=0; \quad x-2=0; \quad x+12=0$$

$$x_1=-12; \quad x_2=2$$

Javob: To'g'ri to'rtburchakning balandligi 2sm ga teng, $x=-12$ soni masalani yechimi bo'la olmaydi. Chunki kesmaning uzunligi manfiy son bo'la olmaydi.

Bu masalani yechishda kvadrat tenglama deb ataluvchi $x^2+10x-24=0$ tenglama hosil qilindi.

Shunday qilib:

$ax^2+bx+c=0$ ko'rinishdagi tenglamalar kvadrat tenglamalar deb atalishini o'quvchilarga tushuntiriladi va misollar bilan mustahkamlanadi.

$$3x^2-4x-8=0$$

$$2x^2-3=0$$

$$x^2+5x=0 \quad 12x^2=0$$

$ax^2+bx+c=0$ kvadrat tenglamada: a – birinchi koeffitsiyent, b – ikkinchi koeffitsiyent, c – ozod had. Mashhur shoir va matematik Umar Xayyom (1048 – 1123) asarlarida ham kvadrat tenglamalar uchraydi. Al-Xorazmiy (783 – 850)ning “Al jabr val-muqobala” kitobida kvadrat tenglamaning ba'zi yechimlarini keltirib o'tgan (Qodirov O' tavsiyalari).

Masala. Noma'lum sonning ikkinchi darajasi va noma'lum sondan 8 tasining yig'indisi 9 ga teng. Shu sonni toping. Masalaning algebraik ifodasi $x^2+8x=9$ bo'ladi.

Bu tenglamani Al-Xorazmiy o'z asarida quyidagicha bayon etgan va yechimini topgan:

- 1) Noma'lum sondan nechta bo'lsa, shuning yarmini olamiz: $8:2=4$;
- 2) Bo'linmaning ikkinchi darajasini olamiz: $4^2=16$;
- 3) Hosil bo'lgan songa ozod hadni qo'shamiz: $16+9=25$;
- 4) Ikkinchi darajasi $16+9$ yig'indiga teng bo'lgan sonni topamiz – 5;
- 5) Undan dastlabki natija 4 ni ayiramiz: $5-4=1$;
- 6) Javob: 1

Albatta, tenglamaning ikkinchi ildizi manfiy son Al-Xorazmiy zamonida fanga kiritilmagan edi. Xuddi shuningdek,

$$x^2-5x=6$$

$x^2+6x=7$ Javob: (6;-1) tenglamalarni ham Al-Xorazmiy usuli bilan yechib, o'quvchilarga ko'rsatib berilsa, o'quvchilarning qiziqishlari ortadi. O'zlari ham shu kabi masalalarni tuzishlari mumkin. Ana shu tushunchalardan so'ng o'quvchilarga kvadrat tenglamaning ildizi tushunchasi berilsa, ya'ni kvadrat tenglamada noma'lumning o'rniga qo'yilgan son tenglamani to'g'ri tenglikka aylantirsa, u son tenglamaning ildizi deyiladi degan ta'rifni sodda qilib tushuntirish mumkin.

Kvadrat tenglamalarni yechishni bir necha usullarini ko'ramiz.

1-usul. Diskriminant usuli:

Misol: $x^2+4x-5=0$

$$D=4^2-4\cdot 1\cdot (-5)=16+20=36$$

$$x_1=-5; \quad x_2=1$$

2-usul. Ko'paytuvchilarga ajratish usuli:

misol. 1) $x^2-3x-270=0$

2) $x^2-3x-4=0$ yechish: $x^2-3x-x+x-4=0$; $x^2-4x+x-4=0$

$$x(x-4)+(x-4)=0$$

$$(x-4)(x+1)=0$$

$$x-4=0 \text{ dan } x_1=4$$

$$x+1=0 \text{ dan } x_2=-1$$

3) $4x^2-49=0$ misolda qisqa ko'paytirish formulasidan foydalanib:

$$(2x-7)(2x+7)=0$$

$$2x-7=0 \text{ yoki } 2x+7=0$$

$$2x=7 \quad 2x=-7$$

$$x_1=3,5 \quad x_2=-3,5 \quad [3]$$

Xulosa: Kvadrat tenglamalarni va bikvadrat tenglamalarni yechish va uning yordamida masalalar yechish VIII sinf algebra kursida puxta o'rganilsa, albatta, keying matematika bo'lim va boblarini o'rganishga muhim kalit bo'ladi.

Foydalanilgan adabiyotlar:

1. Umumiy o’rta ta’limning Davlat ta’lim standartlari va o’quv dasturi. “Sharq” 1999 yil.[1]
2. “Algebra” 8-sinf darsligi.[2]
3. M.Ahadova. “O’rta Osiyolik mashhur olimlar va ularning matematikaga doir ishlari” kitobi. “O’qituvchi” nashriyoti. 1983 yil.[3]

FIZIKA O‘QITISH METODIKASI KURSINING ASOSIY MAQSADI VA VAZIFALARI.

Mohinur Esanova Fozilovna Navoiy
viloyati G'ozg'on shahri 2-maktab fizika
fani o'qitubchisi.

Annatsiya: Ushbu maqola fizika o'qitish metodikasi kursi fizikani o'rganishning turli bosqichlarida barcha tabiiy fanlarning usqurtmalariga tayanadi. Fizikaning astronomiya va boshqa fanlar bilan aloqasi. Materiya. Modda va maydon. Tabiiy-ilmiy va hayot haqidagi fanlarning tadqiqotlarida fizikaviy metodlarining roli bevosita qarab chiqilishi haqida.

Kalit so'zlar: Fizika kursini bayon etish metodikasi, elektronika, tezlanish vektori.

Kirish: «Fizika o'qitish metodikasi» fanning asosiy vazifalari:

-talabalarining o'rta umum ta'lim va o'rta maxsus ta'lim o'quv yurtlari fizika kursining ilmiy-uslubiy va ruhiyati pedagogik asoslari va mazmuni bilan tanishtirish;

-fizika o'qitishning metodlari va vositalariga oid bilimlar bilan qurollantirish;

-talabalar didaktik materialni ilmiy-uslubiy tahlil qilish, shakllantirish, o'quv materialini xususiyatlarini e'tiborga olgan holda o'qitish metodini tanlashga o'rgatish, fizikani o'qitish jarayonida o'quv tarbiyaviy ishlarini rejalashtirishga o'rgatish;

-talabalarni umumta'lim va ixtisoslashtirilgan maktablarda mikrokalkulyatordan, EHM dan foydalanib, masalalarni algoritmlash darslarini tashkil etish va o'tkazishga tayyorlash.

Fizika kursi asosiy mavzulariga tahlil qilayotganda fizik nazariyalar va qonunlarining metodik mohiyatlarini ochib berish ko'zda tutiladi. Ushbu umumiy

kurs fizika mutaxassisligining yadro fizikasi, optika, yarimutkazgichlar fizikasi, fizikaviy elektronika va boshqa ixtisosliklar bo'yicha bitiruvchi kelgusida o'qituvchilik faoliyati bilan shug'ullanuvchi

o'quvchilarga mo'ljallanib, ma'ruza, seminar va metodik laboratoriya praktikumi tarzida amalga oshiriladi.

Asosiy qism: Fizika o'qitish metodikasi kursining vazifasi o'quvchilarga ilmiy-texnik progress bilan bog'liq bo'lgan, o'rta umumiy ta'lim va o'rta maxsus ta'lim maktablarida fizika o'qitish reformasining mazmunini tushuntirish, o'rta umumiy ta'lim va o'rta maxsus ta'limga o'tish munosabati bilan fizika kursining asosiy mazmuni va strukturasi tahlil qilib berishdan iborat.

6-7-sinflarda fizika o'qitish metodikasining asosiy masalalari. 6-7-sinf fizika kursining mazmuni va tuzilishining tahlili. O'quvchilarning yosh xususiyatini hisobga olgan holda fizika o'qitishning bu bosqich o'quv materiallarini o'rganishda muhim fizikaviy nazariyalar rolini kuchaytirish. 6-sinf kursida «Harakat va jismlarning o'zaro ta'siri», «Modda tuzilishi haqida boshlang'ich ma'lumotlar» va «Yorug'lik haqidagi boshlang'ich ma'lumotlar» mavzularining tahlili va o'rganish metodikasi. 7-sinf fizika kursida 8-sinfda mexanika kursini o'qitish metodikasining asosiy masalalari. 8-sinf fizika kursi mazmuni va strukturasi tahlili. Sanoq sistemasi, siljish, tezlik va tezlanish vektori haqidagi tushunchalarni kiritish metodikasi. Mexanik harakatning nisbiyligi haqidagi masalaning mazmunini yoritish. Kinematika va dinamikada masalalar yechishning koordinat metodi. Massa va kuch tushunchalarini ilmiy-metodik tahlili va mazmunini yoritish metodikasi. Nyutonning harakat qonunlari. O'rta maxsus ta'lim tizimida fizika kursini bayon etish metodikasining asosiy masalalari. Birinchi bosqichda fizika kursida mavjud bo'lim strukturasi va mazmunining tahlili. «Issiqlik hodisalari» va «Molekulyar kinetik nazariya asoslari» mavzularidagi asosiy tushunchalar. Umumlashgan fizikaviy tushunchalarni bayon qilish metodikasi. O'rta maxsus ta'lim tizimida «Elektrodinamika» bo'limini bayon etish metodikasining asosiy masalalari. Ikkinchi bosqichda fizika kursida mavjud bo'lim strukturasi va mazmunining tahlili. Elektr

zaryadi, elektr maydon, maydon kuchlanganligi, potentsiali, potentsiallar farqi, e.yu.k. va kuchlanish haqidagi tushunchalarning ilmiy metodik analizi va shakllantirish metodikasi. «Tokning magnit maydoni» va «Elektromagnit induksiya» mavzularidagi asosiy tushunchalar. «Elektromagnit tebranishlar. O‘zgaruvchan tok» va «Elektromagnit to‘lqinlar» mavzularidagi asosiy tushunchalar. Geometrik optika, yorug‘likning to‘lqin va kvant xususiyatlarini o‘rganish metodikasi. «Nisbiylik nazariyasi asoslari» va «Atom yadrosi» mavzularidagi asosiy tushunchalar. Fizika o‘quv materialini rejalashtirishga qo‘yiladigan metodik talablar. Darslarga o‘qituvchining tayyorgarligi, reja va konspekt tuzish seminar va anjumanlar o‘tkazishni tashkillantirish. Fizika o‘qitishda o‘quvchilarni mustaqil ishlashga o‘rgatish. O‘quvchilarning darsda va darsdan tashqari vaqtlarida mustaqil ishlari. Mustaqil ish turlari, ularni tashkil etish turlari. Fizika o‘qitish maqsadlari bilan o‘quv jaryoni rejalashtirish orasidagi bog‘lanish.

Xulosa:Zamonaviy fizika darsning o‘ziga xos tomoni va unga qo‘yiladigan talab, samarali metodlar asosida ta’lim oluvchilarni o‘qitish va tarbiyalash, u o‘qituvchidan barcha o‘qitish vositalaridan yuksak mahorat bilan foydalangan holda ijodkorlik bilan darsni tashkil etishni ta’lim oluvchilarning ijodiy mustaqilligiga alohida e’tibor haratishni muammoli holatlarni o‘qitish jarayonida ko‘proq qo‘llashni talab etadi. Zamonaviy fizika darslarining tahlili shuni ko‘rsatadiki, darslarda ta’lim oluvchilar guruhining faolligiga erishishi bilan bir qatorda, ularning yakka-alohida xususiyatlariga e’tibor haratish ham alohida talab etiladi.

Foydanilgan adabiyotlar ro'yxati.

1. O‘zbekiston Respublikasining Ta’lim to‘g‘risida” gi qonuniini urganish
2. Fizikani bosqichli o‘qitishning xususiyatlari.
3. Akademik litsey va kasb-hunar kollejlari uchun fizika o‘quv dasturlarini tuzish asoslari.
4. O‘rta mahsus ta’lim tizimi fizika o‘quv dasturlari tahlili.
5. Fizika ta’limida ilg‘or pedagogik texnologiyalarni joriy qilish.

6. Fizikani muammoli o'qitish, dasturiy o'qitish.
7. Fizika o'qitishda o'quvchilarni mustaqil ishlashga o'rgatish
8. O'quvchilarning darsda va darsdan tashqari vaqtlaridagi mustaqil ishlari.
9. Fizikani o'qitishning laboratoriy a praktikum shakli
10. Fizikani o'qitishning mustaqil bilim olish shakli
11. Talabalarning uslubiy tadqiqot ishlarini tashkil qilish
12. Mutaxassis tayyorlashda mustaqil bilim olishning ahamiyati.

BOSHLANG`ICH SINFLARDA ZAMONAVIY METODLARDAN FOYDALANISH TENDENSIYALARI

Rasulova Anabibi Ikromovna

Xorazm viloyati Tuproqqal'a tumani 2-son umumta'lim maktabi

Boshlang'ich ta'lim ustози

Tel : +99899 738 34 70

Annotatsiya: *Mazkur maqolada boshlang'ich sinflarda fanlarni o'rgatishning turli metodikalari bayon qilinadi. Umumta'lim maktablarining boshlang'ich sinflarida fanlarni o'qitishda innovatsion texnologiyalarni qo'llash bo'yicha metodik tavsiyalar keltirilgan. Innovatsion texnologiyalar yordamida dars mashg'ulotlarini sifatini oshirish taklif qilingan.*

Kalit so'zlar: innovatsion texnologiya, axborot-kommunikatsiya texnologiyalari, darsning mantiqiy strukturasi qurish, mantiqiy fikrlash, mustaqil ish, didaktik materiallar, prezentatsiya.

KIRISH

Boshlang'ich sinflarda kompyuterli o'qitish – predmetlar muhitini elementlarini o'zgartiruvchi va boyituvchi sifatida qaraladi. Boshlang'ich sinf o'quvchilari aynan bunday yoshda bolaning aqliy qobiliyatlarini jadal rivojlanish jarayoni kechadi, uning intellektual salohiyatini rivojlanishi uchun fundament yaratiladi. O'quv jarayonida pedagogik, innovatsion va axborot texnologiyalaridan foydalanish boshlang'ich ta'limning dolzarb masalalarini samarali yechish uchun imkoniyat yaratadi, jumladan²³:

1. o'quv jarayonini qiziqarli va mahsuldor qilish hisobiga o'quvchida materialni anglab olish motivatsiyasi ortadi;

²³ Ishmuhamedov R. Abdukodirov A. Pardaev A. Ta'limda innovatsion texnologiyalar (ta'lim muassasalari pedagog-o'qituvchilari uchun amaliy tavsiyalar).-T.: Iste'dod, 2018. – 180 b.

2. mustaqil ishlash va o‘zini-o‘zi nazorat qilish ko‘nikmasi rivojlanadi;
3. darsning samaradorligini va har bir o‘quvchining o‘zlashtirishini ta’minlaydi;
4. har bir o‘quvchining fikrlashini, sezish, intilishlarini, tasavvurlarini rivojlantirish hisobiga umumiy optimal rivojlanishga erishiladi; sinfdagi barcha bolalarning faol ishlashi ta’minlanadi.

TADQIQOT METODOLOGIYASI VA EMPIRIK TAHLIL

Innovatsion va axborot texnologiyalarini ta’lim jarayoniga tadbiq qilishni zamonaviy axborot dunyosini rivojlanishidagi mantiqiy va zaruriy qadam deb xarakterlash mumkin²⁴.

Kompyuterlarning o‘quv jarayoniga jadal kirib kelishi pedagoglar hayotida misli ko‘rilmagan darajada o‘qitishning yangi turlarini, shakllarini keltirib chiqardi. Boshlang‘ich ta’limda axborot texnologiyalaridan foydalanish ikkita asosiy masalani yechish bilan bog‘liq: bolalarni yangi texnikaviy vositalardan foydalanishga o‘rgatish va o‘quvchilarning o‘qish va o‘qishdan tashqari faoliyatida yangi imkoniyatlarini ochish va takomillashtirish maqsadida kompyuter texnologiyalaridan foydalanish. Darslarda axborot texnologiyalaridan foydalanish pedagoglar oldiga juda katta muammolarni keltirib chiqardi. Chunonchi, zamonaviy pedagog kompyuterdan foydalanishni bilishi, kompyuter yordamida o‘qitish vositalaridan foydalana olish va uni o‘quv jarayoniga tadbiq qilish ko‘nikmalariga ega bo‘lishi, o‘z bilimini kompyuterli o‘qitish bo‘yicha doimo takomillashtirib borishi va hokozalar zarur. Amaliyotda shuni takidlash joyizki, masalan, 3-sinf matematika darslarida, o‘quv materialini o‘rgatish kompyuterli texnologiya asosida tashkil qilinganda o‘zlashtirish sezilarli darajada yaxshilandi, o‘quvchilarda darsga bo‘lgan qiziqish ortdi, mustaqil ishlash ko‘nikmasi paydo bo‘ldi, bilimni o‘zlashtirish bo‘yicha imkoniyatlari rivojlandi, ijodiy yondashuvlar

²⁴ Gaybullaev N.G, I. Дыгченко. Razvitie matematicheskix sposobnostey uchashixsya. T.: «O‘qituvchi», 2018

paydo bo‘la boshladi, o‘ziga va bilimiga bo‘lgan ishonch shakllana boshladi.

Ayniqsa boshlang‘ich maktabda axborot kommunikatsiya texnologiyalaridan foydalanib dars jarayonini tashkil qilish dolzarb hisoblanadi. Chunki 1-4 sinf o‘quvchilarida ko‘rgazmali-obrazli fikrlash rivojlangan, shu boisdan ham dars jarayonini kompyuter texnologiyalaridan foydalanib tashkil qilish juda muhim. Buning uchun sifatli ko‘rgazmali materiallarni maqsadli tarzda juda ko‘p tayyorlash va undan foydalanish zarur, bilimni qabul qilish jarayoniga yangi ko‘rinishlarni tadbiq qilish, tovushlar, slaydlar, animatsiyalar bilan.

Boshlang‘ich maktabda turli darslarda AKTdan foydalanish o‘qitishning ko‘rgazmali-tasvirli-tushuntirish uslubidan faoliyatli uslubga o‘tishga imkoniyat yaratadi, bunda o‘quvchi o‘quv jarayonining faol ishtirokchisiga, sub‘ektiga aylanadi. Bu esa o‘quvchida bilimni anglagan holda o‘zlashtirishga imkon yaratadi. Shu boisdan ham zamonaviy ta‘lim tizimida boshlang‘ich sinflarda kompyuter texnologiyalarini qo‘llab dars jarayonini tashkil qilish ijodkor, novator pedagoglar tomonidan amalga oshirilmoqda, bu esa ko‘pchilik pedagoglarning hayotiy ish normasiga aylanib bormoqda²⁵.

O‘rganilayotgan fan materiallari, chunonchi, 3-sinf matematikasi orqali tabiat va jamiyatning umumiy qonuniyatlari, shuningdek, matematik reallikni bilib olishning o‘quvchilar uchun qanday ahamiyatga ega ekanligini oddiy raqamli, sonli misollar hamda ularga mos izohli matnlar (raqamlar yoki sonlar tilga kirganda uslubida) orqali tushunib olish mumkin. Tavsiya etilayotgan kundalik turmushga oid misollarga mos izohli matnlar slaydlar, animatsiyalar ko‘rinishida boshlang‘ich sinflarda dars jarayonida foydalanilganda yoki sinfdan tashqari mashg‘ulotlar jarayonida o‘quvchilar tomonidan mustaqil foydalanilganda bilim olish jarayoni yanada samarali bo‘ladi.

AKT – bu o‘qituvchi qo‘lidagi juda quvvatli, ko‘p qirrali, universal instrumental vosita hisoblanadi, buni egallab olishi va o‘zining predmeti bo‘yicha

²⁵ Abdullayeva Q., va boshqalar “Ona tili” T., “O‘qituvchi” 2014 yil.

darslarda undan maqsadli foydalanishi zarur.

XULOSA VA MUNOZARA

Umumta’lim maktablarining boshlang’ich sinflarida turli darslarni AKT foydalanib tashkil qilish tajribalarini tahlili shundan dalolat beradiki, ya’ni to’liq ishonch bilan aytish mumkinki, axborot kommunikatsiya texnologiyalaridan maqsadli foydalanish quyidagi imkoniyatlarni yaratadi:

- ta’lim jarayonini ijobiy motivatsiyalashni ta’minlaydi;
- darslarni yuqori estetik va emotsional darajada o’tishni (slydlar, musiqa, animatsiyalar, multimedialar);
- o’qitishning yuqori darajadagi differensiyasini ta’minlaydi;
- darsda bajariladigan ish hajmini 1,5 – 2 baravar oshiradi;
- bilimni nazorat qilishni takomillashtiradi;
- o’quv jarayoni ratsional tashkil qilinadi, darsning samaradorligi ortadi;
- o’quvchi faoliyatida izlanish, ijod qilish ko’nikmasi shakllanadi;
- elektron kutubxonalarga, axborot resurslariga, turli-tuman ma’lumotlar tizimiga kirishga imkoniyat yaratadi va hakoza.

ADABIYOTLAR RO`YXATI

1. Ishmuhammedov R. Abdukodirov A. Paradaev A. Ta’limda innovatsion texnologiyalar (ta’lim muassasalari pedagog-o’qituvchilari uchun amaliy tavsiyalar).-T.: Iste’dod, 2018. – 180 b.
2. Gaybullaev N.G, I. Дырченко. Razvitie matematicheskix sposobnostey uchashixsya. T.: «O’qituvchi», 2018
3. Habib R.A. O’quvchilarning matematik tafakkurini shakllantirish. T.: «O’qituvchi», 2011
4. Abdullayeva Q., va boshqalar “Ona tili” T., “O`qituvchi ”2014 yil.
5. Azizxo`jayeva N.N. Pedagogik texnologiyalar va pedagogik mahorat. Toshkent. 2016.

YOSHLARNI KASB-HUNARGA YO`NALTIRISHDA MAKTABNING O`RNI

Shariyev Orif Fozilovich

Qarshi davlat universitetining Pedagogika instituti

“Ta’lim va tarbiya nazariyasi va metodikasi

(Texnologik ta’lim)” yo’nalishi

1-kurs magistranti

Razzaqov Davron Niyazovich

pedagogika fanlari nomzodi, dotsent, ilmiy rahbar

Annotatsiya: Inson bolasi kamolga yetgani sari ilmga, ma’rifatga talpinadi. Dastlabki saboqni ham u maktabdan oladi. Zamonaviy shiddatkor jamiyat esa yetuk bilimdon mutaxassis kadrlarga muhtoj bo’lib boraveradi. O’sib kelayotgan yosh avlodni kasbga yo’naltirish hamisha davlatimiz, siyosatimiz oldida turgan ustuvor masalalardan sanalib kelingan. Mazkur jarayonni amalga oshirish uchun farzandlarimizning ota-onalari hamda ta’lim muassasalarining o’rni va u yerda faoliyat olib borayotgan o’qituvchilar hamda amaliyotchi psixologlarining faoliyati muhim ahamiyatga ega. Ushbu maqolada o’quvchilarni kasbga to’g’ri yo’naltirishdagi maktab psixologi, texnologiya o’qituvchisi, umuman maktab jamoasining vazifalari va prezidentimizning bu boradagi farmoni xususida yoritilgan.

Kalit soʻzlar: kasb tanlash, kadrlar tayyorlash, farmon, kasbga yo’naltirish, psixolog, 7-sinflar, uzluksiz tizim, hamkorlik.

Ma’lumki, har qanday jamiyatning ravnaqi, ijtimoiy, siyosiy, iqtisodiy barqarorligi, fuqarolarining aqliy va axloqiy salohiyatini yuksak darajada rivojlanganligiga bog’liq. Zero, jamiyatimizning ma’naviy yangilanishida, ijtimoiy

yo'naltirilgan bozor iqtisodiyotini shakllantirishda jahon hamjamiyatiga qo'shilishini ta'minlaydigan demokratik huquqiy davlat qurish kadrlar tayyorlashning milliy masalasi ustuvor mezon sifatida muhim rol o'ynaydi²⁶.

O'zbekiston Respublikasi “Ta’lim to’g’risida” gi qonuni, Prezidentimizning “Professional ta’lim tizimini yanada takomillashtirishga doir qo‘shimcha chora-tadbirlar to’g’risida” 2019-yil 6-sentabrdagi PF-5812-son Farmoniga binoan respublikamizda professional ta’limni yanada takomillashtirish masalasida, boshlang‘ich, o‘rta va o‘rta maxsus professional ta’lim bosqichlari joriy qilinganligi, ta’lim muassasalari o‘quvchi-yoshlarning zamonaviy kasb-hunar egallashlari uchun sharoitlar yaratish hamda qo‘llab-quvvatlash sifatini oshirishni taqazo etdi. Bugungi kunda har bir insonning kasblar olamida o‘z-o‘zini topishi, kasbiy o‘zligini anglashi, jamiyatda o‘z o‘rnini topishga intilishi va unga qiziqishlari kun sayin ortmoqda. Minglab kasblar ichida qaysi birini tanlash, unga shaxs moyilligi, layoqati, va qiziqishlarining mos kelishi yoki kelmasligini bilish shaxs istiqbolida muhim ahamiyat kasb etadi. Ayniqsa o‘quvchi-yoshlarni kasbga yo‘naltirish umumta’lim maktabi ishining tarkibiy qismidir. Ma’lumki, agar kasb to’g’ri tanlangan bo’lsa, inson uchun mehnat quvonch, ijodiy ilhom manbaiga aylanadi, bu esa inson uchun ham, jamiyat uchun ham foydalidir. Shu o’rinda psixologlarimiz ta’kidlaganidek, insonning o’zi xohlagan kasbni erkin tanlashi nihoyatda katta ahamiyatga ega.²⁷

Kasbga yo‘naltirish-yoshlarni xohish moyilligi va shakllangan qobiliyatlariga yarasha hamda xalq xo’jaligini, umuman jamiyatning mutaxassislariga ehtiyojlarini hisobga olib ishga joylashtirish jarayonini optimallashtirishga qaratilgan psixologik pedagogik, tibbiy tadbirlar kompleksi. **O‘quvchi yoshlarni kasbga yo‘naltirish** – yoshlarga kelajakda o‘z kasblarini aniqlab olish uchun yordam qaratilgan ijtimoiy-iqtisodiy, psixologik,

²⁶ G‘oziyev E., Mamedov K. Kasb psixologiyasi. – T.: O‘zMU, 2003. 14-b

²⁷ Yusupova F. I. O‘quvchilar individual tayyorgarligini amalga oshirishning pedagogik-psixologik jihatlari. “Xalq ta’limi” jurnali. 2015. №5. 90-93-b.

pedagogik, tibbiy-biologik va ishlab chiqarish - texniktadbirlarning asoslangan tizimi hisoblanadi Ta'kidlash joizki, Jahon pedagogik hamjamiyati ishlab chiqarish va o'quvchilarni kasbga yo'naltirishni o'rta umumta'limni yangilashning muhim omili sifatida tan oldi.

Maktab o'quvchilarida kasb-hunar tanlashga ko'malashishning asosiy maqsadi — umumiy o'rta ta'lim muassasalarida kasb-hunarga yo'naltirish ishlarini tashkil etish, o'quvchilarda kasbiy bilimlarni va motivatsiyani, ijtimoiy hayotdagi kasbiy olamga moslashuv va jamoaviy hamkorlik ko'nikmalarni shakllantirish. Maktab amaliyotchi psixologi, sinf rahbarlari va texnologiya fani o'qituvchisi o'quvchilarni kasb-hunarga yo'naltirishga mas'uldir. Jumladan, maktab psixologining vazifasi quyidagilar:

— o'quvchilarni kasblar haqidagi fikrlarini kengaytirish, ularni qobiliyat va imkoniyatlarini amaliyotda qo'llashga o'rgatish;

— o'quvchilarning bilim motivlarini shakllantirish, intellektual va ijodiy imkoniyatlarini rivojlantirish hamda ularning kasblar dunyosi haqidagi fikrini kengaytirish;

— o'quvchilarda kasbga nisbatan o'z qobiliyatlarini o'rganishga o'rgatish, ularning ijodiy qobiliyatlarini rivojlantirish, ularni ma'lumotnoma va ensiklopedik adabiyotlar bilan ishlashga o'rgatish;

— o'quvchilarni uzluksiz kasb-hunarga yo'naltirish, psixologik-pedagogik diagnostik metodikalari asosida kasbiy qiziqishi, layoqati, moyilligi va qobiliyatlarini erta yoshdan aniqlash hamda yo'naltirib borish;

— o'quvchilarni kasb-hunarga yo'naltirishda ota-onalarni va keng jamoatchilikni jalb qilgan holda targ'ibot-tashviqot ishlarini olib borish.

O'quvchilarning kasb-hunarga layoqatini o'rganish uchun ularning aqliy, jismoniy qobiliyatlarini bilish, malaka va ko'nikmalarini o'rganish lozim. Kasbga nisbatan qiziqishni vujudga keltirish o'qituvchining pedagogik faoliyati bilan bevosita bog'liqdir.

Kasb tanlash- jiddiy va mas’uliyatli ishdur. Yoshlarni mustaqil mehnat faoliyatiga puxta tayyorlash va ularning kasb-hunarini o`z qobiliyatlariga yarasha to`g`ri tanlashlariga erishish uchun maktab o`qituvchilarining, psixologning mahorati, bilim saviyasi, didaktik qobiliyatlar yuksak bo`lishi, fan asoslarini turmush bilan bog`lab o`rganilishi, to`grak va qo`shimcha, yordamchi kurslar oqilona uyushtirilishi, maktablarda kasb-hunar to`g`risida ma`ruzalar o`qilishi, suhbatlar, munozaralar o`qilishi, sayohatlar, uchrashuvlar, kasb-hunar fotoko`rgazmalari tashkil qilishlari zarur. Mehnat ta`limini turmush bilan bog`lash, uyg`unlashtirish, o`quvchilarning individual-tipologik, yosh davrlari xususiyatlari, texnik qobiliyatlari, intellektual darajalari va imkoniyatlarini hisobga olish ijobiy samara beradi. Yuqoridagilarni hisobga olgan holda yoshlarni kasbga yo`naltrishda quyidagilarga e`tibor berish lozim bo`ladi:

-o`quvchilarning faolliqi, havaslari, intilishlari, xohishlari, motivlari, eziguniyatlari xususan kasb-korga bo`lgan qiziqishlarini vaqtida aniqlash;

-o`quvchilarning individual tipologik xususiyatlari, yoshi va jinsini hisobga olgan holda ularning har birini oqilona kasbga yo`llash;

— kasb tanlash faoliyatini oqilona tashkil etish uchun mamlakatimiz qaysi soha mutaxassislariga muhtojligini nazarda tutish va shunga yarasha ularning aqliy va jismoniy qobiliyatlariga qarab, hamda u yoki bu kasbga yaroqligini aniqlab, so`ng kasbga yo`llash kerak;

-ota onalar bilan mustahkam aloqa o`rnatish;

-kasbga yo`naltirish bo`yicha maslahatlar uyushtirish lozim bo`ladi.

Prezidentimiz Shavkat Mirziyoyevning “O`quvchi-yoshlarni kasb-hunarga tayyorlash tizimini rivojlantirish bo`yicha qo`shimcha chora-tadbirlar to`g`risida”gi qarori loyihasi bo`yicha **quyidagilar yangi tizimni amalga oshirishning asosiy yo`nalishlari etib belgilanadi:**²⁸

²⁸ Maxmudova .D. “O`quvchilarni kasbga yo`naltirishga oid pedagogi k faoliyat element lari orasidagi uzviylik va uzluksizlikni ta minlash”. Xalq ta`limi jurna li. №3 son 57-58 bet

-ichki va xalqaro mehnat bozorida raqobatbardosh kasblarga bo‘lgan ehtiyojni aniqlash va zarur malakaviy ko‘nikmalarni belgilash;

-umumiy o‘rta ta’lim muassasalari mutaxassisleri tomonidan o‘quvchilarni 7-sinfdan boshlab kasb-hunar egallash va internet tarmog‘i orqali xizmatlar ko‘rsatish yo‘li bilan o‘zini o‘zi band qilish yo‘nalishlariga qiziqishlarini aniqlash va bunday o‘quvchilarning ma’lumotlari bazasini yaratish;

-kasb-hunar egallash va frilansingga qiziqishi yuqori bo‘lgan o‘quvchilar ma’lumotlari bazasini umumiy o‘rta ta’lim muassasalari bitiruvchilari bandligi elektron bazasi bilan integratsiya qilish, onlayn monitoring olib boruvchi axborot tizimini yaratish;

-umumiy o‘rta ta’lim muassasalari o‘quvchilarining kasbiy moyilligi bo‘yicha o‘tkazilgan tahlillar asosida 9-sinfdan so‘ng kelgusida aniq ishchi kasblar bo‘yicha kasb-hunar maktablarida ta’lim olishi mumkin bo‘lgan o‘quvchilar o‘rtasida kasbga yo‘naltirish ishlarini olib borish;

-bitiruvchilar uchun tegishli kasblar bo‘yicha o‘quv reja va dasturlar, amaliyotlar o‘tash tartibi, o‘quv-metodik qo‘llanmalar ishlab chiqish va joriy etish;

-umumiy o‘rta ta’lim muassasalari o‘quvchilarini kasbga yo‘naltirish ishlarini samarali shakllarini ishlab chiqish va joriy etish;

-umumiy o‘rta ta’lim muassasalarining 10–11-sinf o‘quvchilariga tanlov fanlari yo‘nalishidagi (variativ) o‘quv reja asosida kasb-hunarga yo‘naltirish;

-manfaatdor vazirlik va idoralar, mahalliy davlat hokimiyati organlari bilan birgalikda hamda tadbirkorlik sub'yektlari bilan hamkorlikda kasb-hunar yo‘nalishlari bo‘yicha sertifikatga ega umumiy o‘rta ta’lim muassasalarining 11-sinf bitiruvchilarini ish bilan ta’minlashga ko‘maklashish;

-respublika ta’lim tashkilotlari bilan hamkorlikda ilg‘or xorijiy tajriba asosida umumiy o‘rta ta’lim muassasalari bitiruvchi sinf o‘quvchilarini kasb-hunarga yo‘naltiruvchi va o‘rgatuvchi mutaxassislar malakasini oshirish va qayta tayyorlash kurslarini tashkil etish.

Markazning asosiy vazifalaridan biri umumiy oʻrta ta'lim muassasalari o'quvchilarini kasb-hunarga o'rgatish, qayta tayyorlash va malakasini oshirish ishlarini muvofiqlashtirib borishdir.

Qarorga ko'ra, Xalq ta'limi vazirligi Yoshlar ishlari agentligi, Davlat aktivlarini boshqarish agentligi, Namangan viloyati va Toshkent shahar hokimliklari bilan birgalikda uch oy muddatda tajriba-sinov tariqasida 2 ta umumiy oʻrta ta'lim muassasalarining foydalanilmayotgan hududida maktab bitiruvchilari uchun Kasbga tayyorlash namunaviy markazlarini tashkil qiladi. Bunda, mazkur markazlar tegishli maktab bitiruvchilarini kelajak kasb-hunarlariga o'rgatish uchun barcha tegishli shart-sharoitlar yaratilishi Yoshlar ishlari agentligining ushbu maqsadlar uchun ajratilgan mablagʻlari hisobiga amalga oshirilishi belgilanadi.

Xulosa oʻrnida shuni aytish joizki, o'quvchilarning kasb tanlashida avvalo maktabning o'ni beqiyos. O'quvchilarning iqtidorini, qiziqishlarini aniqlashda sinf rahbari va texnologik ta'lim o'qituvchisi eng to'g'ri qarorni qabul qila oladigan shaxslardir. Maktab psixologi esa ularni boshqa taraflardan o'rganib yo'nalish beradi. Bitta shaxsning kelajakdagi kasbini to'g'ri tanlashi jamiyatimiz uchun muhim ahamiyatga egadir. Shuning uchun ham bugungi kunda bu masala davlatimizning ham diqqat markazida.

FOYDALANILGAN ADABIYOTLAR RO'YXATI:

1. G'oziyev E., Mamedov K. Kasb psixologiyasi. – T.: O'zMU, 2003. 156-b
2. Yusupova F. I. O'quvchilar individual tayyorgarligini amalga oshirishning pedagogik-psixologik jihatlari. “Xalq ta'limi” jurnali. 2015. №5. 90-93-b.
3. Maxmudova .D. “O'quvchilarni kasbga yo'naltirishga oid pedagogi k faoliyat element lari orasidagi uzviylik va uzluksizlikni ta minlash”. Xalq ta'limi jurnali.

№3 son 57-58 bet

4. ziyonet.uz

5. <https://choosevoice.ru>

6. <https://arxiv.uz > diplom-ishlar>

**BOSHLANG'ICH SINIF O'QUVCHILARINING MA'NAVIYATINI VA
NUTHINI SHAKLLANTIRISHDA XALQ OG'ZAKI IJODIDAN
FOYDALANISH.**

Djumabayeva Dilshat

*Navoiy viloyati Konimex tumani 16-umumiy
ôrta ta'lim maktabi boshlang'ich sinf ôqituvchisi*

Annotatsiya: Mazkur maqolada xalq og'zaki ijodi asosida boshlang'ich sinf o'quvchilarida kitobxonlik ko'nikmalarini shakllantirishning nazariy asoslari va ahamiyati yoritilgan. Shuningdek, bolalarni kitobxonlikga qiziqtirish haqida fikr-mulohazalar bayon etilgan.

Kalit so'zlar: Xalq og'zaki ijodi, kitobxonlik, tarbiya, kutubxona, ertak, hikoya, barkamol avlod.

Yoshlarga ta'lim-tarbiya berish har doim ham eng dolzarb muammo sanalib kelingan. Jamiyatning taraqqiyoti insonlarning ongiga, aql-zakovati, axloq-odobiga ko'p jihatdan bog'liq bo'ladi. Yaxshi tarbiya ko'rgan kishi eng avvalo el-yurtning, xalqning manfaatini o'ylaydi. Chunki har bir shaxsning baxt-saodati alohida, o'z holicha amalga oshmaydi. Atrofdagilar baxtli va farovon turmush kechirganlarida huzur-halovat hammaga tatiydi. Bu qoida qadim zamonlardan mavjud bo'lib, unga turli davrlarda turlicha amal qilib kelingan. Insoniyat boshidan kechirgan turli jamiyatlarda mafkura, g'oya, siyosiy va ijtimoiy qonun-qoidalar bir-biridan farq qilgan. Ta'lim va tarbiya ishlari ijtimoiy buyurtma sifatida mavjud jamiyatning ehtiyojini qondirish uchun xizmat qilgan. Shu asnoda xilma-xil ta'lim-tarbiya tizimlari tarkib topgan. Yangicha qarashlar, ta'minotlar, nazariya va amaliy tajriba namunalari paydo bo'lgan. Hali insoniyat yozish-o'qishni bilmagan paytlarda yoshlarga ta'lim-tarbiya berish haqidagi qarashlar xalq og'zaki ijodi namunalari aks etgan. Uzoq davrlar tajribada sinalib, sayqallanib borgan. Kuchli tarbiyaviy

ta'sir ko'rsatish darajasiga etgan. Yozish-o'qish paydo bo'lgandan keyin ham xalq og'zaki ijodi o'z mavqeini yo'qotmagan, aksincha, yozma adabiyotlar mazmuniga singgan holda ta'sirchanligi yanada ortib borgan.[1] Boshlang'ich ta'lim bola aqliy tarbiyasini kuchaytiradigan, tarbiyaning boshqa yo'nalishlari bilan uzviy bog'liqlikda olib boriladigan, bilim va dunyoqarashning ko'lamini kengaytiradigan, eng asosiysi, yuqori sinflarda muvaffaqiyatli ta'lim olishini ta'minlaydigan bosqichdir. Shu tufayli boshlang'ich sinflarda o'qitiladigan barcha fanlar, ularning bo'limlari, har bir mavzu va tushunchalar alohida e'tibor bilan tanlanadi. O'quvchining bilim saviyasi va darajasiga mos holda aqlining o'sib borishini ta'minlaydigan, kundalik turmush amaliyotida foydalanadigan, hayotda sodir bo'lgan voqea va hodisalarning mohiyatini anglatuvchi materiallar o'tiladi. Buning uchun har bir fanning mazmuniga kirgan mavzular mutaxassis va olimlar tomonidan alohida tanlanadi. Mana shu jarayonda yuqorida aytganimizdek, xalq og'zaki ijodi namunalari ham o'ziga xos ahamiyat kasb etadi. Xalq og'zaki ijodi namunalarining yoshlarga ta'lim va tarbiya berishga qaratilganlarini fanda xalq pedagogikasi deb yuritiladi. Xalq ommasining turmush kechirish jarayonida to'plangan ta'lim-tarbiya borasidagi tajribalar va bilimlar yig'indisi xalq pedagogikasining mazmunini ifodalaydi. Xalq pedagogikasi –mehnatkash xalq va donishmandlarning yoshlarni kutilgan maqsadga muvofiq barkamol kishilar qilib etishtirishda tarbiyaning maqsad va vazifalariga bo'lgan qarashlari hamda xalq ommasi tomonidan ta'lim-tarbiya ishlarini amalga oshirish borasida qo'llanib kelingan usul, vosita, ko'nikma va malakalar birligi, tajribalar asosida to'plangan bilim va ma'lumotlar yig'indisidir. Ulardan ta'lim jarayonida foydalanish o'quvchilarni milliy o'zligini anglashga, mustaqil O'zbekistonning munosib farzandlari bo'lishiga katta hissa qo'shadi.[2] Shu tufayli ham boshlang'ich sinflarda o'qitiladigan fanlarning mazmuniga xalq og'zaki ijodi namunalaridan kiritilib kelinadi. Xalq dostonlari, maqollar, matallar, topishmoqlar, hikmatli so'zlar, afsona va rivoyatlar yoshlarning dunyoqarashini shakllantiradi, oliyjanob insoniy fazilatlarni tarkib toptiradi. Bola ular orqali o'z xalqining o'timishini, mehnat faoliyatini, orzuhavas va intilishlarini bilib oladi. Xalq

ogʻzaki ijodi namunalari oʻquvchilarni bilim olishga qiziqtiradi, ongli va faol oʻzlashtirishga imkoniyat yaratadi. Xalq ogʻzaki ijodi namunalari asrlar davomida tajribada sinalgan, hayotda takror-takror qoʻllangan, shubhasiz yaxshi natijalar bergan tushunchalarni aks ettiradi. Bu tushunchalar xalq aql-zakovati va ijodiy mulohazalari bilan sayqallangan, yuksak badiiy qiymat kasb etadigan darajaga yetkaziladi. Oʻzbek xalq ogʻzaki ijodi qisqa, aniq maʼno anglatadigan maqollardan, keng qamrovli, bir-biriga ulanib ketadigan dostonlargacha boʻlgan har xil turdagi namunalarni oʻz ichiga oladi. Bularning hammasida inson kamoloti, aql-idroki, kuch-qudrati, axloq-odobi, mehnat faoliyati va mahorati talqin qilinadi. Bola kamolotining turli davrlariga mos keladigan, taʼlimning har bir bosqichida oʻrganilishi mumkin boʻlgan xalq ogʻzaki ijodi namunalari mavjud boʻlib, ularni toʻgʻri tanlash, xilma-xil metod va usullardan, vosita va shakllardan foydalangan holda oʻrgatish oʻqitishning samaradorligini oshiradi. Boshlangʻich sinf oʻquvchilariga milliy tarbiya berish kuchaytirilgan hozirgi paytda, taʼlim va tarbiyaning mazmuniga oʻzgartirishlar kiritilayotgan sharoitda bolalarni maʼnaviy-axloqiy tarbiyalashda xalq ogʻzaki ijodi namunalari ijobiy natija berishi shubhasizdir.[3] Mustaqil Oʻzbekistonning rivojlanish yoʻli negizlari boʻlgan umuminsoniy qadriyatlarga sodiqlik, xalqimizning maʼnaviy merosini mustahkamlash va rivojlantirish, vatanparvarlik hamda milliy tarbiyani amalga oshirishda xalq ogʻzaki ijodi namunalari eng taʼsirchan vosita boʻlib xizmat qiladi. Respublikamiz olimlari tomonidan xalq ogʻzaki ijodi namunalari va ularni yoshlarga oʻqitish muammosi muntazam oʻrganib kelingan. H.Zarifov, I.Afzalov, M.Alaviya, M.Murodov, Gʻ.Jahongirov, T.Mirzaev, M.Obidova, Z.Husainovalarning tadqiqotlarida xalq ogʻzaki ijodi namunalarning turli janrlari, paydo boʻlishi va taraqqiyot masalalari nazariy jihatdan asoslangan.

Boshlangʻich sinflarda oʻquvchilarga kuchli tarbiyaviy taʼsir koʻrsatish mumkin boʻlgan xalq ogʻzaki ijodi turlariga maqollar, ertak va rivoyatlar, qoʻshiqlarni kiritish mumkin. Topishmoqlar koʻproq aqliy tarbiya va bilim olishning vositasi deb tahlil qilinadi. Lekin ularning ham tarbiyaviy taʼsirini inkor etish

mumkin emas. O‘zbek xalq og‘zaki ijodi namunalari hayotning turli-tuman tomonlarini o‘z ichiga olgan, kishilarning axloq-odobga, sabr-qanoatga, insof va diyonatga, to‘g‘rilik va rostgo‘ylikka chorlagan xalq donishmandligi durdonalarida yuksak insoniy ideallar targ‘ib qilingan. Boshlang‘ich sinflarda nisbatan ko‘proq o‘rganiladigan ertaklar, topishmoqlar, maqollarning til va badiiy xususiyatlari bir-biriga bog‘liq hamda farq qilinadigan tomonlari bilan ajralib turadi. Xalq og‘zaki ijodining boshqa janrlari asosan, axloq-odob va tarbiyaning turli yo‘nalishlarini amalga oshirishga mo‘ljallangan bo‘lsa, topishmoqlar ko‘proq yoshlarning aqliy kamolotiga ta’sir etishning vositasi bo‘lib kelgan. Topishmoqlar qandaydir darajada muammoli ta’limga yaqin turadi. O‘quvchining oldiga muammoli savol, vazifa, topshiriq hatto ayrim topishmoqlar muammoli vaziyat yaratish mumkin. Bu fikr keyingi boblarda batafsilroq tahlil etilishi sababli atroflicha to‘xtalmadik.[4]

Xulosa qilib aytganda, boshlang‘ich sinf o‘quvchilarining ma’naviy-axloqiy jihatdan shakllanishi maktabning, oila va jamoatchilikning ta’siri ostida amalga oshib boradi. Bola kamolotining bu yo‘nalishi uni kelajakda qanday inson, mutaxassis, o‘zi va jamiyat uchun zarur hamda foydali bo‘lishini belgilab beradi. Boshlang‘ich sinf o‘quvchilarini tarbiyalashda hech narsani e’tibordan chetda qoldirib bo‘lmaydi. Bola tarbiyasida “kichik”, “arzimas”, “mayda-chuyda”, degan narsalar bo‘lmasligi kerak. Ana shu arzimas narsalardan keyinchalik “ulkan” muammolar kelib chiqishini doim esda saqlash zarur. Maktabdan tashqarida, bola televizor va kompyuterdan charchaganida xalq og‘zaki ijodi namunalaridan foydalanilsa ham aqliy, ham axloqiy, ham sihat-salomatlik uchun ulkan hissa qo‘shish mumkin ekanligi aniqlandi.

Foydalanilgan adabiyotlar:

1. Sh. Mirziyoyev “Buyuk kelajagimizni mard va oliyjanob xalqimiz bilan birga quramiz” T: O’zbekiston ,2017; [1]
2. Boshlang’ich ta’lim bo’yicha Yangi tahrirdagi Davlat ta’lim standarti Boshlang’ich ta’lim. Toshkent, 2005.- 5-son, 5,6,8-9-betlar. [2]
3. Boshlang’ich ta’lim bo’yicha Yangi tahrirdagi o’quv dasturi Boshlang’ich ta’lim. Toshkent, 2005. [3]
4. Boshlang’ich ta’lim konsepsiyasi Boshlang’ich ta’lim, 1998, 6-son.[4]

**BOSHLANG‘ICH SINFLARNI O‘QITISHNING DOLZARB
MASALALARI**

Nargiza Yembergenova Baxitbayevna

Qoraqalpog‘iston Respublikasi Qo‘ng‘irot tumani Xalq ta‘limi vazirligiga qarashli

31-sonli umumiy o‘rta ta‘lim Boshlang‘ich ta‘lim

ANNOTATSIYA:TRIZ texnologiyasining mazmun-mohiyati;O‘quvchilarda ijodiy fikrlash va ixtirochilik ko‘nikmalarini shakllantirishda TRIZ texnologiyasidan foydalanishning o‘ziga xos xususiyatlari;Boshlang‘ich sinflarda ijodkorlikni shakllantirish TRIZ texnologiyasi

KALIT SO‘ZLAR:TRIZ,ixtirochilik,konsepsiya,tarbiya,yosh avlod, ijodkorlikni rivojlantirish, samarali pedagogik texnologiyalar

Zamonaviy jamiyat yosh avlodning ta‘lim tizimiga, shu jumladan uning birinchi bosqichi – boshlang‘ich ta‘limga yangi talablarni qo‘ymoqda. Kuchga kirgan davlat ta‘lim standartiga binoan boshlang‘ich ta‘lim va tarbiya berishning asosiy vazifalaridan biri bu yuqori ijodiy salohiyatga ega yangi avlod bolalarini tarbiyalashdir. Ammo muammo iqtidorli, zukko bolalarni izlashda emas, balki bolalar maktabga boradigan barcha bolalarda ijodiy qobiliyatlarni maqsadli shakllantirish, dunyoning nostandart ko‘rinishini rivojlantirish, yangi tafakkurda yotadi.

Kichik maktab yoshidagi bola qanday shakllangan bo‘lsa, uning hayoti shunday bo‘ladi. Shuning uchun har bir bolaning ijodiy salohiyatini yuzaga chiqarish uchun ushbu davrni o‘tkazib yubormaslik muhimdir. Bolalarning ongi “chuqur hayot tarzi” va narsalar qanday bo‘lishi kerakligi haqidagi an’anaviy g‘oyalar bilan chegaralanmaydi. Bu ularga ixtiro qilishga, o‘z-o‘zidan va oldindan aytib bo‘lmaydigan bo‘lishga, biz kattalar uzoq vaqtdan beri e‘tibor bermagan narsalarni payqashga imkon beradi.

Amaliyot shuni ko‘rsatdiki, an'anaviy ish shakllari ushbu muammoni to‘liq hal qila olmaydi. Yangi shakllar, usullar va texnologiyalardan foydalanish zarur.

Bolalarda ijodkorlikni rivojlantirishning samarali pedagogik texnologiyalaridan biri TRIZ - ixtirochi masalalarni yechish nazariyasi. Bu bizning mamlakatimizda 50-yillarda taniqli rus olimi, ixtirochisi, fantast yozuvchi Geynrix Saulovich Altshullerning sa’y-harakatlari bilan paydo bo‘lgan. TRIZ - bu o‘ziga xos g‘oyalarni topish, ijodiy shaxsni rivojlantirish va ijodkorlikka o‘rgatish mumkin va zarurligini isbotlovchi noyob vosita.

TRIZ texnologiyasi maktablariga 1980-yillarda kelgan. Ammo, shunga qaramay, u hozir ham dolzarb va talab qilinadigan pedagogik texnologiya bo‘lib qolmoqda. Kichik maktab yoshidagi bolalarga moslashtirilgan TRIZ texnologiyasi bolani **“Hamma narsada ijodkorlik”** shiori ostida o‘qitishga imkon beradi.

Kichik maktab yoshidagi bolaga nisbatan TRIZ konsepsiyasining boshlang‘ich nuqtasi ta’limdagi tabiatga muvofiqlik prinsipidir. Bolaga dars berishda o‘qituvchi uning tabiatidan kelib chiqishi kerak. Boshlang‘ich ta’limda TRIZ texnologiyasidan foydalanishning maqsadi, bir tomondan, tafakkurning egiluvchanlik, harakatchanlik, izchillik, dialektizm, ikkinchidan, izlanuvchanlik, yangilikka intilish, nutq va ijodiy tasavvurni rivojlantirish kabi fazilatlarini rivojlantirishdir.

Kichik maktab yoshidagi bolalar uchun TRIZ:

Bu asosiy dasturni o‘zgartirish uchun emas, balki uning samaradorligini maksimal darajada oshirish uchun mo‘ljallangan jamoaviy o‘yinlar, tadbirlar tizimidir;

Bu nazariyaning asoschisi G.S.Altshuller ishonganidek, “yangisini yaratish, aniq hisoblash, mantiq, sezgi bilan uyg‘unlashtirilgan jarayon”.

TRIZ elementlaridan foydalanganda bolalarning ijodiy va aqliy faoliyati sezilarli darajada faollashadi, chunki TRIZ ularni keng fikr yuritishga, davom etayotgan jarayonlarni tushunib, muammoga o‘z yechimini topishga o‘rgatadi. Ixtiro ijodiy tasavvurda ifodalanadi, keyinchalik bolalar faoliyatining har xil turlari - o‘yin, nutq, san’at va boshqalarda namoyon bo‘ladigan narsalarni ixtiro qiladi.

Kichik maktab yoshdagi bolalarni o‘qitishda TRIZdan foydalanish bolalardan haqiqiy ixtirochilar bo‘lib o‘shishga imkon beradi, ular katta yoshda ixtirochi va yangi g‘oyalarni ishlab chiqaruvchiga aylanadi.

Shuningdek, TRIZ texnologiyasi boshqalarning muvaffaqiyatidan quvonish qobiliyati, yordam berishga intilish, qiyin vaziyatdan chiqish yo‘lini izlash kabi axloqiy fazilatlarni rivojlantiradi.

TRIZ texnologiyasi bolalarga mustaqil ravishda savollarga javob topish, muammolarni hal qilish, tahlil qilish va kattalar aytgan so‘zlarni takrorlamaslik imkoniyatini beradi.

TRIZ texnologiyasi universal vosita sifatida deyarli barcha faoliyat turlarida (ta’lim jarayonida ham, o‘yinlarda ham, rejim lahzalarida) ishlatilishi mumkin. Bu sizga o‘quvchi ongida dunyoning yagona, uyg‘un, ilmiy asoslangan modelini shakllantirishga imkon beradi. Muvaffaqiyatli vaziyat yaratiladi, qaror natijalari almashiniladi, bir bolaning qarori boshqasining fikrini faollashtiradi, tasavvur doirasini kengaytiradi, uning rivojlanishini rag‘batlantiradi. Texnologiya har bir bolaga o‘ziga xosligini ko‘rsatishga imkon beradi, kichik maktab yoshidagi bolalarni tashqaridan o‘ylashga o‘rgatadi.

TRIZ texnologiyasida boshlang‘ich ta’lim yoshidagi bolalar bilan yaxshi ishlaydigan ko‘plab usullar mavjud. Boshlang‘ich ta’limda quyidagi TRIZ usullari qo‘llaniladi:

Aqliy hujum. Bu ijodiy faoliyatni rag‘batlantirishga asoslangan muammoni hal qilishning tezkor usuli bo‘lib, unda munozara qatnashchilaridan iloji boricha ko‘proq yechimlarni, shu jumladan hayoliy yechimlarni taklif qilishlari so‘raladi. So‘ngra, bildirilgan fikrlarning umumiy sonidan amaliyotda foydalanish mumkin bo‘lgan eng muvaffaqiyatli fikrlar tanlanadi.

Ixtiro vazifalariga bolalar yoshi bo‘yicha kirishlari kerak. Aqliy hujum mavzusi:

- ovqatni sichqonlardan qanday himoya qilish;
- yomg‘irda qanday qilib ho‘llanmaslik kerak;

- sichqonlar uchun mushukning burun ostidan pishloqni qanday olish kerak;
- uyda suv yo‘q bo‘lsa, qanday qilib o‘t o‘chirish mumkin;
- Aqliy hujum qoidalarini eslatib o‘tamiz:
- har qanday tanqidni istisno qilish;
- eng ajoyib g‘oyalarni rag‘batlantirish;
- ko‘plab javoblar, takliflar;
- boshqa odamlarning g‘oyalarni takomillashtirish mumkin.

Har bir g‘oya “yaxshi – yomon” reytingiga ko‘ra tahlil qilinadi, ya’ni ushbu taklifdagi narsa yaxshi, ammo yomon narsa. Barcha yechimlarning eng maqbul varianti tanlangan, bu ziddiyatni minimal xarajatlar va yo‘qotishlar bilan hal qilishga imkon beradi.

O‘qituvchi bolalarga muammolarni hal qilishning o‘ziga xos yechimlarini taklif qilishi kerak, bu ularning tasavvurini rag‘batlantirishga va ijodiy faoliyatga qiziqish va istakni uyg‘otishga imkon beradi.

Ushbu usulni amalga oshirish jarayonida bolalarning kommunikativ qobiliyatlari rivojlanadi: bahslashish, bir-birini eshitish, tanqiddan qo‘rqmasdan o‘z nuqtai nazarini ifoda etish, atrofdagilarning fikrlarini taktika bilan baholash va boshqalar. Ushbu usul bolalarning tahlil qilish qobiliyatini rivojlantirishga imkon beradi, muammoning yechimini izlashda ijodiy faollikni rag‘batlantiradi va hayotda umidsiz vaziyatlar yo‘qligini aniq ko‘rsatib beradi.

Katalog usuli. Ushbu usul boshlang‘ich sinf o‘quvchilariga ijodiy hikoya qilishni o‘rgatish muammolarini hal qilishga imkon beradi. Hech kimga sir emaski, ijodiy hikoyalar boshlang‘ich ta’lim yoshdagi bolalarga monolog nutqining kichik tajribasi va faol so‘z boyligining kamligi tufayli qiyinchilik bilan beriladi. Katalog usuli 1920yillarda Berlin universiteti professori E. Kunze tomonidan ishlab chiqilgan. Ushbu usul boshlang‘ich ta’lim yoshdagi bolalar bilan ishlashga muvaffaqiyatli moslashtirildi.

Ish uchun sizga minimal miqdordagi rasmlar bilan har qanday bolalar kitobi kerak bo‘ladi. Matnning prozaik bo‘lishi ma’qul. Voyaga etganlar bolalarga

savollar berishadi, buning asosida uchastka quriladi va bolalar javobni kitobdan qidiradilar, o‘zboshimchalik bilan sahifaning istalgan joyiga barmog‘ini ko‘rsatadilar. So‘zlar juda boshqacha, hech qanday tarzda bir-biri bilan bog‘liq emas. “Yozish” usuli bilan tanlangan so‘zlar hikoya, ertak bilan bog‘langan. O‘qituvchi nutqning ba’zi qismlarini boshqasiga o‘zgartirishi mumkin. Dars tez sur‘atlarda, har bir yangi iboraga nisbatan turli xil hissiy reaksiyalar yordamida amalga oshiriladi.

Bu erda asosiy narsa savollarni to‘g‘ri shakllantirish va ularni kerakli ketma-ketlikda tartibga solishdir. Savollarni tuzishda ertaklarning tuzilishini qurishning ba’zi umumiy xususiyatlarini hisobga olish kerak:

- ijobiy va salbiy belgilar mavjudligi;
- salbiy qahramon sabab bo‘lgan yovuzlik;
- ijobiy qahramonning yovuzlik bilan kurashi;
- do‘stlar va yordamchilarning ijobiy va salbiy belgilarda mavjudligi, sehrning mavjudligi.

Savollarning ketma-ketligi quyidagicha bo‘lishi mumkin:

- Biz kim haqida ertak yozyapmiz?
- U yaxshi yoki yomon qahramonmi? U qanday yaxshi (yomon) ish qildi?
- U kim bilan do‘st edi?
- Ularni kim to‘xtatdi? Qanday qilib?
- Yaxshi qahramon qanday qilib yomonlik bilan kurashgan?
- Qanday tugadi?
- Ertakning taxminiy davomi:
- Kunlarning birida ...

Savollar syujetning rivojlanishiga qarab turlicha bo‘lishi mumkin. Bu o‘qituvchidan, mahoratni, dastlab berilmagan yangi savollarni shakllantirish qobiliyatini talab qiladi. Tuzish jarayonida ixtiro qilingan ramzlar, belgilar, diagrammalar, chizmalar va boshqalar yordamida tuzatish kerak. Bolalar birinchi marta qiziqarli, chiroyli hikoya yozishini kutmasliklari kerak. Amaliyot shuni

ko‘rsatdiki, dastlab kichik maktab yoshidagi bolalar uchun psixologik inertsiya va stereotiplarni yengish qiyin: ular bir-birining g‘oyalarini takrorlaydi, tanish ertaklarning voqealarini takrorlaydi, ba’zida ular umuman jim turishadi. Bolalar tomonidan ixtiro qilingan birinchi hikoyalar odatda ibtidoiy, qiziqishsiz va qisqa. O‘qituvchi bolalarga yordam berishi, voqealarni rivojlantirish variantlarini taklif qilishi, muvaffaqiyatli topilmalarni rag‘batlantirishi kerak.

Ixtiroga oid masalalarni yechish nazariyasi yoki TRIZ - texnik muammolarni yechish va texnik tizimlarni takomillashtirish usullarining to‘plamidir.

TRIZ qayerdan kelgan?

1946 yilda muhandis, olim va fantast yozuvchi Geynrix Altshuller Bokuda ixtirochilar tomonidan eng ko‘p ishlatiladigan muammolarni yechish usullarini o‘rganishni boshladi. Hammasi bo‘lib, u 40 ta texnikani ajratib ko‘rsatdi, ularni ixtirochilik masalalarini hal qilish nazariyasi deb atadi.

U texnik masalani hal qilish savolga hali ham javob bo‘lmagan paytga olib keladi degan xulosaga keldi, ammo ko‘plab variantlar mavjud. Har bir ixtirochi o‘zini shu vaziyatda topadi. Altshuller shuningdek, muammoning eng samarali yechimi sizda mavjud bo‘lgan resurslar (moddiy, vaqtinchalik, fazoviy, insoniy va boshqalar) yordamida amalga oshiriladi, degan xulosaga keldi. Shunda javob aniq bo‘ladi.

1980-yillarda ushbu nazariya sovet maktablarida o‘qitish metodikasi uchun asos bo‘lib olingan va fabrikalarda qo‘llanilgan. Ammo keyinchalik bu amaliyot unutildi.

1989 yilda xalqaro TRIZ assotsiatsiyasi tashkil etildi.

TRIZ nima?

TRIZ yoki ixtirochi muammolarni yechish nazariyasi - bu ijodiy yondashuvga asoslangan muammolarni yechish va tizimlarni takomillashtirish usullari to‘plami. Ya'ni, bu ijodkorlikni o‘qitishning deyarli yagona tizimli nazariyasi, shuning uchun TRIZ-da muammolarni hal qilishda baholash va yagona to‘g‘ri javob yo‘q.

TRIZning maqsadi: moslashuvchan fikrlash va xayolotni rivojlantirish, murakkab masalalarni nafis va samarali tarzda hal qilish qobiliyati.

Masalan, qanday qilib krossovkalardagi bog‘ichlardan qutulassiz, lekin ularni yopiq tutassiz?

Bitta yechim - bu parchani topish va oyoq kiyimini taglik bilan orqaga qaytarish.

Ikkinchisi - ilgaklarga yoki hatto tugmachalarga tikish.

Uchinchisi - krossovkalar qismlarini lenta, mato parchasi bilan yopishtirish yoki shunchaki Velcro-ga tikish.

Endi biz ushbu aksessuarlarni kundalik hayotimizda bemalol tasavvur qilamiz. 80-yillarga qadar Velcro mavjud emas edi. Uning rolini dulavratotu mevalari o‘ynadi. Shunday qilib, Velcro - shunga o‘xshash muammoni hal qilish jarayonida paydo bo‘lgan ixtiro.

TRIZ ijodiy fikrlashni rivojlantirish usuli sifatida

TRIZ-dan qanday foydalanishni qanday tushunish kerak

TRIZ qisqartmasining dekodlanishi ba’zi bir ixtiro vazifalari mavjudligiga ishora qiladi. Va ular paydo bo‘lganda, nazariyani qo‘llash zarurati boshlanadi.

Ixtiro muammosi - bu ma'lum yoki aniq usullar bilan hal qilinmaydigan muammo. Shuning uchun, hech narsani yo‘qotmasdan g‘alaba qozonishga imkon beradigan ixtiroga ehtiyoj bor.

Ixtiro yo‘lidagi birinchi qadam: formulaning o‘zi samarasiz yechimlarni kesishi uchun muammoni qayta shakllantirish.

TRIZ pedagogikasining g‘oyasi- boy moslashuvchan tizimga ega bo‘lgan ijodiy va ijodiy ixtirochilik muammolarini hal qilishning kuchli qurol-yarog‘iga ega bo‘lgan va munosib hayotiy maqsadga ega bo‘lgan tasavvur.

TRIZ pedagogikasining shiori - “Hamma narsada ijodkorlik!”.

TRIZ dasturining mohiyatini quyidagicha shakllantirish mumkin: qarama-qarshilikni hal qilishga asoslangan ideal natijaga intilish. va turli xil resurslardan

foydalangan holda, atrofda dunyoning barcha tarkibiy qismlarining o‘zaro bog‘liqligi, u mashg‘ulotlar o‘tkazish.

TRIZ dasturi bolalar bog‘chasiga 1987 yilda bir imkoniyat tufayli kelgan. Seminarlardan birining ishtirokchilaridan TRIZ dasturi bo‘yicha maktab yoshidagi bolalar bilan dars ko‘rsatishni so‘rashdi, ammo ularni xato bilan tayyorgarlik guruhida bolalar bog‘chasiga olib kelishdi. Ushbu tushunmovchilik TRIZ aholisiga kichik maktab yoshidagi bolalarning qobiliyatlarini va kashfiyot muammolarini hal qilishda bolani jalb qilish uchun yangi yoshni “kashf etish” imkonini berdi. Hozirgi vaqtda kichik maktab yoshdagi bolalarda ixtiro, ixtiro qobiliyatlari, ijodiy tasavvur va dialektik fikrlashni rivojlantirish uchun bolalar bog‘chalarida TRIZ texnikasi va usullari muvaffaqiyatli qo‘llanilmoqda.

TRIZ texnologiyasi bizga bolalarda tasavvurni rivojlantirishda, mantiqiy fikrlashni rivojlantirishda, muammo qo‘yish va echish qobiliyatini rivojlantirishda yordam beradi.

TRIZni o‘rganish bolalarga har kim ijodiy fikrlashni

Foydalanilgan adabiyotlar:

1. Umumiy o‘rta ta‘limning Davlat ta‘lim standartlari. Boshlang‘ich ta‘lim — Ta‘lim taraqqiyoti jurnali, Toshkent — Sharq, 1999, 7 - soni
2. Levenberg L.Sh. va boshqalar. — Boshlang‘ich sinflarda matematika o‘qitish metodikasi Toshkent — O‘qituvchi
3. Bikbaeva N.U. va boshqalar. — Boshlang‘ich sinflarda matematika o‘qitish metodikasi Toshkent — O‘qituvchi 1996 yil.
4. Skatkina A.A. — Metodika prepodaveniya matematiki v sredney shkole. Moskva — Prosvesheni.
5. “Inequalities. Theorems, Techniques and Selected problems” (Zdravko Cvetkovski).

**BOSHLANG'ICH SINFLARNING O'QUV FAOLIYATINI
INTEGRATSIYALASH TA'LIM SAMARADORLIGI OMILI SIFATIDA
DARSLARNI TASHKIL QILISH**

Kilichyeva Zamira Kurbanbaevna
Xorazm viloyati Tuproqqal'a tumani 2-
son maktab Boshlang'ich sinf
o'qituvchisi

Annatsiya: Ushbu maqola boshlang'ich sinflarda fanlararo aloqadorlik ta'minlangan holda, darsni tashkil qila olgan o'qituvchi o'quvchilarda o'zining faniga bo'lgan qiziqishini oshiribgina qolmasdan, mazkur fanni o'zlashtirishga yordam berishi va integratsiyalash ta'lim samaradorligi omili sifatida darslarni tashkil qilishi haqida.

Kalit so'zlar: *Integratsiyaning moxiyati, estetik, gigienik, xuquqiy, predmetlararo munosabatlar.*

Kirish: Boshlang'ich sinflarda biz integratsiyaning moxiyatini aniqlash jarayonida uning filosofik, pedagogik — psixologik va metodik asoslarini aniqlab oldik. Ma'lumki, o'qitish va tarbiya jarayoni bir —biri bilan uzviy bog'liq, lekin inson shaxsining shakllanishida tarbiya ustivor axamiyat kasb etadi. Chunki, tarbiya ta'lim jarayonining barcha majmuini o'z ichiga oladi. Zamonaviy intellektual insonni tarbiyalashda integrativ ta'limning barcha jixatlari(aqliy, axloqiy, iqtisodiy, mexnat, estetik, gigienik, xuquqiy, jismoniy tarbiya)ni kamrab oladi va ularning o'zaro bog'liqligini ta'minlaydi.

Asosiy qism: Boshlang'ich sinflarda integrativ ta'lim jarayonida o'quvchi, olamning yaxlitligini, koinot, tabiat konunlarini, tabiat, jamiyat va insonlarning o'zaro munosabatlari haqida xar tomonlama bilimlarga ega bo'lib kamol topadi. Tabiat go'zalligini xis qila olish, undan zavqlanish, e'zozlash ko'nikmalariga ega bo'ladi.

Ta'limning globallasuvi sharoitida fanlararo uzviylikni kengroq qo'llash ayni zaruriyatdir. Fanlararo uzviylik tamoyiliga tayanish ta'lim muassasalari o'quv jarayoni uchun tatbiqiy tus olishi lozim. Fanlararo uzviylik tamoyili turdosh o'quv predmetlararo munosabatlarning murakkab jihatlarini to'liq o'zlashtirilishini ta'minlab, bilimlarning ichki mohiyatiga kirib borishini ta'minlaydi, natijada turli tizimlar ichki aloqadorlik, integrativ yaxlitlik vujudga keladi.

O'quv jarayonida fanlararo aloqadorlikning amalga oshirilishi ta'lim sifatiga kuchli ta'sir ko'rsatib:

- ta'limni modernizatsiyalash, innovatsion o'qitish imkoniyatlarini kengaytirish imkonini beradi;

Fanlararo aloqadorlik ta'minlangan holda, darsni tashkil qila olgan o'qituvchi o'quvchilarda o'zining faniga bo'lgan qiziqishini oshiribgina qolmasdan, mazkur fanni o'zlashtirishga yordam beradi. Fanlararo aloqadorlikni tizimli tarzda amalga oshirish natijasida o'quv tarbiya jarayonining aloqadorligi sezilarli darajada ortadi. Maktabning asosiy vazifalaridan biri o'quvchilarda dunyoga yaxlit, o'zaro aloqador bo'lgan birlik sifatida qarashni, uning global muammolari hamda bu muammolar yechimini ko'ra va tushuna bilishni shakllantirishdan iborat.

Ta'lim mazmunida inson va uning dunyoga bo'lgan munosabati: —inson va tabiat, —inson va jamiyat, —inson va inson, —inson va texnika, —tabiat-inson texnika-atrof-muhit muammosi tobora markaziy o'rin egallamoqda. Tabiatni o'rganuvchi fanlarni bir sinfda bir marta o'rganib bo'lmaydi. Uni bog'cha, maktab, tizimida uzluksiz va uzviylik asosida o'rganmoq zarur. Tabiiy fanlar ta'limi mazmuni inson va tabiat aloqadorligi atrofidagi muammolarni o'rganuvchi turli o'quv fanlariga oid bilimlar uzviyligi va integratsiyasini aks ettirmog'i lozim, bu esa tabiiy fanlarga oid bilimlarni sifatbihatdan yangi o'zgarishlarga olib keladi. Bu bilimlar o'ziga xos sintez, tabiiy fanlarga oid bilimlar va insonparvar yo'nalishlar majmui sifatida namoyon boladi. Ularning tafakkurning tizimli va ehtimolli uslubi sifatida tavsiflanishi tabiiy bilimlarning ajralib turadigan xususiyatlari sirasiga kiradi. Aynan uzviylik asosida tashkil etilgan integratsiya

biosferani ilmiy bilish, inson faoliyatini o'rganish, tinchlik uchun kurash bo'yicha global masalalarning yechimini topishda tabiiy fanlarning o'rnini samarali tarzda belgilab berish mumkin. Pirovard natijada, bu barcha maktab o'quv fanlaridagi maxsus bilimlar bilan umumiy-madaniy bilimlar o'rtasidagi o'zaro nisbatning uzviylik asosida o'zgarishiga (keyingilarining foydasiga) olib keladi.

Xulosa: Shu tariqa, uzviylik asosida tashkil etilgan integratsiya tabiiy fanlar ta'limi mazmunini insonparvarlashtirishning asosiy mexanizmi sifatida namoyon bo'ladi. Tadqiqotlarimiz tabiatshunoslik ob'ektlarini «tabiat – fan – texnika – jamiyat – inson» uzviylik tizimida o'rganish tabiiy fanlar ta'limi mazmunini insonparvarlashtirishning yagona metodologik asosi bo'lib hisoblanishini ko'rsatib berdi.

Foydanilgan adabiyotlar ro'yxati.

1. Abdullaeva Q.A., Safarova R.G', Bikbaeva N.U, Baxramov. Boshlang'ich ta'lim davlat ta'lim standarti. Boshlang'ich ta'lim jurnali №6 2010-y.
2. Abdullaeva Q.A, Safarova R.g_, Bikbaeva N.U, Baxramov.
3. Boshlang'ich ta'lim Konsepsiyasi. Boshlang'ich ta'lim jurnali № 6-1998y.
4. Abdullaeva q. Ochilov M., K.Nazarov, S.Fuzailov, N.Bikbaeva «Boshlang'ich maktab darsliklarini yaratish mezonlari. T.: 1999

**BOSHLANG'ICH TA'LIM SIFAT SAMARADORLIGINI OSHIRISHDA
ZAMONAVIY YONDASHUV**

QURBONBOYEVA QUNDUZ

XORAZM VILOYATI GURLAN TUMANI 42-AFCHO'I

MAKTABINING BOSHLANG'ICH SINFI

ÒQITUVCHILARI YULDASHEVA DILNOZA VA

***Annatsiya:** Ushbu maqola boshlang'ich sinflarda zamonaviy yondashuv - o'z mohiyati va mazmuniga ko'ra ma'lum pedagogik nazariyaga asoslangan u yoki bu tasnifga tegishli bo'lishi haqida.*

***Kalit so'zlar:** Vaqt taqsimoti, sifat samaradorligi, pedagogik faoliyat, didaktik metodlar.*

Ta'lim texnologiyalari pedagogik faoliyatning ma'lum sohasini qamrab oladi. Didaktik jarayon bosqichlarini muayyan ketma-ketlikda qurish o'quvchilarning bilim faoliyatini mavzu bo'yicha belgilangan maqsadlarga mos holda tanlangan o'qitish metodlari yordamida tashkil etish demakdir. Boshlang'ich sinflarda ta'lim sifat samaradorligini oshirishda zamonaviy yondashuv - o'z mohiyati va mazmuniga ko'ra ma'lum pedagogik nazariyaga asoslangan u yoki bu tasnifga tegishli bo'ladi. Ularning samaradorligi to'g'risida fikr yuritilganda o'qitish jarayonini izga soladigan va uni maqsadli yo'naltira oladigan, o'qituvchi va o'quvchining hamkorlikdagi faoliyatini ta'minlash barcha ta'lim muassasalarining oldiga qo'yilayotgan maqsadga nechog'lik erishilayotganini ko'zda tutish kerak. Yoxud o'qitish metodlari bevosita ta'lim amaliyoti bilan aloqador kontseptsiyasidir. “Boshlang'ich sinflarda talim sifat samaradorligini oshirishda zamonaviy yondashuv dastlab pedagog ongida faoliyatning umumlashgan loyihasi tarzida mavjud bo'ladi. O'zbekiston Respublikasida ta'lim sohasida o'tkazilayotgan tub islohotlarning mazmuni bugungi kunda ta'lim jarayonini loyihalashga yangicha

yondashuv bilan boyib bormoqda. Ta’limga zamonaviy yondashuv ta’lim jarayonini aniq vositalar yordamida samarali boshqarish va qo’yilgan o’quv maqsadlariga muvaffaqiyatli erishish natijalarini kafolatlaydi. Boshlang’ich sinflarda ta’lim sifat samaradorligini oshirishda zamonaviy yondashuv –vaqt taqsimotiga muvofiq dasturlanib, ilmiy jihatdan asoslangan hamda kutilgan natijaga erishishni ta’minlovchi pedagog jarayonning barcha bosqich va qismlarining vazifalari aniq belgilangan tizimdir. . Bu loyiha amaliyotga o’qituvchi va o’quvchi faoliyatlarining o’zaro tutashuvi tekisligida, o’qitish va o’qishning aniq harakatlar, amallar yoki usullar majmuasi sifatida joriy etiladi. Metodning boshqa namoyon bo’lish shakllari yo’q, sababi umumiy holda o’qitish metodi o’zida faoliyatning didaktik modelini ifoda etadi”. Boshlang’ich sinflarda ta’lim sifat samaradorligini oshirishda zamonaviy yondashuv faol va sust guruhlarga ajratish hollari mavjud. Agar har bir metodbelgilangan u yoki bu maqsadni yechishda o’z o’rnida ishlatilsa, shubhasiz, faoldir. Talim sifat samaradorligini oshirishda zamonaviy yondashuv ham darsda o’quvchilar faoliyatining yuqori darajasini ta’minlash asosida oldindan belgilangan maqsadga erishishga qaratiladi. Shu boisdan, bu faslda hali pedagogik jarayon uchun notanish bo’lgan chet el didaktikasiga oid metodlar haqida fikr yuritiladi. Dars jarayonida aqliy hujumdan maqsadli foydalanish ijodiy, nostandart tafakkurlashni rivojlantirish garovi hisoblanadi. “Aqliy hujumni” uyushtirish bir muncha sodda bo’lib, undan ta’lim mazmunini o’zgartirish jarayonida foydalanish bilan birgalikda ishlab chiqarish muammolarining yechishni topishda ham juda qo’l keladi. Dastlab guruh yig’iladi va ular oldiga muammo qo’yiladi. Bu muammo yechimi to’g’risida barcha ishtirokchilar o’z fikrlarini bildiradilar. Bu bosqichda hech kimning o’zga kishi g’oyalariga hujum qilish yoki baholashga haqqi yo’q.

Boshlang’ich sinflarda “O’qish” darslarida matnlar berilgan bo’lib, shulardan biri “Alisher Navoiy” matnidir. Matn badiiy va ilmiy uslubda berilgan. Mashq shartida matnlarni taqqoslab, ularning o’xshash va farqli tomonlarini aniqlash topshirilgan. Mazkur matnni “Aqliy hujum” metodi yordamida o’rganish ko’zlagan

maqsadga erishish imkoniyatini yaratadi. Bu metod asosida matn bilan bir necha bosqichda olib boriladi.

Foydalanilgan adabiyotlar:

1. Tolipov O. Umumiy pedagogika Toshkent: 2007-y.
2. Yo’ldashev O. Pedagogika Toshkent: 2008-y.
3. Xasanboeva O. Oila pedagogikasi. Toshkent: 2007-y.
4. Daminov T, Adambekova T. O’yin mashg’ulotlari. Toshkent: 1993-y

MUNDARIJA:

O'QUV JARAYONINI TEXNOLOGIYALASHTIRISHNING NAZARIY-METODOLOGIK ASOSLARI	4
GEOGRAFIYA FANLARINING O'QITILISHI VA UNDA TABIIY GEOGRAFIYANING O'RNI.....	8
ЎЗБЕКИСТОН RESPUBLIKASI MIHTAKALARI RIVOJLANISH KЎRSATKIЧLARINI PANEL MAЎJUMOTLARI ASOSIDA TAХЛИЛ ҚИЛИШ ВА МОДЕЛЛАШТИРИШ (ЎЗБЕКИСТОН RESPUBLIKASI MISOЛИДА)	12
UNIVERSAL VALUE SIGNIFICANCE OF THE CONCEPTS “BEAUTY” AND “UGLINESS”	15
PYTHON DASTURINI BULUTLI TEXNOLOGIYA ASOSIDA ISHLOVCHI MOBIL ILOVALAR YORDAMIDA O'RGATISH METODIKASI	23
ГРАФЛАР НАЗАРИЯСИНИНГ ЭЛЕМЕНТЛАРИ	27
DEVELOPING STUDENTS' VOCABULARY THROUGH INSIDE AND OUTSIDE CLASSROOM LEARNING.....	31
COMPARATIVE ANALYSIS OF POLITICAL METAPHOROLOGY	39
TIL TARIXI – EL TARIXI.....	43
O'ZBEK TILI SINTAKSISI VA USLUBIYATI TADQIQOTCHISI	48
THE IMPACT OF ARTIFICIAL INTELLIGENCE SYSTEMS ON BUSINESS PERFORMANCE	53
FRAZEOLOGIK BIRLIKLARNI USLUBIY JIHATDAN FARQLASH MEZONLARI	60
AJDODLARIMIZNING SAN'AT VA MADANIYATGA BO'LGAN QARASHLARI XUSUSIDA	65
TIME AND SETTING IN THE NOVEL “CLOUD ATLAS” BY DAVID MITCHELL	71
SO'Z TURKUMLARI - BOSHLANG'ICH SINF ONA TILI TA'LIMINING ASOSI.....	76
O'QUVCHILAR ONGIDA "FAZOVIY FIGURALAR" TUSHUNCHASINI SHAKLLANTIRISH.	82

MASHINA MEKANIZMLAR NAZARIYASI FANI MASALALARIDA IKKINCHI TARTIBLI O'ZGARMAS KOEFFICIENTLI ODDIY DIFFERENSIAL TENGLAMANING TATBIQ ETISH.	87
АЙРИМ НОСИММЕТРИК КРИПТОАЛГОРИТМЛАРНИ ТАКОМИЛЛАШТИРИШ. РСА АЛГОРИТМИНИ ПАРАМЕТРЛАР АЛГЕБРАСИ ЁРДАМИДА ТАКОМИЛЛАШТИРИШ.....	90
OCHIQ CHIZIQLI QAVARIQ TO'PLAMDA POLINOMIAL QAVARIQLIK..	96
ИССЛЕДОВАНИЕ НАБИРАЮЩЕЙ СИЛЫ МЕДИАТИЗАЦИИ ОРФОЭПИЧЕСКОГО ЗНАНИЯ	105
TASVIRIY SAN'AT VA CHIZMACHILIK DARSINI TASHKIL ETISHNING O'ZIGA XOSLIGI	112
SAVOD O'RGATISH DARSLARIDA KO'RGAZMALIQUROLLARDANFOYDALANISH.	116
МАКТАВ О'QUVCHILARINING INFORMATIKA VA AXBOROT TEKNOLOGIYALRI DARSLARIDA ALGORITMIK FIKRLASHLARINI RIVOJLANTIRISH	120
O'QUVCHILARNING DUNYOQARASHI, BILIMINI OSHIRISHDA ONA TILI VA O'QISH SAVODXONLIGI FANINING AHAMIYATI	124
OLIV TA'LIMDA MATEMATIKA FANLARINI O'QITISHDA LOYihalASHTIRISH METODINI JORIY ETISH	130
ГЕОГРАФИЯ ФАНИНИ ЎҚИТИШДА ЯНГИ ИННОВАЦИОН ТЕХНОЛОГИЯЛАРНИ ҚЎЛЛАШ	137
NIKHONI HAQIQIY EMAS DEB TOPISH VA UNING OQIBATLARINI QO'LLASH BILAN BOG'LIQ MUNOSABATLAR	140
ФУҚАРОЛИК ҲУҚУҚИДА СПОРТ ШАРТНОМАЛАРИНИ ТАРТИБГА СОЛИШ БИЛАН БОҒЛИҚ МАСАЛАЛАР	148
QUROQCHILIK SAN'ATINING YEVRORA VA OSIYO DAVLATLARIDA TARQALISH TARIXIDAN.	157
МЕХАНИЧЕСКИЕ ХАРАКТЕРИСТИКИ ГРУНТА И ПОГНОЗ ЗАКОНОМЕРНОСТИ ВОЗДЕЙСТВИЯ СИЛ НЕГАТИВНОГО ТРЕНИЯ ПО БОКОВОЙ ПОВЕРХНОСТИ СВАИ.....	162
MILLATLARARO TOTUVLIK VA DINIY BAG'RIKENGLIK O'ZBEK XALQINING YUKSAK QADRIYATIDIR.....	168

SIYOSIY MATBUOT VA UNING JAMIYAT DEMAKRATLASHUVIDAGI O'RNI.....	173
KVADRAT TENGLAMALAR VA ULAR USTIDA AMALLAR.....	176
FIZIKA O'QITISH METODIKASI KURSINING ASOSIY MAQSADI VA VAZIFALARI.....	181
BOSHLANG'ICH SINFLARDA ZAMONAVIY METODLARDAN FOYDALANISH TENDENSIYALARI.....	185
YOSHLARNI KASB-HUNARGA YO`NALTIRISHDA MAKTABNING O`RNI	189
BOSHLANG'ICH SINFLAR O'QUVCHILARINING MA'NAVIYATINI VA NUTHINI SHAKLLANTIRISHDA XALQ OG'ZAKI IJODIDAN FOYDALANISH.....	195
BOSHLANG'ICH SINFLARNI O'QITISHNING DOLZARB MASALALARI	200
BOSHLANG'ICH SINFLARNING O'QUV FAOLIYATINI INTEGRATSIYALASH TA'LIM SAMARADORLIGI OMILI SIFATIDA DARSLARNI TASHKIL QILISH	208
BOSHLANG'ICH TA'LIM SIFAT SAMARADORLIGINI OSHIRISHDA ZAMONAVIY YONDASHUV	211

Note!—Pedagogs || articles and numbers in the legal, medical, social, scientific journal, information in classes, information rights and the correct authorities are responsible for the accuracy of the authorities.

Editor in chief
Saidova Mohinur Jonpo’latovna

Executive Secretary
Abdurahmonov Boburjon

Preparing for publishing
Xoliqov Toxirjon Shavkatjon o’g’li

— Pedagogs || legal, medical, social, scientific journal, 2022-years. – Rishtan city: Pedagogs, 2022.